



## Model S Manuale del proprietario





Panoramica.....	2	Riparazione provvisoria degli pneumatici.....	163
Panoramica interni.....	2	Pulizia.....	167
Panoramica esterno.....	3	Tergicristalli e lavacrystalli.....	171
<b>Apertura e chiusura.....</b>	<b>4</b>	Serbatoi dei liquidi.....	173
Portiere.....	4	Sollevamento.....	176
Finestrini.....	9	Parti e accessori.....	177
Vano bagagli posteriore.....	10	<b>Specifiche.....</b>	<b>178</b>
Vano bagagli anteriore.....	12	Targhette identificative.....	178
Vano portaoggetti.....	14	Caricamento del veicolo.....	179
Tettuccio.....	15	Dimensioni e pesi.....	181
Portabicchieri.....	16	Sistemi secondari.....	184
<b>Sedili e sistemi di ritenuta.....</b>	<b>17</b>	Cerchi e pneumatici.....	187
Sedili anteriori e posteriori.....	17	<b>Assistenza stradale.....</b>	<b>190</b>
Cinture di sicurezza.....	19	Informazioni sull'assistenza stradale.....	190
Seggiolini di sicurezza per bambini.....	22	Istruzioni per i trasportatori.....	193
Seggiolini Tesla integrati rivolti in senso contrario a quello di marcia e destinati al trasporto di bambini.....	29	<b>Informazioni per l'utente.....</b>	<b>195</b>
Airbag.....	33	Relativamente alle presenti informazioni per il proprietario.....	195
<b>Guida.....</b>	<b>37</b>	Clausole di esclusione della responsabilità.....	197
Profili conducente.....	37	Segnalazione di difetti relativi alla sicurezza.....	198
Volante.....	39	Dichiarazioni di conformità.....	199
Retrovisori.....	43		
Accensione e spegnimento.....	44		
Marce.....	45		
Quadro strumenti.....	47		
Luci.....	52		
Tergicristalli e lavacrystalli.....	57		
Freni.....	59		
Controllo della trazione.....	62		
Park Assist.....	63		
Vehicle Hold.....	65		
Launch Mode.....	66		
Informazioni sul viaggio.....	67		
Massimizzare l'autonomia.....	68		
Telecamera posteriore.....	70		
<b>Sistema di Assistenza alla guida.....</b>	<b>71</b>		
Informazioni sul Sistema di Assistenza alla guida.....	71		
Cruise Control adattativo al traffico.....	73		
Sistema di Autosterzata.....	80		
Cambio di corsia automatico.....	83		
Parcheggio automatico.....	86		
Lane Assist.....	92		
Sistema di Prevenzione delle Collisioni.....	95		
Sistema di Assistenza per la Velocità.....	98		
<b>Uso del touchscreen.....</b>	<b>100</b>		
Panoramica del touchscreen.....	100		
Comandi.....	105		
Impostazioni.....	110		
Comandi del climatizzatore.....	114		
Sospensioni pneumatiche intelligenti.....	120		
Contenuti multimediali e audio.....	123		
Telefono.....	128		
Mappe e navigazione.....	131		
Calendario.....	136		
Impostazioni di sicurezza.....	138		
Ricetrasmittitore universale HomeLink.....	139		
Connessione al Wi-Fi.....	141		
Aggiornamenti software.....	142		
App mobile.....	143		
<b>Ricarica.....</b>	<b>144</b>		
Componenti del veicolo elettrico.....	144		
Informazioni sulla batteria.....	146		
Istruzioni per la ricarica.....	147		
<b>Manutenzione.....</b>	<b>155</b>		
Programmazione della manutenzione.....	155		
Cura e manutenzione degli pneumatici.....	157		

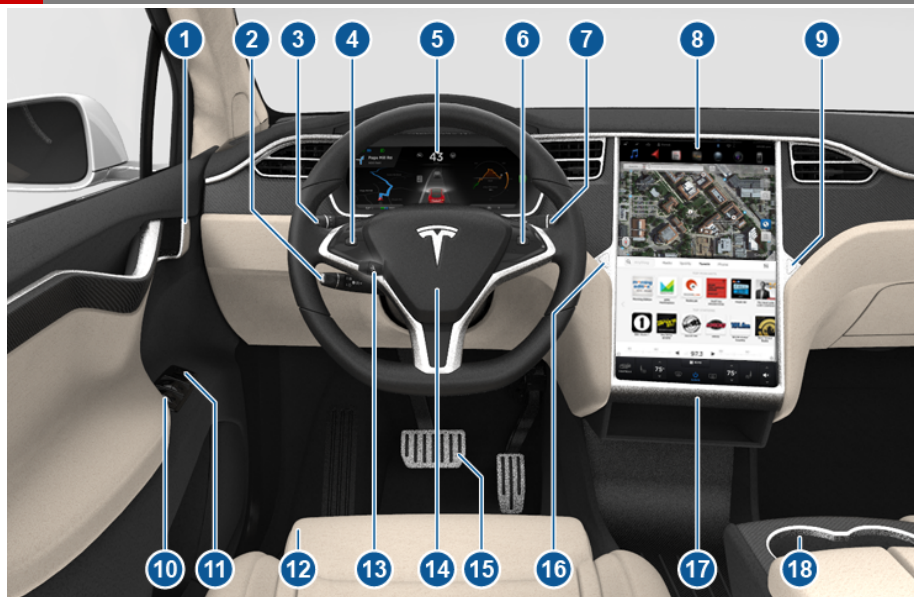

Nota: sui veicoli con guida a destra, molti dei comandi illustrati sopra sono ubicati in una posizione analoga sul lato destro del veicolo.

1. Maniglie interne delle portiere ([Apertura delle portiere dall'interno](#) alla pagina 6)
2. Cruise Control adattativo al traffico ([Cruise Control adattativo al traffico](#) alla pagina 73) e Sistema di Autosterzata (vedere [Sistema di Autosterzata](#) alla pagina 80)
3. Abbaglianti ([Fari abbaglianti](#) alla pagina 55), Indicatori di direzione ([Indicatori di direzione](#) alla pagina 56), Tergicristalli e lavacrystalli ([Tergicristalli e lavacrystalli](#) alla pagina 57)
4. Pulsanti sul volante, lato sinistro ([Utilizzo dei pulsanti a sinistra sul volante](#) alla pagina 39)
5. Quadro strumenti ([Quadro strumenti](#) alla pagina 47)
6. Pulsanti sul volante, lato destro ([Utilizzo dei pulsanti sulla destra del volante](#) alla pagina 40)
7. Selettore delle marce ([Cambio marce](#) alla pagina 45)
8. Touchscreen ([Panoramica del touchscreen](#) alla pagina 100)
9. Pulsante vano portaoggetti ([Vano portaoggetti](#) alla pagina 14)
10. Interruttori finestrini elettrici ([Apertura e chiusura](#) alla pagina 9)
11. Interruttori di regolazione retrovisori esterni ([Retrovisori](#) alla pagina 43)
12. Sedili ([Sedili anteriori e posteriori](#) alla pagina 17)
13. Regolazione piantone dello sterzo (non visibile nell'immagine) ([Volante](#) alla pagina 39)
14. Avvisatore acustico ([Avvisatore acustico](#) alla pagina 42)
15. Freni ([Freni](#) alla pagina 59)
16. Spie di pericolo ([Luci di emergenza](#) alla pagina 56)
17. Climatizzatore abitacolo ([Comandi del climatizzatore](#) alla pagina 114)
18. Portabicchieri ([Portabicchieri](#) alla pagina 16)

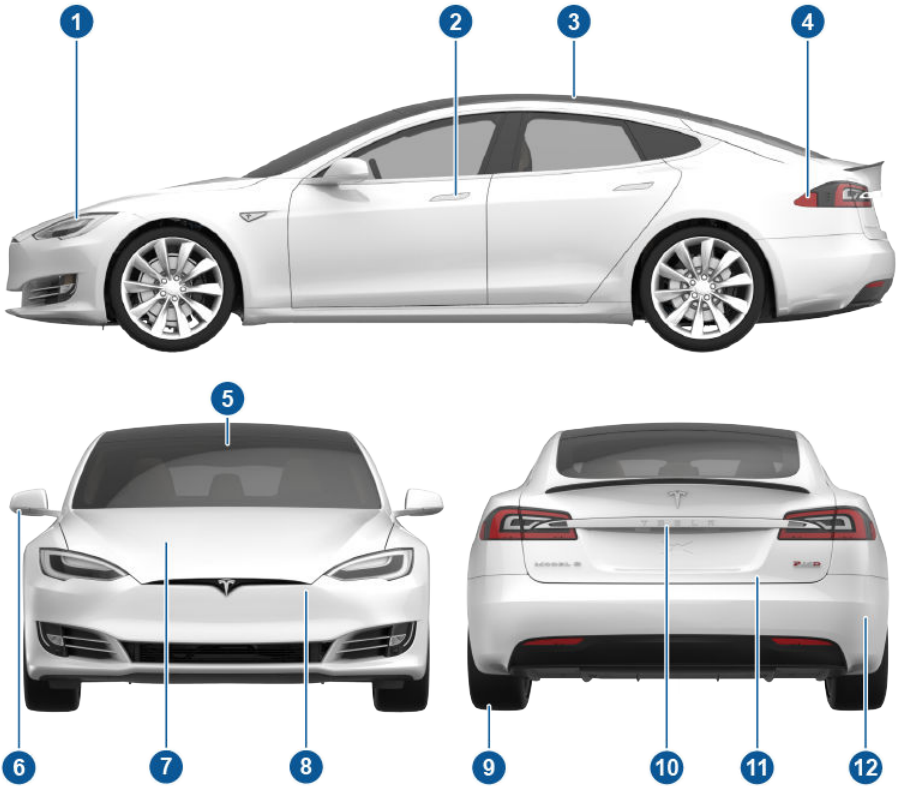

1. Luci esterne ([Luci](#) alla pagina 52)
2. Maniglie delle portiere ([Utilizzo delle maniglie esterne delle portiere](#) alla pagina 6)
3. Tettuccio (opzionale) ([Tettuccio](#) alla pagina 15)
4. Presa per la ricarica ([Istruzioni per la ricarica](#) alla pagina 147)
5. Telecamera rivolta in avanti ([Informazioni sul Sistema di Assistenza alla guida](#) alla pagina 71)
6. Retrovisori esterni ([Retrovisori](#) alla pagina 43)
7. Cofano/vano bagagli anteriore ([Vano bagagli anteriore](#) alla pagina 12)
8. Sensore radar (non visibile nell'immagine sopra) ([Informazioni sul Sistema di Assistenza alla guida](#) alla pagina 71)
9. Cerchi e pneumatici ([Cerchi e pneumatici](#) alla pagina 187)
10. Telecamera posteriore ([Telecamera posteriore](#) alla pagina 70)
11. Vano bagagli posteriore/portellone ([Vano bagagli posteriore](#) alla pagina 10)
12. Sensori a ultrasuoni ([Park Assist](#) alla pagina 63 e [Informazioni sul Sistema di Assistenza alla guida](#) alla pagina 71)



## Blocco e sblocco senza chiave

Bloccare e sbloccare la Model S è molto facile. L'utente deve portare con sé una chiave valida, ma non deve necessariamente usarla. La Model S è dotata di sensori in grado di riconoscere la presenza di una chiave entro un raggio di circa un metro. È quindi possibile tenere la chiave in tasca o nel borsellino, la Model S provvederà a rilevarla.

Quando ci si avvicina alla Model S recando con sé la chiave, le portiere si sbloccano automaticamente. Premere la maniglia di una portiera per estenderla. Se la funzione Auto-Present Handles è attivata (vedere [Utilizzo delle maniglie esterne delle portiere](#) alla pagina 6), non è necessario toccare la maniglia della portiera. Le maniglie delle portiere si estendono automaticamente quando ci si avvicina alla Model S. Per aprire il vano bagagli posteriore, premere l'interruttore situato sotto la maniglia esterna del vano bagagli.

Nota: è possibile scegliere se si desidera che tutte le portiere o solo quella del conducente si sbloccino quando ci si avvicina alla Model S portando con sé la chiave (vedere [Door Unlock Mode](#) alla pagina 7).

Quando si porta con sé la chiave, è possibile inoltre aprire il vano bagagli posteriore senza dover usare la chiave. È sufficiente premere l'interruttore situato sotto la maniglia esterna del vano bagagli. La funzione Door Unlock Mode (vedere [Door Unlock Mode](#) alla pagina 7) deve essere impostata su All.

Anche la Model S si blocca automaticamente. Impostando Walk-Away Door Lock su ON, la Model S si blocca quando ci si allontana portando la chiave con sé (vedere [Blocco dopo allontanamento](#) alla pagina 7).

Rimanendo seduti all'interno della Model S è possibile bloccare e sbloccare il veicolo toccando l'icona sulla barra di stato del touchscreen o utilizzando la schermata Controls.

Nota: A seconda della data di fabbricazione e delle opzioni selezionate al momento dell'acquisto, alcune Model S non sono dotate della funzione di blocco e sblocco automatico.

## Utilizzo della chiave

Per acquisire rapidamente familiarità con la chiave, considerarla come una versione in miniatura della Model S, con il marchio Tesla che rappresenta la parte anteriore. La chiave ha tre pulsanti la cui superficie è morbida al tatto.

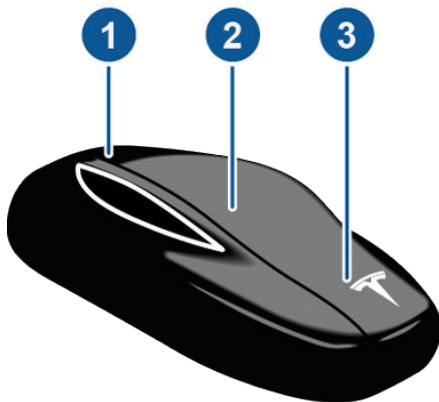

### 1. Vano bagagli

- Premere due volte per aprire il vano bagagli posteriore.
- Se il veicolo è dotato di un portellone elettrico, premere due volte per chiudere il vano bagagli posteriore. Premere una volta sola per bloccare il portellone mentre è in movimento.
- Tenere premuto il pulsante per uno-due secondi per aprire lo sportellino della presa di ricarica.

### 2. Blocco/sblocco di tutto

- Premere due volte per sbloccare la Model S. Le luci di emergenza lampeggiano due volte e le maniglie delle portiere si estendono.

Nota: Se la funzione Door Unlock Mode è impostata su Driver, premendo due volte si sblocca solo la portiera del conducente; premere di nuovo due volte per sbloccare tutte le portiere e i vani bagagli. Se la funzione è impostata su All, la prima doppia pressione del tasto sblocca tutte le portiere e i vani bagagli. Utilizzare il touchscreen per modificare questa impostazione (toccare Controls > Settings > Vehicle > Door Unlock Mode).



- Premere una volta per bloccare le portiere e i vani bagagli (è necessario che tutte le portiere e i vani bagagli siano chiusi). Le spie pericolo lampeggiano una volta e le maniglie delle portiere si ritraggono.
3. Vano bagagli anteriore (detto anche "frunk")
- Premere due volte per aprire il vano bagagli anteriore.

Non è necessario puntare la chiave verso la Model S ma è necessario trovarsi entro il raggio d'azione, che varia a seconda della forza del segnale della batteria della chiave.

Se la Model S non rileva la chiave, sul touchscreen viene visualizzato un messaggio che indica che la chiave non è presente all'interno. Posizionare la chiave in un punto in cui possa essere rilevata correttamente dalla Model S, ovvero sotto la presa di alimentazione da 12 V (vedere [Chiave non rilevata](#) alla pagina 44).

La chiave può essere influenzata da apparecchiature radio che operano su una frequenza analoga. Se si verifica tale evenienza, allontanare la chiave di almeno 30 cm da altri dispositivi elettronici (telefono, laptop e così via). Se la chiave non funziona, potrebbe essere necessario sostituire la relativa batteria. Se la batteria della chiave è scarica, è possibile aprire la Model S attenendosi alla procedura di sblocco (vedere [Sblocco quando la chiave non funziona](#) alla pagina 8).

- ⚠ **Avvertenza:** ricordarsi di portare con sé la chiave durante la guida. Anche se è possibile guidare la Model S senza avere la chiave con sé, non sarà possibile riaccenderla dopo averla spenta.
- ⚠ **Avvertenza:** proteggere la chiave da urti, temperature elevate e versamenti di liquidi. Evitare il contatto con solventi, cere e detersivi abrasivi.

#### Sostituzione della batteria della chiave

La batteria della chiave dura all'incirca un anno. Quando è quasi scarica, sul quadro strumenti appare un messaggio. Eseguire le seguenti operazioni per sostituirla:

1. Con la chiave capovolta, in modo che i pulsanti siano rivolti verso il basso su una superficie morbida, usare un utensile piccolo a lama piatta per aprire il coperchio inferiore.

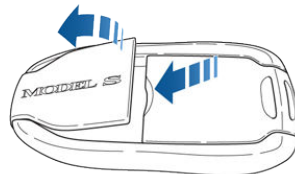

2. Rimuovere la batteria facendo leva sui fermagli anteriori e sollevandola.

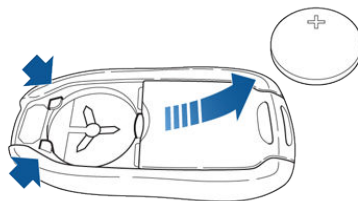

3. Inserire la nuova batteria (tipo CR2032) con il lato "+" rivolto verso l'alto.

**Nota:** Pulire la batteria prima di inserirla ed evitare di toccarne le superfici piatte. Le impronte delle dita sulle superfici piatte della batteria possono ridurre la durata.

4. Tenendo il coperchio inclinato, allineare le linguette sul lato più largo del coperchio ai fori asolati corrispondenti sulla chiave, quindi premere con decisione il coperchio finché la chiave non scatta in posizione.

#### Richiesta di altre chiavi

Se si perde una chiave o si necessita di una chiave aggiuntiva, contattare Tesla. La Model S può riconoscere fino a cinque chiavi.

Quando si ordina una chiave nuova per la Model S, portare tutte le chiavi a disposizione per la riprogrammazione.



## Utilizzo delle maniglie esterne delle portiere

Una leggera pressione sulla maniglia della portiera consente di estenderla, a condizione che la Model S rilevi una chiave valida nelle vicinanze.

È possibile impostare le maniglie delle portiere in modo che si estendano automaticamente quando il conducente si avvicina al veicolo portando con sé la chiave. Sul touchscreen, toccare **Controls > Settings > Vehicle > Auto-Present Handles > On**.

Nota: A seconda della data di fabbricazione e delle opzioni selezionate al momento dell'acquisto, alcune Model S non sono dotate della funzione Auto-Present Handles.

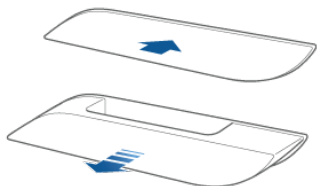

Inserire la mano nella maniglia e tirare per aprire la portiera.

Le maniglie delle portiere si ritraggono se non vengono utilizzate entro un minuto dalla loro estensione. È sufficiente premere una maniglia per estenderla nuovamente. Le maniglie delle portiere si ritraggono inoltre un minuto dopo che è stata chiusa l'ultima portiera, quando la Model S inizia a muoversi o quando la Model S viene bloccata.

Nota: per preservare la durata della batteria, la Model S è progettata per disattivare temporaneamente la funzione Auto-Present Handles nei seguenti casi:

- La chiave è rimasta fuori portata per oltre 48 ore.
- La chiave rimane nel range di rilevamento per cinque minuti dopo la chiusura di tutte le portiere.

In questi casi, estendere le maniglie delle portiere toccandone una o premendo il pulsante di sblocco sulla chiave. Non è necessario ripristinare l'impostazione. La volta successiva che ci si avvicinerà alla Model S, ammesso che le condizioni di cui sopra non siano presenti, le maniglie si estenderanno automaticamente.



Ogni volta che una portiera viene aperta, sul quadro strumenti compare l'indicatore Door Open. Anche l'immagine della Model S sulla finestra Controls del touchscreen segnala quale portiera o vano bagagli è aperto.

## Apertura delle portiere dall'interno

Per aprire una portiera, tirare a sé la relativa maniglia interna.



Nota: per impedire ai bambini di aprire le portiere posteriori con le maniglie interne, attivare il blocco portiere dal touchscreen, toccando **Controls > Settings > Vehicle > Child Protection Lock**, (vedere [Blocco portiere per protezione bambini](#) alla pagina 7).

## Blocco e sblocco interno

Dall'interno della Model S, è possibile utilizzare il touchscreen per bloccare o sbloccare le portiere e i vani bagagli a condizione che all'interno si trovi una chiave valida. Toccare l'icona di sblocco sulla barra di stato del touchscreen.



Quando si arresta la Model S e si innesta la marcia Park, si può scegliere se sbloccare o mantenere bloccate le portiere. A tal fine, toccare Controls > Settings > Vehicle > Unlock On Park. Se impostato su ON, le portiere si sbloccano automaticamente quando si innesta la marcia Park.

È inoltre possibile sbloccare le portiere e attivare il rilevamento delle maniglie premendo una seconda volta il pulsante Park sull'estremità del selettore marce (ossia, dopo averlo premuto una sola volta per innestare la marcia Park).

Nota: se una portiera o un vano bagagli risulta ancora aperto quando si blocca la Model S, viene bloccato non appena lo si chiude.

## Door Unlock Mode

È possibile scegliere se si desidera che tutte le portiere o solo quella del conducente si sblocchino quando ci si avvicina al veicolo portando con sé la chiave. A tale scopo, toccare Controls > Settings > Vehicle > Door Unlock Mode e scegliere Driver o All.

## Blocco portiere per protezione bambini

La Model S è dotata di blocco portiere sulle portiere posteriori e sul portellone per impedire che vengano aperte tramite le maniglie interne. Usare il touchscreen per attivare o disattivare il blocco portiere. Toccare Controls > Settings > Vehicle > Child Protection Lock.

Nota: è consigliabile attivare il blocco portiere ogniqualvolta vengono trasportati bambini sui sedili posteriori.

## Blocco drive-away

La Model S blocca automaticamente tutte le portiere (incluso il vano bagagli) ogni volta che la velocità di guida supera gli 8 km/h.

## Blocco dopo allontanamento

Le portiere e i vani bagagli possono bloccarsi automaticamente ogni volta che ci si allontana portando con sé la chiave.

Per attivare o disattivare la funzione, toccare Controls > Settings > Vehicle > Walk-Away Door Lock.

Nota: A seconda della data di fabbricazione e delle opzioni selezionate al momento

dell'acquisto, alcune Model S non sono dotate della funzione Walk-Away Door Lock.

Nota: se tutte le portiere sono chiuse e viene utilizzata la chiave per sbloccare la Model S, la funzione di blocco dopo l'allontanamento viene provvisoriamente sospesa fino alla successiva accensione della Model S (ad esempio quando si preme il pedale del freno per innestare una marcia di guida) o fino al nuovo utilizzo della chiave per bloccare la Model S. Ciò consente di mantenere sempre la Model S sbloccata quando è in garage.





## Sblocco quando la chiave non funziona

Se quando ci si avvicina o quando si preme il pulsante di sblocco sulla chiave la Model S non si sblocca, la batteria della chiave potrebbe essere scarica. In questo caso, è comunque possibile sbloccare e guidare la Model S.

Per sbloccare la Model S (e disattivare l'allarme antifurto), posizionare anzitutto la chiave accanto alla base del tergicristallo lato passeggero, come mostrato in figura. Quindi, premere la maniglia della portiera anteriore lato passeggero. Se la Model S non si sblocca, provare a riposizionare la chiave. La chiave deve trovarsi nella posizione corretta.

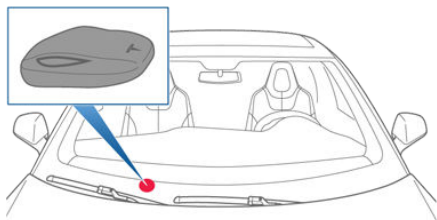

Nota: l'illustrazione sopra riportata raffigura un'auto con guida a sinistra. In veicoli con guida a destra, il tergicristallo lato passeggero si trova nel lato opposto (sinistro) del veicolo.

Per guidare la Model S, posizionare la chiave sulla console centrale, subito sotto la presa di alimentazione da 12 V, quindi tenere premuto il pedale del freno per accendere la Model S.

Nota: se si utilizza questo metodo per sbloccare la Model S, la funzione di blocco dopo allontanamento viene disattivata. Dopo aver sostituito la batteria della chiave, è necessario riattivare manualmente la funzione di blocco dopo allontanamento.

Per istruzioni su come sostituire la batteria della chiave, vedere [Sostituzione della batteria della chiave](#) alla pagina 5.

## Apertura delle portiere interne senza alimentazione

In assenza di alimentazione elettrica, le portiere anteriori della Model S si aprono come d'abitudine tramite le maniglie interne delle portiere. Per aprire le portiere posteriori, ripiegare all'indietro il bordo del tappetino sotto i sedili posteriori in modo da poter accedere al cavo meccanico di apertura. Tirare il cavo meccanico di apertura verso il centro.

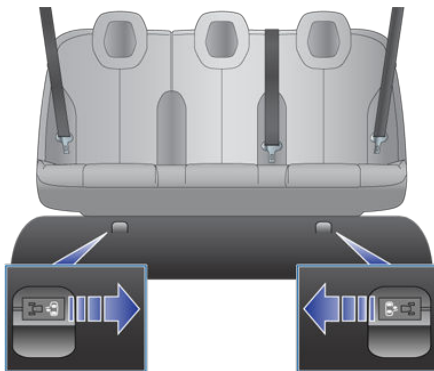

## Apertura e chiusura

Premere un interruttore verso il basso per abbassare completamente il relativo finestrino. Gli interruttori dei finestrini funzionano su due livelli. Per abbassare parzialmente un finestrino, tenere premuto l'interruttore e rilasciarlo quando il finestrino si trova nella posizione desiderata.

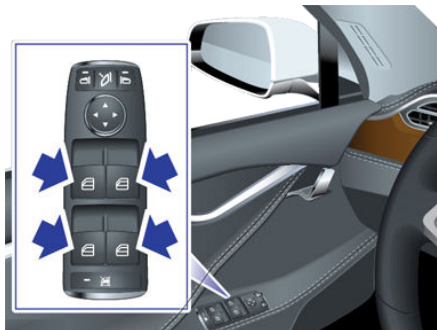

Allo stesso modo, tirare un interruttore verso l'alto per sollevare il relativo finestrino. Anche in questo caso il funzionamento è analogo: per sollevare parzialmente un finestrino, tenere l'interruttore e rilasciarlo quando il finestrino si trova nella posizione desiderata.

**⚠** Avvertimento: prima di chiudere un finestrino elettrico, è cura del conducente assicurarsi che tutti gli occupanti, soprattutto i bambini, non abbiano alcuna parte del corpo esposta al di fuori. La mancata osservanza di questa precauzione potrebbe causare lesioni gravi.

**⚠** Avvertimento: Quando si esce dalla Model S, portare sempre con sé la chiave. Se si lascia la chiave all'interno della Model S, tutte le portiere, i finestrini e i comandi sono funzionanti e possono causare un utilizzo pericoloso, non autorizzato o involontario della Model S.

## Blocco dei finestrini posteriori

Per impedire ai passeggeri di utilizzare gli interruttori dei finestrini posteriori, premere l'interruttore di blocco dei finestrini posteriori. La spia degli interruttori si accende. Per sbloccare i finestrini posteriori, premere nuovamente l'interruttore.



**⚠** Avvertimento: per garantire la sicurezza, è consigliabile bloccare i finestrini posteriori ogniqualvolta vengono trasportati bambini sui sedili posteriori.

**⚠** Avvertimento: Non lasciare mai da soli i bambini all'interno della Model S.



## Apertura

Per aprire il vano bagagli posteriore, eseguire una delle seguenti operazioni:

- Toccare Controls > Trunk sul touchscreen.
- Premere due volte il pulsante del vano bagagli posteriore sulla chiave.
- Premere l'interruttore situato sotto la maniglia esterna (a seconda della data di fabbricazione e delle opzioni selezionate al momento dell'acquisto, alcune Model S richiedono prima lo sblocco del veicolo).



Se il portellone è aperto, sul quadro strumenti viene visualizzata la spia Door Open. Anche l'immagine della Model S sulla finestra Controls del touchscreen segnala che il vano bagagli è aperto.

Per bloccare un portellone elettrico in movimento, premere una volta il pulsante del vano bagagli sulla chiave. Quindi, quando si preme due volte il pulsante del vano bagagli, quest'ultimo si muove nuovamente, ma nella direzione opposta (a condizione che non fosse quasi tutto aperto o chiuso quando bloccato). Se ad esempio si preme una volta il pulsante per arrestare il portellone mentre si sta aprendo, quando lo si preme due volte esso si chiude.

Per aprire il vano bagagli nell'improbabile evento in cui non sia presente alimentazione elettrica sulla Model S, vedere [Apertura in assenza di alimentazione](#) alla pagina 11.

## Chiusura

Se la Model S non è dotata di portellone elettrico, chiudere il vano bagagli tirando verso il basso il portellone e premendo saldamente fino a quando non è completamente chiuso.

Per chiudere il portellone elettrico, effettuare una delle seguenti operazioni:

- Premere due volte il pulsante del vano bagagli sulla chiave.
- Toccare Controls > Trunk sul touchscreen.
- Premere l'interruttore situato sotto al portellone (vedere [Regolazione dell'altezza di apertura](#) alla pagina 10).

Se il portellone elettrico percepisce un ostacolo durante la chiusura, si apre automaticamente e vengono riprodotti due segnali acustici. Rimuovere l'ostacolo e provare a richiuderlo. Se non si riesce ancora a chiuderlo, il funzionamento elettrico viene momentaneamente disattivato. Chiuderlo manualmente per ripristinare il funzionamento elettrico.

Nota: se si lascia aperto il portellone elettrico per più di un'ora, la funzione di chiusura elettrica viene momentaneamente disattivata.

## Regolazione dell'altezza di apertura

Se sulla Model S è presente il portellone elettrico, è possibile regolargli l'altezza di apertura per consentirne un più facile utilizzo:

1. Aprire il portellone, quindi abbassarlo manualmente all'altezza di apertura desiderata.
2. Tenere premuto il pulsante sotto il portellone per due secondi finché non si avverte un segnale acustico di conferma.



3. Chiudere il portellone, quindi riaprirlo per verificare di aver impostato l'altezza desiderata.

## Apertura interna

Per aprire il vano bagagli dall'interno di una Model S dotata di seggiolini per bambini Tesla integrati rivolti in senso contrario a quello di marcia, premere l'interruttore di apertura interno, situato dentro il vano bagagli posteriore, e spingere il portellone verso l'alto. Se la Model S è bloccata ed è dotata di portellone con apertura elettrica, la prima pressione sblocca il vano bagagli posteriore e la seconda lo apre.

Nota: Se la Model S non è dotata di seggiolini Tesla rivolti in senso contrario a quello di marcia, l'interruttore potrebbe risultare presente ma non essere attivo, pertanto premendolo il portellone non si apre.



Se la Model S è dotata anche di portellone elettrico, non è necessario spingere verso l'alto. Premere l'interruttore di apertura per aprire, rilasciarlo per chiudere.

Nota: L'interruttore di apertura interno è disattivato se il blocco portiere è attivato (vedere [Blocco portiere per protezione bambini](#) alla pagina 7) o se la Model S è in movimento.

## Apertura in assenza di alimentazione

In assenza di alimentazione elettrica, è possibile aprire il vano bagagli posteriore della Model S dall'interno. Utilizzare il cavo meccanico di apertura situato sotto il portellone, accanto alla luce interna.

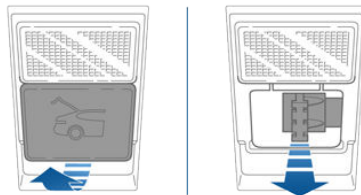

1. Rimuovere il coperchio tirando il bordo inferiore con fermezza verso di sé.
2. Tirare il cavo per sganciare il fermo.
3. Spingere per aprire il portellone.



## Apertura

Per aprire il vano bagagli anteriore:

- Toccare Controls > Front Trunk sul touchscreen oppure premere due volte il pulsante del vano bagagli anteriore sulla chiave.
- Sollevare il cofano.

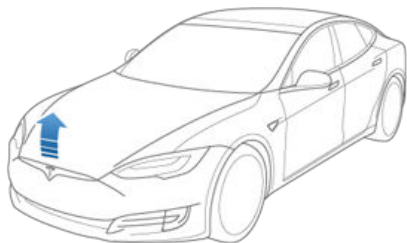

Quando si apre il vano bagagli anteriore, sul quadro strumenti compare l'indicatore Door Open. Anche l'immagine della Model S sulla finestra Controls del touchscreen segnala che il vano bagagli è aperto.

Nota: Il vano bagagli anteriore si blocca quando la Model S viene bloccata internamente dal touchscreen, esternamente con la chiave o allontanandosi dal veicolo oppure quando la modalità Valet è attiva (vedere [Modalità Valet](#) alla pagina 37).

## Chiusura

La carrozzeria della Model S è in alluminio leggero. Il cofano non è pertanto sufficientemente pesante da consentirne la chiusura con il proprio peso ed esercitando una pressione sul bordo anteriore o al centro lo si potrebbe danneggiare. Per chiudere il cofano:

- Abbassarlo completamente fino a quando tocca i fermi.
- Posizionare entrambe le mani sul lato anteriore del cofano nelle aree indicate (in verde), quindi premere con decisione per agganciare i fermi.
- Sollevare il bordo anteriore del cofano per accertarsi che sia completamente chiuso.

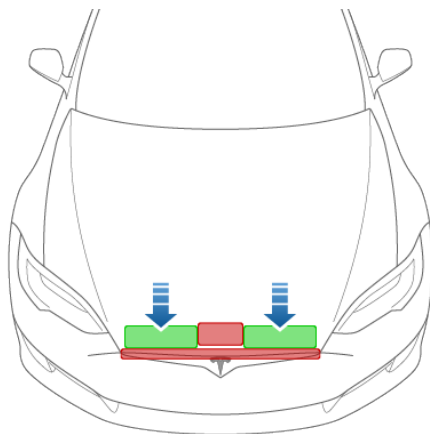

 **Avvertenza:** per evitare danni:

- Esercitare pressione solo sulle aree verdi illustrate sopra. Se si esercita pressione sulle aree rosse, si potrebbe danneggiare il cofano.
- Non chiudere il cofano con una mano in quanto la forza sarebbe concentrata in un'area e potrebbe causare ammaccature o avvallamenti.
- Non esercitare pressione sul bordo anteriore del cofano in quanto si potrebbe piegare.
- Non sbattere o lasciare cadere liberamente il cofano.

 **Avvertimento:** Non guidare con il cofano fissato esclusivamente con il fermo secondario.

## Apertura di emergenza interna

Un pulsante di apertura all'interno del vano bagagli anteriore consente a una persona bloccata all'interno di uscire. Questo pulsante è attivo ogni volta che la Model S è ferma.

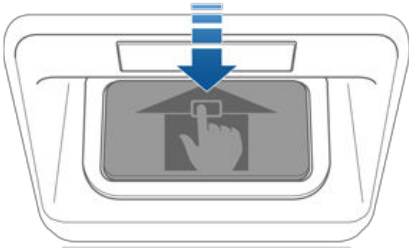

Premerlo per aprire il vano bagagli anteriore, quindi spingere il cofano verso l'alto.

Nota: il pulsante brilla per diverse ore dopo una breve esposizione alla luce ambiente.

## Apertura in assenza di alimentazione

Nota: La leva di apertura meccanica descritta di seguito non è disponibile su tutte le versioni della Model S. Sui veicoli Dual Motor e su alcuni modelli più recenti, contattare Tesla per l'assistenza.

In assenza di alimentazione elettrica sulla Model S o se non è possibile aprire il vano bagagli anteriore tramite il touchscreen o la chiave, tirare la leva di apertura meccanica situata sotto il vano portaoggetti. In questo modo si sgancia il fermo principale.



Quindi premere verso il basso la leva del fermo secondario e sollevare il cofano. Potrebbe essere necessario spingere leggermente verso il basso il cofano per allentare la pressione contro il fermo secondario.

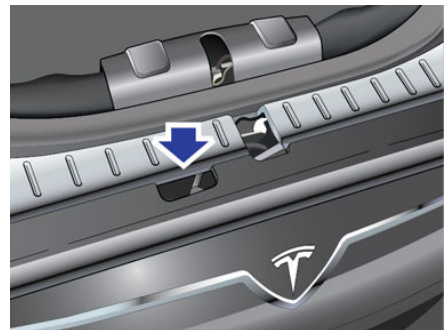



## Apertura e chiusura

Per aprire il vano portaoggetti, premere l'interruttore posizionato a lato del touchscreen. Se si lascia il vano portaoggetti aperto per cinque minuti, la relativa spia si spegne automaticamente.

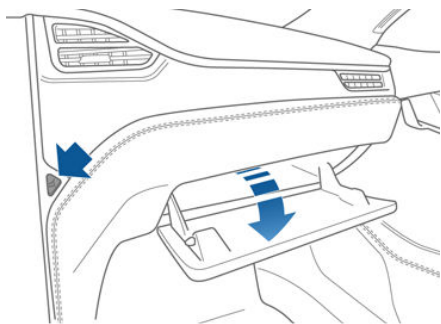

Nota: il vano portaoggetti si blocca ogni volta che la Model S è bloccata dall'esterno con la chiave o con la funzione di blocco dopo allontanamento. Si blocca inoltre quando la Model S è in modalità Valet (vedere [Modalità Valet](#) alla pagina 37). Non si blocca se la Model S viene bloccata dal touchscreen.

-  **Avvertimento:** durante la guida, mantenere il vano portaoggetti chiuso per prevenire lesioni al passeggero in caso di incidente o frenata improvvisa.



## Apertura e chiusura

Se la Model S è dotata di tettuccio, per attivarlo toccare Controls > Sunroof sul touchscreen. Trascinare o toccare la barra del cursore del tettuccio oppure toccare l'immagine del tettuccio e trascinarla. Il tettuccio si sposta nella posizione selezionata.

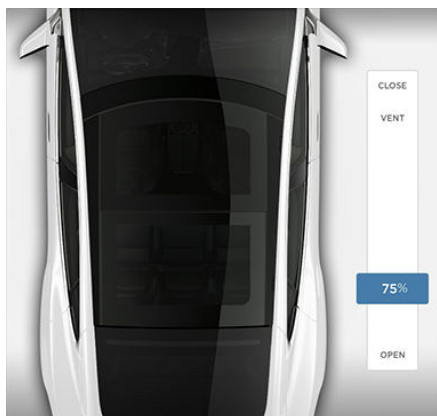

Toccare OPEN una volta per aprire il tettuccio nella posizione comfort (apertura al 75% per ridurre al minimo il rumore del vento). In alternativa, è possibile spostare il tettuccio nella posizione comfort trascinando la barra del cursore nella posizione desiderata. Se si ritiene che il rumore del vento, che dipende dalla velocità di guida, sia eccessivo nonostante il tettuccio sia nella posizione comfort, aprire leggermente un finestrino.

Toccare OPEN due volte per aprire completamente il tettuccio.

Toccare CLOSE per chiudere completamente il tettuccio.

Se il meccanismo di sicurezza del tettuccio rileva qualsiasi ostacolo, il tettuccio non si chiude. Se dopo aver rimosso l'ostacolo il tettuccio continua a non chiudersi, toccare e tenere premuto CLOSE per ignorare il meccanismo anti-ostacolo del tettuccio.

Toccare VENT per aprire leggermente il tettuccio.

Per interrompere in qualsiasi momento il movimento del tettuccio, toccare la relativa immagine.

**!** Avvertenza: rimuovere eventuale neve e ghiaccio prima di aprire il tettuccio. L'apertura di un tettuccio ricoperto di neve e ghiaccio può causare danni.

- !** Avvertimento: non consentire agli occupanti di esporre parti del corpo al di fuori del tettuccio per evitare lesioni gravi causate da materiale detritico, rami di alberi o altri ostacoli.
- !** Avvertimento: prima di chiudere il tettuccio, è cura del conducente assicurarsi che tutti gli occupanti, soprattutto i bambini, non abbiano alcuna parte del corpo esposta al di fuori del tettuccio. La mancata osservanza di questa precauzione potrebbe causare lesioni gravi.
- !** Avvertimento: Non trasportare oggetti che fuoriescono dal tettuccio. In questo modo si potrebbero danneggiare le guarnizioni e il meccanismo anti-ostacolo del tettuccio e causare lesioni gravi agli occupanti.





## Apertura e chiusura

Per accedere al portabicchiere anteriore, far scorrere il bracciolo all'indietro.

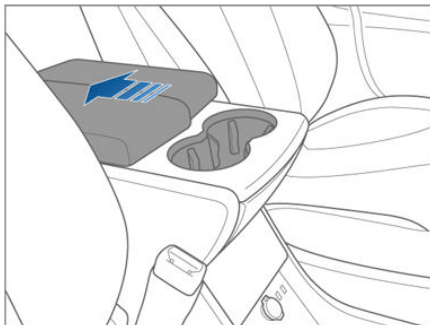

Per accedere ai portabicchieri posteriori (se disponibili sul veicolo), premere e rilasciare la relativa mostrina situata sul retro della console centrale.



## Correzione della posizione di guida

Il sedile, il poggiatesta, la cintura di sicurezza e gli airbag contribuiscono a ottimizzare la sicurezza personale. L'utilizzo corretto assicura una maggiore protezione.



Posizionare il sedile in modo da poter indossare correttamente la cintura di sicurezza e sedersi il più lontano possibile dall'airbag anteriore:

1. Sedersi in posizione eretta, con entrambi i piedi appoggiati sul pavimento e lo schienale reclinato al massimo di 30°.
2. Accertarsi di poter raggiungere facilmente i pedali e che le braccia siano leggermente piegate quando si tiene il volante. Il petto deve trovarsi ad almeno 25 cm dal centro della copertura dell'airbag.
3. Posizionare la sezione superiore della cintura di sicurezza a metà tra il collo e le spalle. Posizionare la sezione inferiore della cintura sui fianchi, non sullo stomaco.

I sedili della Model S sono dotati di poggiatesta integrati che non possono essere regolati o rimossi.

## Regolazione del sedile del conducente

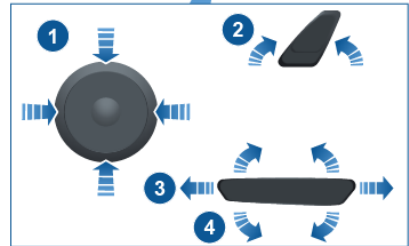
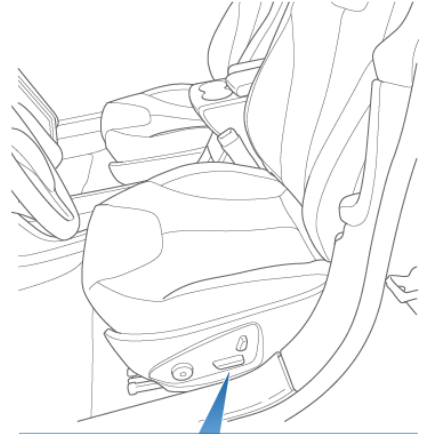

1. Regola il supporto lombare.
2. Regola lo schienale.
3. Sposta in avanti/indietro il sedile.
4. Regola l'altezza e l'angolo di inclinazione del sedile.

- ⚠** Avvertimento: non regolare i sedili durante la guida. Ciò potrebbe aumentare il rischio di collisione.
- ⚠** Avvertimento: guidare un veicolo con lo schienale reclinato può causare lesioni gravi in caso di incidente poiché si potrebbe scivolare sotto la cintura inferiore o essere spinti in avanti contro la cintura. Accertarsi che lo schienale sia reclinato al massimo di 30° quando il veicolo è in movimento.



## Reclinare i sedili posteriori

Sulla Model S è presente un sedile posteriore divisibile che può essere reclinato in avanti.

Nota: se la Model S è dotata di sedili posteriori di lusso opzionali, non è possibile reclinare i sedili in avanti.

Prima di reclinarlo, rimuovere eventuali oggetti dai sedili e dal vano piedi posteriore. Per consentire il completo abbattimento degli schienali dei sedili posteriori, è probabile che sia necessario spostare i sedili anteriori in avanti.

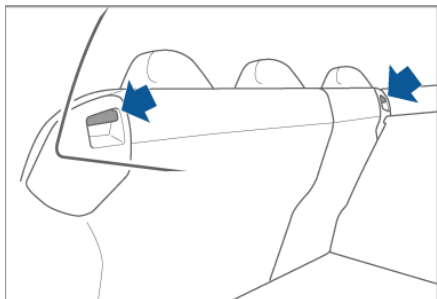

Per reclinare un sedile posteriore, premere la leva corrispondente e piegare il sedile in avanti.

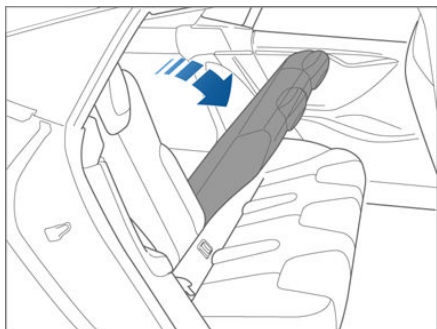

## Sollevamento dei sedili posteriori

Prima di sollevare un sedile posteriore accertarsi che le cinture di sicurezza non siano intrappolate dietro lo schienale.

Tirare lo schienale verso l'alto fino a quando si blocca in posizione.

Per verificare che lo schienale sia bloccato in posizione eretta, provare a tirarlo in avanti.

**⚠** Avvertimento: accertarsi sempre che gli schienali dei sedili siano bloccati in posizione eretta. La mancata osservanza di questa precauzione potrebbe aumentare il rischio di lesioni.

## Poggiatesta

I sedili includono poggiatesta integrati che non è possibile regolare o rimuovere.

## Riscaldatori dei sedili

I sedili anteriori sono dotati di imbottiture che è possibile riscaldare su tre livelli: da 3 (più alto) a 1 (più basso). Per l'utilizzo dei riscaldatori dei sedili, vedere [Comandi del climatizzatore](#) alla pagina 114.

Se la Model S è dotata del pacchetto climi freddi opzionale, è inoltre possibile controllare i riscaldatori di tutti i sedili posteriori, dei tergicristalli riscaldati e delle bocchette di lavaggio toccando Controls > Cold Weather (vedere [Comandi](#) alla pagina 105).

## Coprisedili

Non utilizzare coprisedili sulla Model S in quanto potrebbero limitare l'attivazione degli airbag laterali in caso di incidente. Potrebbero inoltre ridurre l'efficacia del sistema di rilevamento degli occupanti, se in dotazione.

## Utilizzo delle cinture di sicurezza

In caso di incidente, le cinture di sicurezza e i seggiolini per bambini rappresentano il sistema più efficace per la protezione dei passeggeri in caso di collisione. Per tale motivo, l'utilizzo delle cinture di sicurezza è obbligatorio per legge nella maggior parte dei paesi.

Sia il sedile del conducente, sia il sedile del passeggero sono dotati di cinture di sicurezza a rullo inerziale a tre punti. Le cinture a rullo inerziale sono messe in tensione automaticamente per consentire agli occupanti di muoversi comodamente in normali condizioni di guida. Per posizionare in modo sicuro i seggiolini di sicurezza per bambini, le posizioni di seduta di tutti i passeggeri sono dotate di un sistema di blocco avvolgimento automatico (ALR, automatic locking retractor) che, tirando la cintura di sicurezza oltre la lunghezza necessaria per un normale passeggero adulto, blocca la cintura in posizione fino a quando questa è slacciata (vedere [Installazione dei seggiolini per bambini con cintura di sicurezza](#) alla pagina 25).

Il rullo della cintura si blocca automaticamente per impedire il movimento dei passeggeri quando sulla Model S viene rilevata una forza associata a un'accelerazione o frenata brusca, una curva effettuata in modo deciso o a un impatto in caso di incidente.



La spia di segnalazione cinture di sicurezza sul quadro strumenti avvisa nel caso in cui la cintura di sicurezza di un sedile occupato non sia allacciata. Se la cintura continua a non essere allacciata, la spia di segnalazione lampeggia e viene riprodotto un segnale acustico intermittente. Se tutti gli occupanti hanno allacciato le cinture di sicurezza e la spia di segnalazione rimane accesa, riallacciare le cinture per verificare che siano correttamente bloccate. Inoltre, rimuovere eventuali oggetti pesanti (ad esempio valigette) dai sedili non occupati. Se la spia di segnalazione continua a rimanere accesa, contattare Tesla.

Come allacciare una cintura di sicurezza

1. Verificare che il sedile sia correttamente posizionato (vedere [Correzione della posizione di guida](#) alla pagina 17).

2. Estrarre con cura la cintura, accertandosi che non sia attorcigliata sul bacino, sul petto e a metà della clavicola, tra il collo e le spalle.
3. Inserire la fibbia nell'apposita fessura e premere fino ad avvertire il "clic" che indica il posizionamento corretto.

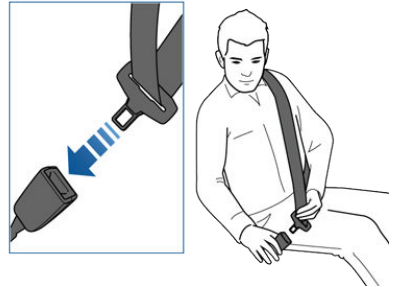

4. Tirare la cintura per verificare che sia correttamente agganciata.
5. Tirare la sezione diagonale verso il riavvolgitore per evitare che sia troppo lenta.

Come sganciare una cintura di sicurezza

Trattenere la cintura vicino alla fibbia per impedire che venga riavvolta troppo velocemente, quindi premere il pulsante sulla fibbia. La cintura si riavvolge automaticamente. Accertarsi che non siano presenti ostacoli che impediscano il completo riavvolgimento della cintura. La cintura non deve rimanere allentata. Se una cintura non si riavvolge completamente, contattare Tesla.

## Utilizzo delle cinture di sicurezza in gravidanza

Non posizionare le sezioni inferiore e superiore della cintura sopra la zona addominale. Posizionare la sezione inferiore della cintura il più possibile all'altezza delle anche e non sul ventre. Posizionare la sezione superiore tra i due seni e al lato dell'addome. Consultare un medico per indicazioni specifiche.



- ⚠** Avvertimento: non posizionare alcun oggetto tra il proprio corpo e la cintura di sicurezza per attuire la tensione in caso di incidente.

## Pretensionatori delle cinture di sicurezza

Le cinture di sicurezza dei sedili anteriori sono dotate di pretensionatori che si attivano insieme agli airbag in caso di grave incidente frontale. I pretensionatori bloccano automaticamente l'ancoraggio e la cintura impedendo che la sezione inferiore e quella diagonale si allentino, riducendo il movimento in avanti degli occupanti.

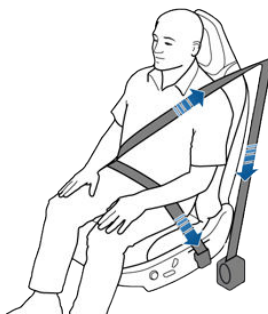

La mancata attivazione dei pretensionatori e degli airbag in un incidente non implica un malfunzionamento. In genere indica l'assenza di forza sufficiente o che il tipo di forza necessaria per la relativa attivazione non era presente.

- ⚠** Avvertimento: una volta attivati, i pretensionatori della cintura di sicurezza necessitano di sostituzione. Dopo un incidente, è necessario ispezionare ed eventualmente sostituire gli airbag, i pretensionatori e i componenti associati.



## Verifica delle cinture di sicurezza

Per verificare il corretto funzionamento delle cinture di sicurezza, eseguire questi tre semplici controlli su ciascuna cintura di sicurezza.

1. Con la cintura di sicurezza allacciata, tirare rapidamente la parte di cintura più vicina alla fibbia. La fibbia dovrebbe rimanere saldamente agganciata.
2. Con la cintura non allacciata, svolgere il tessuto della cintura per tutta la sua lunghezza. Verificare che non sia strappato e controllare visivamente che non sia usurato. Lasciare che la cintura si riavvolga completamente, verificando che il movimento proceda senza problemi.
3. Con la cintura parzialmente tirata, prendere la fibbia e tirarla velocemente in avanti. Il meccanismo dovrebbe bloccarsi automaticamente e impedire che la cintura scorra ulteriormente.

Nel caso in cui una delle verifiche descritte non vada a buon fine, contattare immediatamente Tesla.

Per informazioni sulla pulizia delle cinture di sicurezza, vedere [Cinture di sicurezza](#) alla pagina 168.

## Avvertenze sulle cinture di sicurezza

- ⚠ **Avvertimento:** le cinture di sicurezza devono essere indossate da tutti gli occupanti del veicolo, indipendentemente dalla durata del percorso. In caso contrario, il rischio di lesioni o morte è superiore in caso di incidente.
- ⚠ **Avvertimento:** proteggere i bambini piccoli con un apposito seggiolino per bambini (vedere [Seggiolini di sicurezza per bambini](#) alla pagina 22). Per l'installazione, attenersi sempre alle istruzioni del produttore del seggiolino per bambini.
- ⚠ **Avvertimento:** assicurarsi che tutte le cinture di sicurezza siano state indossate correttamente. Se una cintura di sicurezza non è correttamente allacciata, il rischio di lesioni o morte è superiore in caso di incidente.
- ⚠ **Avvertimento:** non appoggiare la cintura a oggetti duri, fragili o appuntiti come penne, chiavi, occhiali e così via. La pressione esercitata dalla cintura di sicurezza potrebbe provocarne la rottura, con conseguenti lesioni.

- ⚠ **Avvertimento:** indossare la cintura di sicurezza senza attorcigliare il tessuto.
- ⚠ **Avvertimento:** ogni gruppo cintura di sicurezza deve essere utilizzato da un solo occupante. È pericoloso allacciare una cintura di sicurezza attorno a un bambino trasportato sulle ginocchia di un occupante.
- ⚠ **Avvertimento:** in caso di incidente, far ispezionare o sostituire le cinture di sicurezza da Tesla, anche qualora non siano presenti danni evidenti.
- ⚠ **Avvertimento:** rivolgersi a Tesla per far sostituire cinture di sicurezza con segni di usura (ad esempio sfilacciate) o che sono state tagliate o danneggiate in altro modo.
- ⚠ **Avvertimento:** evitare di contaminare i componenti della cintura di sicurezza con agenti chimici, liquidi, sabbia, sporcizia o prodotti detergenti. Se una cintura di sicurezza non si riavvolge o non si aggancia, sostituirla immediatamente. Contattare Tesla.
- ⚠ **Avvertimento:** non apportare modifiche o aggiunte che potrebbero impedire al meccanismo delle cinture di sicurezza di bloccarle o di regolarle. Una cintura allentata riduce sensibilmente la protezione degli occupanti.
- ⚠ **Avvertimento:** non apportare modifiche che potrebbero interferire con il funzionamento della cintura di sicurezza o renderla inutilizzabile.
- ⚠ **Avvertimento:** se non in uso, riavvolgere completamente le cinture di sicurezza e non lasciarle allentate. Se una cintura non si riavvolge completamente, contattare Tesla.



## Linee guida per il trasporto di bambini

Proteggere i neonati e i bambini piccoli utilizzando seggiolini idonei in base all'età, al peso e all'altezza del bambino. Non trasportare un bambino con un sistema di ritenuta per bambini o seggiolino elevatore sul sedile passeggero anteriore con l'airbag attivato. Per disattivare l'airbag del sedile del passeggero anteriore, vedere [Disattivazione degli airbag passeggero anteriore](#) alla pagina 35. Attenersi scrupolosamente alle istruzioni del produttore del seggiolino per bambini.

**⚠** Avvertimento: non utilizzare un sistema di ritenuta per bambini non rivolto nel senso di marcia sui sedili con AIRBAG ATTIVI di fronte. Il bambino potrebbe MORIRE o riportare LESIONI GRAVI.

Fare riferimento all'etichetta riportata di seguito applicata sulle alette parasole.

Nota: L'immagine riportata è esclusivamente indicativa e potrebbe non essere identica a quella presente sul veicolo.



Se la Model S è dotata di seggiolini Tesla integrati opzionali rivolti in senso contrario a quello di marcia e destinati al trasporto di bambini, tali sistemi sono da considerarsi come sistemi di ritenuta per bambini e sono progettati solo per bambini che rientrano in una fascia di altezza e peso specifici (vedere [Seggiolini Tesla integrati rivolti in senso contrario a quello di marcia e destinati al trasporto di bambini](#) alla pagina 29).



## Scelta del seggiolino per bambini

Consultare le seguenti tabelle per informazioni generali sul tipo di cintura di sicurezza installata e sistema di ritenuta per bambini ISOFIX installato da utilizzare in base al peso del bambino.

Sistemi di ritenuta per bambini installati con cintura di sicurezza

Gruppo massa		Passeggero anteriore	Esterno posteriore	Centrale posteriore
Gruppo 0	fino a 10 kg	X	U	U
Gruppo 0+	fino a 13 kg	L*	U	U
Gruppo I	9 - 18 kg	UF**	U, UF	U, UF
Gruppo II	15 - 25 kg	UF**	U, UF	U, UF
Gruppo III	22 - 36 kg	UF**	U, UF	U, UF

U: sistema di ritenuta universale per bambini rivolto in senso contrario a quello di marcia.  
 UF: sistema di ritenuta universale per bambini rivolto nel senso di marcia.  
 L: ideale per i seguenti sistemi di ritenuta per bambini: Maxi-Cosi Cabrio/Cabriofix E4 04443517 o Takata Mini E4 04443717.  
 X: la posizione del seggiolino non è adatta per i bambini appartenenti a questo gruppo massa.  
 \* Posizionare il sedile nella posizione più bassa e il più indietro possibile.  
 \*\* Posizionare il sedile nella posizione più alta e il più indietro possibile.  
 Nota: agganciare i seggiolini elevatori usando solo le cinture di sicurezza (non usare ISOFIX).  
 Nota: se la Model S è dotata di sedili posteriori di lusso opzionali, la seduta centrale posteriore non è disponibile.





## Sistemi di ritenuta per bambini installati con ISOFIX\*

Gruppo massa		Classe dimensioni	Tipologia	Posizione ISOFIX esterno posteriore
Gruppo 0	fino a 10 kg	E	R1  Nota: agganciare i seggiolini elevatori usando solo le cinture di sicurezza (non usare ISOFIX).	IL
Gruppo 0+	fino a 13 kg	E	R1	IL <sup>A, C</sup>
		D	R2	IL <sup>A, C</sup>
		C	R3	IL <sup>A, C</sup>
Gruppo I	9 - 18 kg	D	R2	IL <sup>B</sup>
		C	R3	IL <sup>B</sup>
		B	F2	IUF, IL <sup>B, D</sup>
		B1	F2X	IUF, IL <sup>B, D</sup>
		A	F3	IUF, IL <sup>B, D</sup>

IL: adatto per qualsiasi sistema di ritenuta per bambini semi-universale (qualsiasi sistema di ritenuta con orientamento opposto al senso di marcia o in senso di marcia con supporto gambe).

IUF: adatto per qualsiasi sistema di ritenuta universale per bambini (rivolto nel senso di marcia con cinghia di stabilizzazione).

Raccomandazione <sup>A</sup>: Takata Mini E4 04443717.

Raccomandazione <sup>B</sup>: Takata Midi E4 04444204.

Raccomandazione <sup>C</sup>: Maxi-cosi Cabriofix/Easyfix E4 04443517.

Raccomandazione <sup>D</sup>: Maxi-cosi Pearl/Familyfix E4 043908.

\*ISOFIX - Standard internazionale relativo ai punti di attacco dei seggiolini di sicurezza per bambini nei veicoli passeggeri.

Nota: se il peso combinato del bambino e del seggiolino di sicurezza per bambini è superiore a 29 kg, Tesla consiglia di fissare il seggiolino tramite la cintura di sicurezza e il gancio superiore. Oltre alla sicurezza, in questo modo si assicura anche che la spia di segnalazione della cintura di sicurezza non rimanga accesa. Attenersi sempre alle istruzioni del produttore per l'installazione dei seggiolini per bambini.

## Trasporto di bambini più grandi

Se un bambino è troppo grande per essere trasportato su un seggiolino per bambini ma troppo piccolo per essere trasportato in sicurezza tramite le cinture di sicurezza standard, utilizzare un seggiolino elevatore appropriato in base all'età e alle dimensioni del bambino. Per fissare il seggiolino elevatore con la cintura di sicurezza, attenersi alle istruzioni del relativo produttore. Non utilizzare il sistema ISOFIX per fissare il seggiolino elevatore, anche qualora il sistema ISOFIX sia fornito in dotazione.

## Installazione dei seggiolini di sicurezza per bambini

Esistono due metodi generali per installare i seggiolini per bambini:

- Sistema di ritenuta con cintura di sicurezza: questi seggiolini sono fissati tramite le cinture di sicurezza del veicolo (vedere [Installazione dei seggiolini per bambini con cintura di sicurezza](#) alla pagina 25).
- Sistema di ritenuta con ISOFIX: tali sistemi possono essere agganciati a barre di ancoraggio integrate nei sedili posteriori del veicolo (vedere [Installazione di seggiolini per bambini ISOFIX](#) alla pagina 26).

Per determinare il metodo di installazione da utilizzare, controllare le istruzioni del produttore del seggiolino di sicurezza per bambini e la tabella [Seggiolini di sicurezza per bambini](#) alla pagina 22. Alcuni seggiolini per bambini possono essere installati con entrambi i metodi. Attenersi sempre alle istruzioni del produttore del seggiolino per bambini.

## Installazione dei seggiolini per bambini con cintura di sicurezza

Accertarsi innanzitutto che il bambino rientri nella corretta fascia di peso prevista per il seggiolino.

Non vestire il bambino con indumenti ingombranti e non posizionare oggetti tra il bambino e il sistema di ritenuta.

Prima di ogni viaggio, regolare le cinture in base a ogni bambino.

Per posizionare in modo sicuro i seggiolini di sicurezza per bambini, le posizioni di seduta di tutti i passeggeri sono dotate di un sistema di blocco avvolgimento automatico (ALR, automatic locking retractor) che, tirando la cintura di sicurezza oltre la lunghezza necessaria per un normale passeggero adulto, blocca la cintura in posizione fino a quando questa è slacciata e il nastro è completamente rientrato. Il meccanismo ALR funziona come un dente di arresto, avvolgendosi quando la cintura è lenta e impedendone l'ulteriore estensione fino a quando viene completamente riavvolta. Quando si installa un seggiolino di sicurezza per bambini, attivare il sistema di blocco avvolgimento automatico della cintura tirando il nastro della cintura fino alla completa estensione. Il sistema ALR si attiva solamente quando la cintura di sicurezza raggiunge il punto di estensione massimo.

Nota: un sistema di blocco avvolgimento automatico si disinnesta solo quando la cintura di sicurezza è slacciata e completamente avvolta. La cintura può quindi essere indossata come una normale cintura di sicurezza, che scorre liberamente in entrambe le direzioni e si blocca solo in caso di emergenza. Una volta disinnestato il sistema, la cintura deve essere completamente estesa per riattivare il meccanismo di blocco quando si installa un seggiolino per bambini.

Attenersi sempre alle istruzioni dettagliate fornite dal produttore del seggiolino per bambini. Di seguito vengono fornite alcune linee guida generali.

1. Posizionare il seggiolino per bambini nella Model S ed estendere completamente la cintura di sicurezza. Instradare la cintura di sicurezza e fissare la fibbia in base alle istruzioni del produttore del sistema.

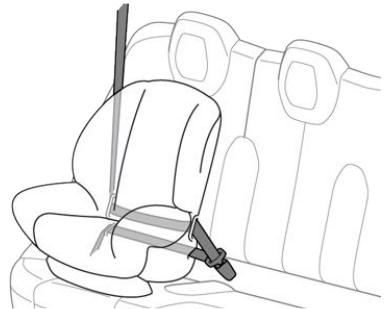



2. Lasciare avvolgere la cintura di sicurezza e verificare che non sia allentata, premendo al tempo stesso con fermezza il seggiolino per bambini nel sedile della Model S.
3. Se il seggiolino per bambini con cintura di sicurezza è dotato di un gancio superiore, agganciarlo al retro del sedile (vedere [Aggancio delle cinghie di stabilizzazione](#) alla pagina 27).

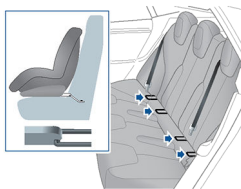

## Installazione di seggiolini per bambini ISOFIX

Abbassare i punti di ancoraggio ISOFIX montati sui sedili esterni della seconda fila. I punti di ancoraggio sono situati tra lo schienale e il cuscino posteriore dei sedili. La posizione esatta di ogni punto di ancoraggio è indicata dal pulsante di identificazione del seggiolino per bambini illustrato di seguito. Il pulsante si trova sul sedile posteriore, proprio sopra il relativo punto di ancoraggio.

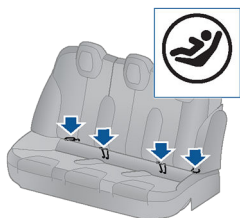

Installare i seggiolini di sicurezza per bambini ISOFIX solo sulle sedute esterne. Utilizzare solo un sistema di ritenuta con cintura di sicurezza sul sedile centrale.



Per installare un seggiolino di sicurezza per bambini ISOFIX, far scivolare i fermi del seggiolino sulle barre di ancoraggio finché non si avverte il clic di innesto. Leggere attentamente e attenersi alle istruzioni dettagliate fornite dal produttore del seggiolino per bambini.



Dopo l'installazione, verificarne la sicurezza prima di trasportare un bambino. Provare a spostare il seggiolino per bambini da un lato all'altro e provare a tirarlo lontano dal sedile, quindi verificare che gli ancoraggi siano ancora fissati in posizione.

## Aggancio delle cinghie di stabilizzazione

Se il seggiolino è dotato di cinghia di stabilizzazione, agganciare il rispettivo gancio al punto di ancoraggio situato sul retro dei sedili posteriori.

Far passare sempre le cinghie di stabilizzazione singole sul punto più alto del poggiatesta. Se il seggiolino è dotato di cinghie di stabilizzazione doppie, far passare ciascuna cinghia su un lato del poggiatesta.

Tendere le cinghie di stabilizzazione superiori secondo le istruzioni fornite dal produttore del seggiolino per bambini.

Nota: Per evitare che la cinghia di stabilizzazione montata nella si sposti da un lato all'altro, il punto più alto del supporto si deve deformare.

Nota: La posizione dei punti di ancoraggio potrebbe non essere subito visibile, ma può essere trovata identificando un pezzo del materiale del sedile.

UTILIZZARE SOLAMENTE SEGGIOLINI DI SICUREZZA PER BAMBINI CON SISTEMA DI RITENUTA TRAMITE CINTURA DI SICUREZZA NELLA POSIZIONE CENTRALE

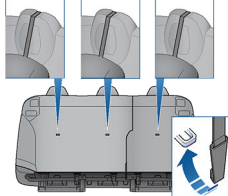

UTILIZZARE SOLAMENTE SEGGIOLINI DI SICUREZZA PER BAMBINI CON SISTEMA DI RITENUTA TRAMITE CINTURA DI SICUREZZA NELLA POSIZIONE CENTRALE

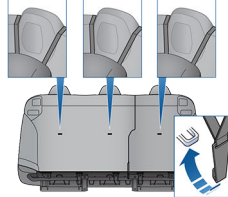

## Verifica del seggiolino per bambini

Prima di trasportare un bambino, accertarsi sempre che il relativo seggiolino non sia allentato:











1. Bloccare il seggiolino per bambini con la cintura di sicurezza correttamente posizionata e provare a spostarlo lateralmente e avanti e indietro.
2. Se il seggiolino si sposta di oltre 2,5 cm, è necessario fissarlo ulteriormente. Stringere la cintura o ricollegare il seggiolino per bambini ISOFIX.
3. Se non si riesce a ridurre l'allentamento, provare una differente posizione del sedile o utilizzare un altro seggiolino per bambini.

## Avvertenze sui seggiolini di sicurezza per bambini

- ⚠ Avvertimento: non trasportare un bambino con un sistema di ritenuta per bambini o seggiolino elevatore sul sedile passeggero anteriore con l'airbag attivato. La mancata osservanza di questa precauzione potrebbe causare lesioni gravi o letali.
- ⚠ Avvertimento: non utilizzare un sistema di ritenuta per bambini non rivolto nel senso di marcia sui sedili dotati di airbag attivi. La mancata osservanza di questa precauzione potrebbe causare lesioni gravi o letali. Fare riferimento all'etichetta di avvertenza apposta sul parasole lato passeggero.
- ⚠ Avvertimento: i sistemi di ritenuta per bambini sono progettati per essere fissati ai sedili del veicolo tramite le cinture subaddominali o la parte subaddominale di una cintura subaddominale/diagonale. I bambini potrebbero essere esposti a gravi rischi in caso di incidente qualora i rispettivi sistemi di ritenuta non fossero correttamente agganciati all'interno del veicolo.
- ⚠ Avvertimento: in base alle statistiche sugli incidenti, i bambini sono più sicuri quando i seggiolini sono montati sulle sedute posteriori piuttosto che sulle sedute anteriori.
- ⚠ Avvertimento: non utilizzare seggiolini per bambini rivolti in avanti per bambini di peso inferiore a 9 kg e che non sono in grado di stare seduti da soli. Fino all'età di due anni la colonna vertebrale e il collo



del bambino non sono sufficientemente sviluppati per evitare lesioni in caso di impatto frontale.

-  **Avvertimento:** non trasportare neonati o bambini sulle ginocchia. Trasportare i bambini esclusivamente sugli appositi seggiolini.
-  **Avvertimento:** per garantire la sicurezza dei bambini, attenersi alle istruzioni fornite in questo documento e dal produttore del seggiolino per bambini.
-  **Avvertimento:** trasportare i bambini il più a lungo possibile sui seggiolini rivolti in senso opposto alla direzione di marcia, usando i 5 punti di ancoraggio integrati nel sedile.
-  **Avvertimento:** non utilizzare prolunghe per cinture di sicurezza su una cintura utilizzata per installare un seggiolino per bambini o seggiolino elevatore.
-  **Avvertimento:** per il trasporto di bambini più grandi, accertarsi che la testa sia supportata e che la cintura di sicurezza sia correttamente regolata e allacciata. La sezione superiore della cintura deve passare lontano dal viso e dal collo, mentre la sezione inferiore non deve passare sopra lo stomaco.
-  **Avvertimento:** non agganciare due seggiolini per bambini allo stesso punto di ancoraggio. In caso di incidente, un punto di ancoraggio potrebbe non essere in grado di garantire il blocco di entrambi i seggiolini.
-  **Avvertimento:** gli ancoraggi dei seggiolini sono progettati per sostenere solo i carichi previsti da sistemi di ritenuta per bambini posizionati correttamente. In nessun caso devono essere utilizzati per le cinture di sicurezza degli adulti, per i sistemi di legatura o per agganciare altri oggetti o apparecchiature.
-  **Avvertimento:** verificare sempre che i sistemi di legatura e i ganci non siano danneggiati o usurati.
-  **Avvertimento:** non lasciare mai da solo un bambino all'interno della Model S, anche qualora sia bloccato in un seggiolino per bambini.
-  **Avvertimento:** non utilizzare seggiolini di sicurezza per bambini che siano stati coinvolti in un incidente. Far ispezionare o sostituire il seggiolino come descritto nelle istruzioni del produttore del sistema.

## Restrizioni di utilizzo

I seggiolini Tesla integrati opzionali rivolti in senso contrario a quello di marcia e destinati al trasporto di bambini sono sistemi di ritenuta per bambini approvati dalla normativa ECE delle Nazioni Unite, standard R44.04, per l'utilizzo da parte di bambini appartenenti ai gruppi II e III, con un peso compreso tra 15 e 36 kg. Tali seggiolini devono essere utilizzati esclusivamente per bambini con un'età compresa tra i 3 e i 12 anni e un'altezza compresa tra 98 e 135 cm.

Accertarsi sempre che la parte superiore della testa del bambino non possa entrare in contatto con il veicolo e che il bambino sia seduto comodamente con le cinture di sicurezza posizionate e allacciate correttamente. Il bacino del bambino deve essere trattenuto in posizione tramite la sezione inferiore della cintura. Attenersi alle istruzioni fornite e non utilizzare sistemi di trattenuta supplementari per bambini in questi seggiolini.

Nota: Quando i seggiolini Tesla integrati rivolti in senso contrario a quello di marcia e destinati al trasporto di bambini sono occupati, si consiglia di impostare l'aerazione della Model S in modo che entri l'aria esterna, anziché utilizzare il ricircolo dell'aria interna all'abitacolo. In questo modo viene aspirata più aria, che può quindi raggiungere anche i sedili posteriori. Vedere [Personalizzazione del comando del climatizzatore](#) alla pagina 116.

## Apertura

1. Rimuovere la copertura dal pavimento del vano bagagli e tirare il nastro per sollevare verso l'alto il gruppo sedili.

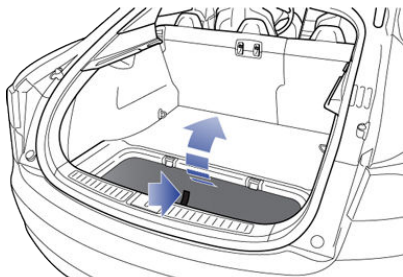

2. Spingere il gruppo sedili in posizione.

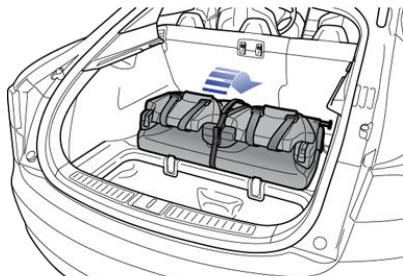

3. Slacciare il velcro.

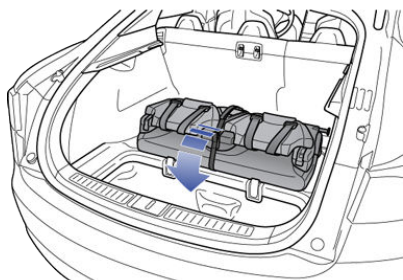

4. Tirare la maniglia per rilasciare i poggiatesta dallo schienale, quindi tirare i poggiatesta verso di sé per distenderli.

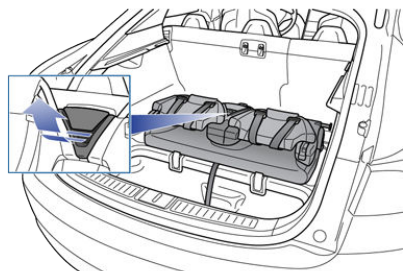



## Seggiolini Tesla integrati rivolti in senso contrario a quello di marcia e destinati al trasporto di bambini

5. Sollevare lo schienale in posizione eretta e spingere fino a quando si blocca in posizione. Controllare visivamente che i ganci di fissaggio siano bloccati.

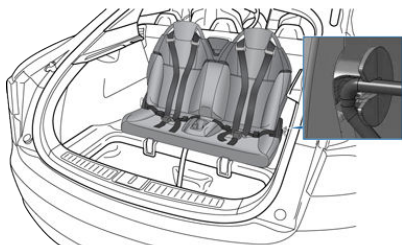

2. Spingere la leva per rilasciare i poggiatesta dallo schienale, quindi ripiegare sul sedile.

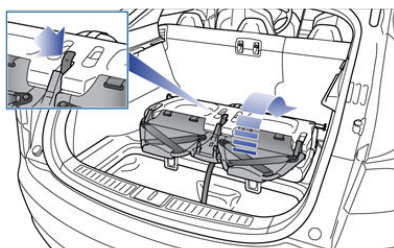

6. Tirare lo schienale verso di sé per verificare che lo schienale e la base del sedile siano trattenuti in posizione eretta.

3. Fissare il velcro.

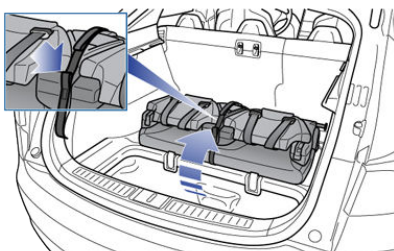

### Reclinare

- ⚠** Avvertenza: prima di reclinare i sedili, allacciare le cinture di sicurezza per impedire che rimangano intrappolate nel meccanismo dei sedili e siano danneggiate.

1. Tirare la maniglia per rilasciare lo schienale e tirare lo schienale completamente in avanti.

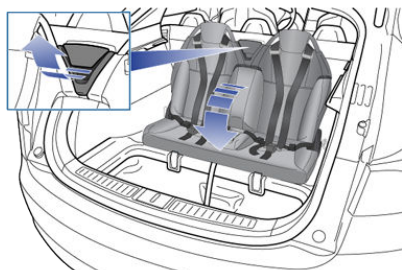

4. Tirare il nastro sul retro del sedile per reclinare il gruppo sedili sul pavimento del vano bagagli.

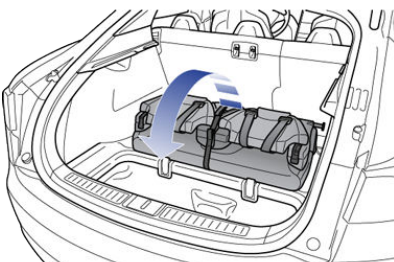



5. Riposizionare la copertura sul pavimento del vano bagagli.

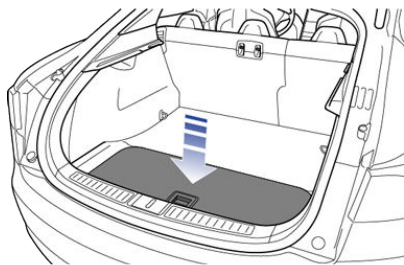

## Posizionamento di un bambino sul sedile

I seggiolini Tesla integrati rivolti in senso contrario a quello di marcia e destinati al trasporto di bambini sono sistemi di ritenuta per bambini approvati dalla norma ECE delle Nazioni Unite, standard R44.04, per l'utilizzo da parte di bambini appartenenti ai Gruppi di massa II e III, che pesano 15 - 36 kg. Questi seggiolini devono essere utilizzati esclusivamente da bambini di età compresa tra i 3 e i 12 anni, alti 98 - 135 cm.

Accertarsi sempre che la parte superiore della testa del bambino non possa entrare in contatto con il veicolo e che il bambino sia seduto comodamente con le cinture di sicurezza posizionate e allacciate correttamente. Il bacino del bambino deve essere trattenuto in posizione tramite la sezione inferiore della cintura. Attenersi alle istruzioni fornite e non utilizzare sistemi di trattenuta supplementari per bambini in questi seggiolini.

Nota: Quando i seggiolini Tesla integrati rivolti in senso contrario a quello di marcia e destinati al trasporto di bambini sono occupati, si consiglia di impostare l'aerazione della Model S in modo che entri l'aria esterna, anziché utilizzare il ricircolo dell'aria interna all'abitacolo. In questo modo viene aspirata più aria, che può quindi raggiungere anche i sedili posteriori. Vedere [Personalizzazione del comando del climatizzatore](#) alla pagina 116.

1. Posizionare il bambino sul sedile, facendo passare le braccia attraverso i giri della cintura di sicurezza.
2. Collegare le due metà della linguetta della cintura di sicurezza.

3. Inserire la linguetta della cintura di sicurezza nella fibbia e accertarsi che sia saldamente allacciata.

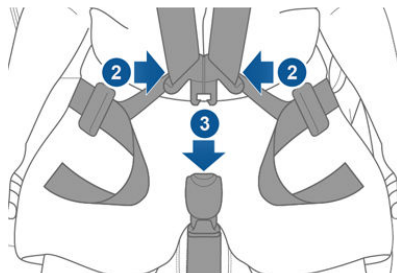

4. Regolare la sezione superiore in modo che passi sulla parte superiore delle spalle, lontano dal viso.
5. Regolare la lunghezza della fibbia per accertarsi che la parte inferiore sia posizionata sul bacino. Il bacino deve essere trattenuto saldamente in posizione.
6. Tirare la sezione inferiore della cintura fino a quando il bambino è trattenuto in sicurezza sul sedile.
7. Far scorrere i fermagli superiori per garantire che la sezione superiore della cintura rimanga posizionata sopra le spalle.















Per sganciare, premere il pulsante sulla fibbia e separare le due metà del sistema di ritenuta.





## Avvertenze sui seggiolini per bambini Tesla

-  **Avvertimento:** i seggiolini Tesla integrati rivolti in senso contrario a quello di marcia e destinati al trasporto di bambini sono sistemi di ritenuta per bambini approvati dalla normativa ECE delle Nazioni Unite, standard R44.04, per l'utilizzo da parte di bambini appartenenti ai gruppi II e III, con un peso compreso tra 15 e 36 kg. Tali seggiolini devono essere utilizzati esclusivamente per bambini di età compresa tra i 3 e i 12 anni, con un'altezza compresa tra 98 e 135 cm, a condizione che la parte superiore della testa del bambino non venga a contatto con l'interno.
-  **Avvertimento:** non utilizzare sistemi di ritenuta supplementari per bambini, compresi seggiolini elevatori, nei seggiolini Tesla integrati rivolti in senso contrario a quello di marcia e destinati al trasporto di bambini.
-  **Avvertimento:** accertarsi sempre che la parte superiore della testa del bambino non possa entrare in contatto con il veicolo e che il bambino sia seduto comodamente con le cinture di sicurezza allacciate correttamente.
-  **Avvertimento:** attenersi alle istruzioni e alle avvertenze relative ai seggiolini Tesla integrati rivolti in senso contrario a quello di marcia e destinati al trasporto di bambini. La mancata osservanza di tale precauzione può compromettere la sicurezza degli occupanti.
-  **Avvertimento:** leggere tutte le avvertenze di sicurezza e le etichette riportate sui seggiolini.
-  **Avvertimento:** non lasciare da solo un bambino all'interno della Model S, anche se trattenuto mediante un seggiolino per bambini o un seggiolino Tesla integrato rivolto in senso contrario a quello di marcia e destinato al trasporto di bambini. Durante la stagione estiva, la temperatura interna può raggiungere livelli pericolosi che potrebbero causare disidratazione e lesioni gravi o letali.
-  **Avvertimento:** non rimuovere o sostituire il tessuto sui seggiolini Tesla integrati rivolti in senso contrario a quello di marcia e destinati al trasporto di bambini. Le coperture sono parte integrante delle prestazioni del sistema e non devono essere rimosse o sostituite con altri tipi diversi da quelli forniti da Tesla.
-  **Avvertimento:** se i seggiolini Tesla integrati rivolti in senso contrario a quello di marcia e destinati al trasporto di bambini erano presenti nel veicolo durante un incidente, farli ispezionare o sostituire da Tesla, anche qualora i danni non siano evidenti.
-  **Avvertimento:** prima di trasportare un bambino con i seggiolini Tesla integrati rivolti in senso contrario a quello di marcia e destinati al trasporto di bambini, provare a tirare lo schienale in avanti per verificare che il sistema sia correttamente trattenuto in posizione eretta.
-  **Avvertimento:** non rimuovere per alcun motivo i seggiolini integrati rivolti in senso contrario a quello di marcia e destinati al trasporto di bambini, anche in caso di pulizia. Per garantire la sicurezza degli occupanti, farli rimuovere e installare esclusivamente da un tecnico di assistenza Tesla qualificato.
-  **Avvertimento:** non apportare modifiche o aggiunte che possano interferire con il funzionamento dei seggiolini Tesla integrati rivolti in senso contrario a quello di marcia e destinati al trasporto di bambini.
-  **Avvertimento:** per impedire lesioni, fissare tutti gli oggetti (borse, valigie, ecc.). In caso di incidente o brusca frenata o curva, tali oggetti potrebbero causare lesioni.

## Posizione degli airbag

Gli airbag sono posizionati approssimativamente nelle zone indicate di seguito. Sul parabrezza sono stampate informazioni di avvertenza degli airbag.

La Model S è equipaggiata con un airbag e con una cintura di sicurezza subaddominale/diagonale per entrambi i sedili anteriori esterni. L'airbag è un sistema di ritenuta supplementare per questi sedili. Tutti gli occupanti, compreso il conducente, sono tenuti a indossare sempre le cinture di sicurezza, indipendentemente dalla presenza o meno di un airbag, per ridurre al minimo il rischio di lesioni gravi o letali in caso di collisione.

Nota: sui veicoli con guida a destra, le posizioni degli airbag del passeggero e del conducente sono invertite.

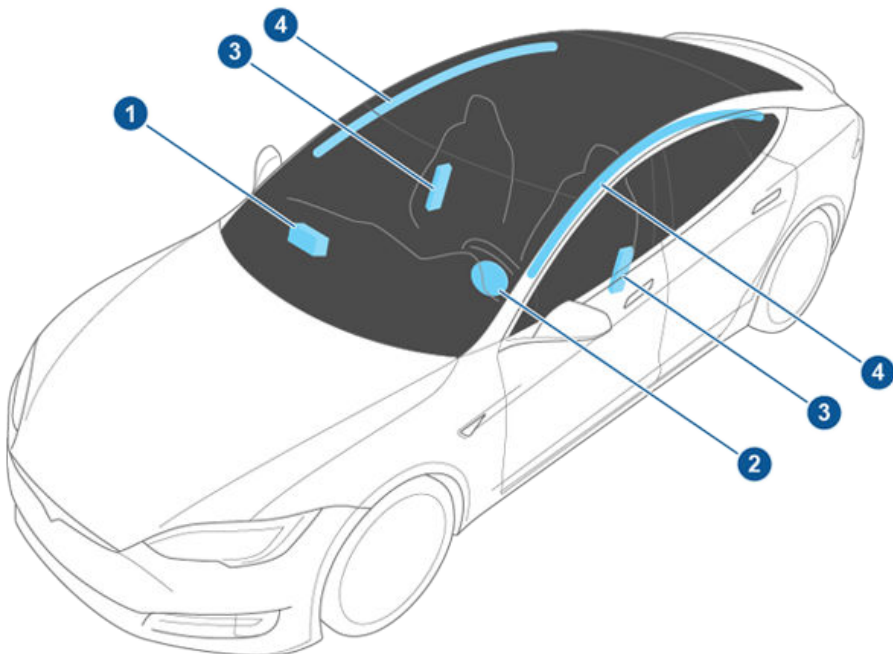

1. Airbag anteriore passeggero
2. Airbag anteriore del conducente
3. Airbag laterali
4. Airbag a tendina



## Come funzionano gli airbag

L'attivazione degli airbag dipende dalla variazione di velocità all'interno dell'abitacolo in caso di incidente. La frequenza di decelerazione determina l'attivazione o meno degli airbag.

Gli airbag si attivano all'istante con una considerevole forza e un notevole rumore.

L'airbag attivato, insieme alle cinture di sicurezza, limitano il movimento degli occupanti per ridurre il rischio di lesioni.

Gli airbag anteriori non sono generalmente progettati per attivarsi in caso di incidente posteriore, ribaltamento, incidente laterale o frontale di minore entità, brusca frenata o superamento di dossi o buche. Pertanto, è possibile che si verifichino danni superficiali significativi al veicolo senza che gli airbag si attivino o, contrariamente, una quantità relativamente ridotta di danni strutturali potrebbe indurre l'attivazione degli airbag.

Se si prevede di modificare il veicolo per adattarlo a una persona disabile in modo tale da influenzare il sistema airbag, contattare Tesla.

## Tipi di airbag

La Model S dispone dei seguenti tipi di airbag:

- **Airbag anteriori avanzati:** Gli airbag anteriori sono airbag avanzati progettati per ridurre le lesioni correlate agli airbag nei confronti di bambini o adulti di corporatura piccola seduti sui sedili anteriori. Sul lato del conducente, l'airbag anteriore funziona con un sensore di posizione del sedile che regola il livello di attivazione in base alla posizione di seduta dell'occupante. Per la sicurezza di neonati e bambini, l'airbag del passeggero anteriore può essere disattivato come descritto di seguito.
- **Airbag laterali:** Gli airbag laterali proteggono la zona toracica del busto e del bacino. Si attivano solo in caso di forte impatto laterale. Gli airbag sul lato non interessato dall'urto del veicolo non si attivano.
- **Airbag a tendina:** Gli airbag a tendina aiutano a proteggere la testa e generalmente si attivano solo in caso di forte impatto laterale o di ribaltamento del veicolo. Gli airbag a tendina si attivano sia sul lato interessato dall'urto sia sul lato non interessato.

## Disattivazione degli airbag passeggero anteriore

Quando sul sedile del passeggero anteriore c'è un bambino (anche se seduto su un sistema di ritenuta per bambini o seggiolino elevatore), accertarsi che gli airbag del passeggero anteriore siano disattivati, per evitare che feriscano il bambino in caso di incidente.

Nota: per il trasporto di bambini con sistemi di ritenuta, è preferibile utilizzare i sedili posteriori.

Per disattivare l'airbag passeggero anteriore e laterale, toccare Controls > Settings > Safety & Security > Passenger Front Airbag.

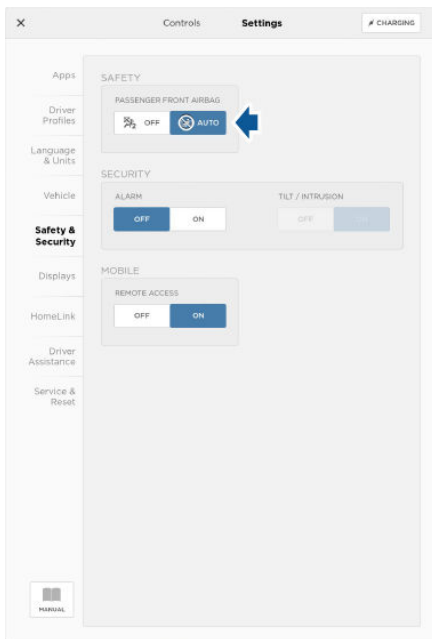

Lo stato OFF dell'airbag anteriore lato passeggero viene visualizzato nell'angolo superiore destro del touchscreen. (Quando l'airbag è attivo, lo stato non viene visualizzato sul touchscreen).

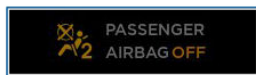

Se l'airbag risulta attivo anche se è stato disattivato (o viceversa), contattare immediatamente Tesla.

Nota: Sulla Model S è presente un touchscreen capacitivo: è possibile che non risponda al tocco nel caso in cui si indossino normali guanti. Se il touchscreen non risponde, rimuovere i guanti o indossare guanti con impronte conduttive da utilizzare con touchscreen di tipo capacitivo.

**⚠** Avvertimento: non trasportare un bambino con un sistema di ritenuta per bambini o seggiolino elevatore sul sedile passeggero anteriore con l'airbag attivo. La mancata osservanza di questa precauzione potrebbe causare lesioni gravi o letali.

**⚠** Avvertimento: se il comando per l'airbag del passeggero sembra non funzionare, non trasportare passeggeri sul sedile anteriore. Contattare immediatamente Tesla e far ispezionare e, se necessario, riparare il veicolo.

**⚠** Avvertimento: non utilizzare coprisedili sulla Model S in quanto potrebbero limitare l'attivazione degli airbag laterali in caso di incidente.

## Effetti dell'attivazione

Con l'attivazione degli airbag viene rilasciata una polvere molto sottile. La polvere potrebbe irritare la pelle. È quindi necessario sciacquare abbondantemente gli occhi, eventuali ferite e abrasioni.

Dopo l'attivazione, gli airbag si sgonfiano per assicurare agli occupanti l'effetto di una protezione graduale e garantire che la visuale del guidatore non sia limitata.

Nel caso di attivazione degli airbag o nel caso in cui il veicolo sia coinvolto in un incidente, è necessario che gli airbag, i pretensionatori delle cinture di sicurezza e qualsiasi altro componente associato siano verificati ed eventualmente sostituiti da Tesla.

In caso di incidente, oltre all'attivazione degli airbag:

- Le portiere si sbloccano e le maniglie si estendono.
- Le spie pericolo si accendono.
- Le luci interne si accendono.
- L'alta tensione viene disattivata.









Per ripristinare l'alimentazione della batteria, spegnere manualmente la Model S tramite il touchscreen (vedere [Spegnimento](#) alla pagina 44), quindi premere il pedale del freno per accenderla nuovamente.

## Spia dell'airbag







La spia dell'airbag sul quadro strumenti rimane accesa se il sistema airbag non funziona correttamente. L'unico momento in cui tale spia deve rimanere accesa brevemente è quando si avvia la Model S per la prima volta. In questo caso, si spegne entro pochi secondi. Se rimane accesa, contattare immediatamente Tesla e non utilizzare il veicolo.

## Avvertenze sugli airbag

-  Avvertimento: non poggiare oggetti sopra o accanto all'airbag, sul quadro strumenti, perché potrebbero provocare danni se il veicolo dovesse essere coinvolto in un incidente talmente grave da causare l'attivazione dell'airbag.
-  Avvertimento: tutti gli occupanti, compreso il conducente, sono tenuti a indossare sempre le cinture di sicurezza, indipendentemente dalla presenza o meno di un airbag, per ridurre al minimo il rischio di lesioni gravi o letali in caso di collisione.
-  Avvertimento: gli occupanti dei sedili anteriori non devono posizionare le braccia sul modulo airbag poiché la relativa attivazione potrebbe causare fratture o altre lesioni.
-  Avvertimento: Non utilizzare coprisedili sulla Model S in quanto potrebbero limitare l'attivazione degli airbag laterali in caso di incidente. Potrebbero inoltre ridurre l'efficacia del sistema di rilevamento degli occupanti, se in dotazione.
-  Avvertimento: l'airbag si attiva con considerevole velocità e forza, con conseguenti possibili lesioni. Per limitare le lesioni, verificare che tutti gli occupanti abbiano allacciato le cinture di sicurezza e siano seduti correttamente, con il sedile posizionato il più lontano possibile.
-  Avvertimento: non utilizzare seggiolini per bambini e non trasportare bambini piccoli

su un sedile con un airbag attivato davanti. In caso di attivazione, l'airbag potrebbe causare lesioni gravi o letali.

-  Avvertimento: per garantire la corretta attivazione degli airbag laterali, mantenere una distanza adeguata tra busto dell'occupante e lato della Model S prestando attenzione che non vi siano ostacoli.
-  Avvertimento: non appoggiare la testa contro la portiera. In caso di attivazione, l'airbag a tendina potrebbe causare lesioni.
-  Avvertimento: fare attenzione affinché i passeggeri non intralcino l'attivazione degli airbag mediante il posizionamento di piedi, ginocchia o altre parti del corpo sopra o nelle vicinanze dell'airbag.
-  Avvertimento: non agganciare o posizionare oggetti sopra o nelle vicinanze degli airbag anteriori, sulla parte laterale dei sedili anteriori, sul rivestimento del padiglione sul lato del veicolo o su qualsiasi altra copertura dell'airbag che possa interferire con la relativa attivazione. Tali oggetti potrebbero causare lesioni gravi in caso di collisione che induce l'attivazione dell'airbag.
-  Avvertimento: dopo l'attivazione, i componenti degli airbag sono caldi. Attendere che si raffreddino prima di toccarli.



## Creazione di un profilo conducente

Se il veicolo è equipaggiato con la funzione Profili conducente, l'utente deve regolare la Model S una sola volta. Quando si regola per la prima volta il sedile del conducente, il volante o il retrovisore esterno lato conducente (se in dotazione), sul touchscreen viene chiesto di creare un profilo conducente per salvare queste regolazioni. Il profilo salva inoltre altre preferenze configurate tramite la finestra Settings del touchscreen.

È inoltre possibile aggiungere un nuovo profilo per altri conducenti toccando Controls > Settings > Driver Profiles o toccando prima l'icona del conducente sulla barra di stato del touchscreen e quindi l'opzione Create Driver Profile. Immettere il nome del conducente e toccare Create Profile.

Se si modifica la posizione del volante, del sedile del conducente o del retrovisore esterno del conducente dopo aver salvato un profilo, sul touchscreen viene chiesto di salvare la nuova posizione o ripristinare la posizione precedentemente salvata (le altre preferenze vengono salvate automaticamente). Per utilizzare un'impostazione senza salvare o ripristinare, è sufficiente ignorare la richiesta.

Nota: In base alla data di fabbricazione, le regolazioni eseguite per il retrovisore esterno lato conducente potrebbero non rimanere memorizzate nel proprio profilo conducente.

Nota: la modalità Valet è un profilo conducente integrato utilizzato per limitare la velocità della Model S e l'accesso ad alcune funzionalità (vedere [Modalità Valet](#) alla pagina 37).

Nota: A seconda della data di fabbricazione e delle opzioni selezionate al momento dell'acquisto, alcune Model S non sono dotate della funzione Driver Profile. Inoltre, se il veicolo è equipaggiato con i profili del conducente, alcune funzioni potrebbero comunque non essere automaticamente salvate e regolate in base al profilo del conducente (ad esempio, la posizione dei retrovisori).

## Ripristino di un profilo conducente



Per regolare la Model S in base a un profilo conducente, toccare l'icona del profilo conducente a sinistra della "T" di Tesla sulla barra di stato del touchscreen. Le modifiche salvate vengono applicate automaticamente.

## Impostazioni del conducente salvate

Per visualizzare le impostazioni associate a un profilo conducente, toccare Controls > Settings > Driver Profiles. Quindi toccare See what's saved. Viene aperta una finestra popup nella quale sono visualizzate le impostazioni associate al profilo conducente. Queste impostazioni variano a seconda della versione del software attualmente in esecuzione sulla Model S.

## Modalità Valet

Ogni volta che la Model S è attivata in modalità Valet, vengono applicate le seguenti limitazioni:

- È necessario guidare a velocità inferiori a 113 km/h.
- L'accelerazione e la potenza massima sono limitate.
- Il bagagliaio anteriore e il vano portaoggetti sono bloccati.
- Il sistema di navigazione non mostra Placer (che racchiude le posizioni Home/Work).
- I comandi vocali sono disattivati.
- Il Cruise Control è disattivato.
- Quasi tutte le funzioni della barra di stato sono disattivate.
- L'impostazione Mobile Access è disattivata.
- HomeLink e Driver Profiles non sono accessibili.
- Il Wifi e il Bluetooth sono disabilitati. Quando la Model S è in modalità Valet, non è possibile associare nuovi dispositivi Bluetooth o visualizzare o eliminare dispositivi esistenti associati.

Nota: Se un dispositivo Bluetooth associato o una rete Wifi nota si trovano all'interno del raggio di azione (circa nove metri) della Model S nella modalità Valet, la Model S si collegherà ad essi.



### Attivazione della modalità Valet

Con la Model S in marcia Park, toccare l'icona del profilo conducente, situata a sinistra della "T" di Tesla sulla barra di stato del touchscreen, quindi toccare Valet Mode.

La prima volta che si attiva la modalità Valet, viene richiesto di impostare un codice PIN a 4 cifre da utilizzare per annullare la tale modalità.

Quando la modalità Valet è attiva, sul quadro strumenti viene visualizzata la parola Valet sopra la velocità di guida e sulla barra di stato del touchscreen viene visualizzato il profilo conducente per la modalità.

Per avviare e annullare la modalità Valet è inoltre possibile utilizzare l'app mobile della Model S (a patto che la Model S sia in marcia Park). Quando si utilizza l'app mobile, non è necessario inserire un codice PIN, in quanto viene già richiesto di accedere all'app utilizzando le credenziali MY TESLA.

Nota: se non si ricorda più il codice PIN, reimpostarlo dall'interno della Model S inserendo le proprie credenziali Tesla (operazione che annulla anche la modalità Valet). È inoltre possibile reimpostare il codice PIN utilizzando l'app mobile della Model S.

 **Avvertimento:** non utilizzare la modalità Valet durante il traino di un rimorchio. Le limitazioni di coppia potrebbero rendere difficile alla Model X il traino di un rimorchio in salita.

### Annullamento della modalità Valet

Con la Model S in marcia Park, toccare l'icona del conducente Valet Mode sulla barra di stato del touchscreen, quindi immettere il codice PIN a 4 cifre.

Quando si annulla la modalità Valet, vengono ripristinate tutte le impostazioni associate al profilo conducente utilizzato più di recente e le impostazioni di controllo del clima; inoltre sono disponibili tutte le funzionalità.

Nota: per annullare la modalità Valet dall'app mobile non è necessario inserire un codice PIN.



## Regolazione della posizione

Regolare il volante sulla posizione di guida desiderata spostando il comando a sinistra del piantone dello sterzo. Utilizzando questo comando, è possibile spostare il volante in avanti e indietro e in alto e in basso.

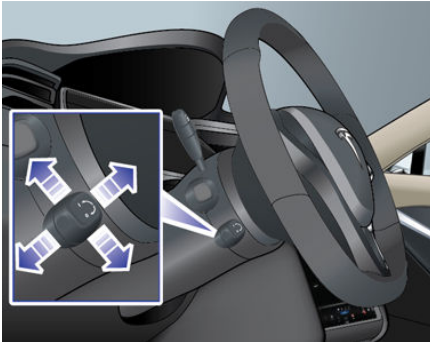

**⚠** Avvertimento: non effettuare regolazioni durante la guida.

## Regolazione della sensibilità

È possibile regolare la sensibilità dello sterzo in base alle preferenze personali:

1. Sul touchscreen, toccare Controls.
2. Scegliere un'opzione dello sterzo:
  - **Comfort:** riduce lo sforzo richiesto per girare il volante. In città, la Model S risulta più facile da guidare e parcheggiare.
  - **Standard:** questa è l'impostazione che Tesla ritiene migliore in termini di manovrabilità e risposta in qualsiasi condizione.
  - **Sport:** aumenta lo sforzo richiesto per girare il volante. Per la guida a velocità elevata, la reattività della Model S risulta superiore.

L'unico modo per sapere quale sia l'opzione più adatta alle proprie esigenze è provare.

## Utilizzo dei pulsanti a sinistra sul volante

I pulsanti sul lato sinistro del volante permettono di cambiare stazione radio, controllare il volume del riproduttore multimediale e impostare gli elementi visualizzati sulla sezione sinistra del quadro strumenti qualora l'app Navigation non visualizzi istruzioni.

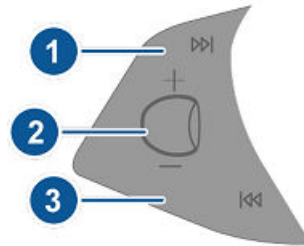

### 1. Next

Se si sta ascoltando una radio locale o una radio satellitare e sono disponibili più radio predefinite premere per riprodurre la successiva radio predefinita nella banda attualmente in riproduzione. Se non è stata configurata più di un'impostazione predefinita, premere per passare alla successiva frequenza disponibile.

Se si sta ascoltando la radio Internet, oppure un file audio su un dispositivo Bluetooth o USB collegato, premere per saltare al brano successivo o alla stazione successiva.

Se sono stati memorizzati più preferiti, tenere premuto per scorrere ciclicamente i preferiti.

### 2. Rotellina

- Per regolare il volume del dispositivo multimediale, scorrere la rotellina in alto o in basso.

**Nota:** la rotellina regola il volume del dispositivo multimediale, delle istruzioni di navigazione e delle telefonate in base a ciò che è al momento in uso. Quando si regola il volume, sul quadro strumenti viene visualizzato il livello selezionato e se si sta regolando il volume per il dispositivo multimediale, il navigatore o il telefono.





- Per silenziare il volume del dispositivo multimediale, oppure per mettere in pausa/riprodurre un file audio, toccare la rotellina.
- Per selezionare cosa visualizzare sul lato sinistro del quadro strumenti, premere brevemente la rotellina per visualizzare le opzioni disponibili. Ruotare la rotellina per selezionare Empty, Car Status, Clock, Media, Energy o Trips, ecc. Quando l'opzione desiderata viene evidenziata, toccare la rotellina.

Nota: l'opzione che si sceglie di visualizzare con la rotellina sinistra viene conservata fino a quando non la si cambia manualmente. Viene inoltre salvata nel profilo conducente.

### 3. Previous

Analogamente alla procedura descritta per Next, il passaggio è però effettuato al brano o alla stazione precedente. Se sono stati memorizzati più preferiti, tenere premuto per scorrere ciclicamente i preferiti.

Nota: Indipendentemente da come si personalizza il lato sinistro del quadro strumenti, quando è innestata una marcia di guida sulla Model S, questo passa automaticamente alla visualizzazione delle istruzioni di navigazione (se applicabile), oppure a indicare l'apertura di una portiera o del vano bagagli.

## Utilizzo dei pulsanti sulla destra del volante

I pulsanti sul lato destro del volante consentono di accedere alle opzioni di chiamata quando si è al telefono, scegliere gli elementi visualizzati sulla sezione destra del quadro strumenti, regolare le funzioni della Model S e utilizzare i comandi vocali.

Nota: quando si riceve o si effettua una chiamata telefonica, sul lato destro del quadro strumenti vengono visualizzate automaticamente le opzioni di chiamata per facilitare la gestione delle telefonate sul telefono Bluetooth collegato.

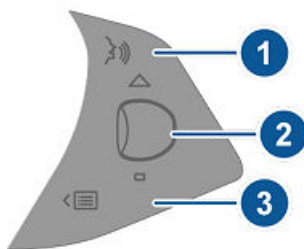

1. Premere per utilizzare i comandi vocali per chiamare un contatto, navigare o ascoltare musica da Internet. Quando viene riprodotto il segnale acustico, pronunciare il comando. Premere di nuovo per chiudere il comando vocale o semplicemente smettere di parlare. Per dettagli, vedere [Utilizzo dei comandi vocali](#) alla pagina 41.

### 2. Rotellina

- Durante una telefonata, toccare la rotellina per visualizzare le opzioni di chiamata che consentono di eseguire un'operazione in relazione alla chiamata.
- Ruotare la rotellina per regolare la funzione utilizzata più di recente dell'elenco delle funzioni (vedere il pulsante Menu).
- Per selezionare cosa visualizzare sul lato destro del quadro strumenti, premere brevemente la rotellina per visualizzare le opzioni disponibili. Ruotare la rotellina per selezionare Empty, Car Status, Clock, Media, Energy o Trips, ecc. Quando l'opzione desiderata viene evidenziata, toccare la rotellina.

Nota: L'opzione che si sceglie di visualizzare con la rotellina destra viene conservata fino a quando la si cambia manualmente. Viene inoltre salvata nel profilo conducente.

### 3. Pulsante Menu

Premere per visualizzare un menu che consente di controllare le funzioni della Model S:

- Temperature. Consente di scorrere la rotellina per modificare la temperatura lato conducente, oppure premerla per attivare e disattivare l'impianto di climatizzazione.



- **Fan Speed.** Consente di scorrere la rotellina per regolare la velocità della ventola utilizzata per raffreddare o riscaldare l'abitacolo.
- **Display Brightness.** Consente di scorrere la rotellina per modificare il livello di luminosità delle schermate, oppure premerla per ripristinare le impostazioni predefinite.
- **Sunroof (se presente).** Consente di scorrere la rotellina per regolare la posizione del tettuccio.
- **Recent Calls.** Se si dispone di un telefono associato alla Model S, ruotare la rotellina per visualizzare le chiamate recenti. Premere la rotellina per chiamare il contatto visualizzato. Per associare il telefono, vedere [Associazione di un telefono Bluetooth](#) alla pagina 128.
- Per ascoltare un servizio musicale di Internet, pronunciare "Listen to," oppure "Play," seguito dal nome del brano, album, artista o una combinazione. Per migliorare la precisione del riconoscimento vocale, fornire più dettagli al comando, ad esempio artista e brano (ad esempio, "Play Yellow Brick Road by Elton John" oppure "Listen to Yellow Brick Road").

Nota: È possibile fornire le informazioni a Tesla anche mediante comandi vocali. Pronunciare "Note", "Report", "Bug note", oppure "Bug report" seguito da un breve commento. La Model S scatta uno snapshot del proprio sistema incluse le schermate del touchscreen e del quadro strumenti. Tesla rivede periodicamente le notifiche ricevute e le utilizza per ottimizzare la Model S.

Premere di nuovo il pulsante Menu per chiudere l'elenco delle funzioni.

## Utilizzo dei comandi vocali

È possibile utilizzare i comandi vocali per chiamare un contatto, navigare verso una località o ascoltare musica da Internet. Toccare il pulsante vocale situato sul lato superiore destro del volante per attivare i comandi vocali. Quando viene riprodotto il segnale acustico, pronunciare il comando. Mentre si parla, sul quadro strumenti viene visualizzata l'interpretazione del comando, insieme con suggerimenti relativi al tipo di comando pronunciato. Una volta terminato il comando vocale, toccare nuovamente il pulsante vocale oppure attendere.

- Per chiamare un contatto con il telefono connesso tramite Bluetooth, pronunciare "Call" oppure "Dial," seguito dal nome o dal cognome del contatto. Ad esempio "Chiama Mario" oppure "Chiama Mario Rossi".
- Per ricercare o accedere a una specifica posizione, pronunciare "Where is," "Drive," oppure "Navigate," seguito da un indirizzo, nome di azienda, categoria commerciale o punto di riferimento. Ad esempio, "Drive to Tesla in Palo Alto," "Drive to Starbucks on Homestead in Cupertino," oppure "Where is Stanford University?" Se è stato definito un indirizzo di navigazione per la propria abitazione o ufficio, è possibile utilizzare un comando vocale come "Navigate home" oppure "Navigate to work."

## Volante riscaldato

Se la Model S è dotata del pacchetto climi freddi opzionale, è possibile accedere a un comando che riscalda immediatamente il volante toccando Controls > Cold Weather > Heated Wheel. Se attivato, un riscaldatore all'interno del volante consente di mantenere il volante a una temperatura confortevole.

Nota: A seconda della data di fabbricazione, alcune Model S dotate del pacchetto climi freddi opzionale potrebbero non includere il volante riscaldato.



## Avvisatore acustico

Per azionare l'avvisatore acustico, premere il centro del volante.





## Regolazione dei retrovisori esterni

Premere il pulsante associato al retrovisore che si desidera regolare (destra o sinistra). La spia del pulsante si accende ed è possibile premere il quadrante per spostare il retrovisore nella posizione desiderata. Ripetere l'operazione per l'altro lato. Se richiesto, toccare Save sul touchscreen per salvare la regolazione dei retrovisori sul profilo del conducente.



Per chiudere e aprire i retrovisori esterni, premere il pulsante centrale. Per impostare la chiusura automatica dei retrovisori esterni quando ci si allontana dalla Model S, toccare Controls > Settings > Vehicle > Mirror Auto-Fold > ON.



Il retrovisore esterno del conducente si regola automaticamente di notte, in base al livello di riverbero prodotto dai fari dei veicoli che seguono (tranne quando è inserita la marcia Reverse). Entrambi i retrovisori esterni sono inoltre dotati di riscaldatori che si attivano e disattivano insieme al sistema di sbrinamento del lunotto.

Nota: a seconda della data di fabbricazione e delle opzioni selezionate al momento dell'acquisto, alcune Model S non sono dotate

di retrovisori esterni che si regolano automaticamente di notte e potrebbero non includere retrovisori esterni riscaldati. Inoltre, le regolazioni dei retrovisori non possono essere memorizzate sul proprio profilo del conducente.

Inclinazione automatica dei retrovisori durante la retromarcia

Durante la retromarcia, entrambi i retrovisori esterni si inclinano automaticamente verso il basso. Per regolare la posizione di inclinazione automatica, innestare la marcia R (Reverse), quindi regolare i retrovisori come descritto in precedenza (premere il pulsante associato al retrovisore che si desidera regolare, quindi premere il quadrante per spostarlo nella posizione desiderata). Toccare Save sul touchscreen per salvare la regolazione dei retrovisori sul profilo del conducente.

Quando si innesta nuovamente la marcia D (Drive), i retrovisori ritornano nella posizione normale (verso l'alto). Ogni volta che si innesta la marcia R (Reverse) i retrovisori torneranno automaticamente nella posizione precedentemente regolata.

La funzione di inclinazione automatica può essere attivata o disattivata sul touchscreen toccando Controls > Settings > Vehicle > Mirror Auto-Tilt.

Nota: a seconda della data di fabbricazione e delle opzioni selezionate al momento dell'acquisto, alcune Model S non sono dotate della funzione Mirror Auto-Tilt.

## Specchietto retrovisore

Tranne quando è innestata la marcia R (Reverse), lo specchietto retrovisore si regola automaticamente in base al livello di riverbero prodotto dai fari del veicolo che segue.



## Accensione

All'apertura della portiera, la Model S accende il quadro strumenti e il touchscreen. Sul quadro strumenti viene visualizzato lo stato delle portiere e il livello di carica, ed è possibile azionare tutti i comandi.

Per guidare:

- **PREMERE IL FRENO:** la Model S si accende ed è pronta per la guida.
- **SELEZIONARE UNA MARCIA:** completamente in basso per Drive e completamente in alto per Reverse.

Tutte le informazioni necessarie per guidare la Model S sono visualizzate sul quadro strumenti.

### Chiave non rilevata

Se la Model S non rileva la chiave quando si preme il pedale del freno, sul quadro strumenti viene visualizzato un messaggio per segnalare all'utente che non è stata rilevata la chiave.

Posizionare la chiave nel portabicchiere della console centrale dove la Model S è in grado di rilevarla al meglio.

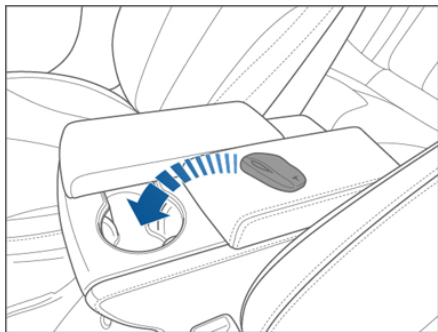

Se la chiave non viene ancora rilevata dalla Model S, provare ad avvicinarla alla console centrale, al di sotto della presa di alimentazione da 12 V (vedere [Presa di alimentazione da 12 V](#) alla pagina 127). In alternativa, provare a utilizzare un'altra chiave. Se anche l'altra chiave non funziona, contattare Tesla.

Il rilevamento della chiave da parte della Model S è influenzato da diversi fattori. È possibile che la batteria della chiave sia scarica, che siano presenti interferenze da altri dispositivi che utilizzano i segnali radio oppure che siano presenti oggetti tra la chiave e il ricevitore.

Tenere la chiave sempre con sé. Al termine della guida, è necessaria per accendere nuovamente la Model S dopo lo spegnimento. Quando si esce dalla Model S, è necessario portare la chiave con sé per bloccare la Model S, sia manualmente che automaticamente (vedere [Blocco dopo allontanamento](#) alla pagina 7).

## Spegnimento

Al termine della guida, innestare la marcia Park premendo il pulsante sull'estremità del selettore marce. Il freno di stazionamento si aziona automaticamente e tutti i sistemi continuano a funzionare. Quando si esce dalla Model S con la chiave, il veicolo si spegne automaticamente, disattivando il touchscreen e il quadro strumenti.

Inoltre, la Model S si spegne automaticamente se rimane in marcia Park per oltre 15 minuti, anche se il conducente è seduto al posto di guida.

Nonostante generalmente non sia necessario, è possibile spegnere la Model S mentre si è ancora seduti al posto di guida, a condizione che il veicolo non sia in movimento. Toccare Controls > E-Brake & Power Off > Power Off. La Model S si riaccende automaticamente se si preme il pedale del freno o si tocca qualsiasi punto del touchscreen.

Nota: La Model S passa automaticamente alla marcia Park quando si esce dal veicolo, anche se viene innestata la marcia Neutral prima di uscire. Per mantenere la Model S nella marcia Neutral, vedere [Veicolo bloccato in Neutral \(modalità traino\)](#) alla pagina 45.

## Cambio marce

Quando la Model S è nella marcia Park, è necessario premere il pedale del freno per innestare un'altra marcia.

Spostare la leva in alto o in basso per cambiare marcia.

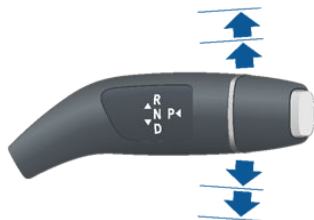

Se si cerca di innestare una marcia non consentita dall'attuale velocità di guida, viene riprodotto un segnale acustico e la marcia non viene innestata.

### Reverse

Spingere la leva completamente in alto e rilasciare. È possibile inserire la marcia Reverse solo quando la Model S è ferma o viaggia a velocità inferiori a 8 km/h. Se la velocità è inferiore a 1,6 km/h, è necessario premere il pedale del freno.

### Neutral

Spingere la leva verso l'alto o il basso nella prima posizione e rilasciare per innestare la marcia folle (Neutral). La marcia Neutral consente il libero movimento della Model S.

Se la Model S è nella marcia Park e si utilizza il touchscreen per rilasciare il freno di stazionamento (Controls > E-Brake & Power Off), la Model S passa alla marcia Neutral (vedere [Freno di stazionamento](#) alla pagina 60).

Quando si esce dalla Model S, viene automaticamente innestata la marcia Park. Per lasciare la Model S nella marcia Neutral, utilizzare il touchscreen per innestare la modalità traino (vedere [Veicolo bloccato in Neutral \(modalità traino\)](#) alla pagina 45).

### Drive

Spingere la leva completamente in basso e rilasciare. È possibile innestare la marcia Drive quando la Model S è ferma o viaggia a una velocità inferiore a 8 km/h nella marcia Reverse. Se la velocità della Model S è inferiore a 1,6 km/h, per innestare la marcia Drive è necessario premere il pedale del freno.

### Park

Con la Model S ferma, premere l'estremità del selettore delle marce. Ogni volta che la Model S si trova nella marcia Park, viene azionato il freno di stazionamento.



La Model S passa automaticamente alla marcia Park ogni volta che:

- Si esce dal veicolo.
- Si collega un cavo di ricarica.

Per agevolare la salita dei passeggeri, è inoltre possibile sbloccare tutte le portiere e/o estendere le maniglie delle portiere in qualsiasi momento, innestando la marcia Park e premendo una seconda volta il pulsante Park.

## Veicolo bloccato in Neutral (modalità traino)

La Model S passa automaticamente alla marcia Park ogni volta che si finisce di guidare e si esce dal veicolo. Per mantenere la marcia Neutral quando si esce dalla Model S in modo da poterla spostare liberamente (ad esempio per caricare l'auto su una bisarca), attivare la modalità traino:

1. Innestare la marcia Park.
2. Premere il pedale del freno.
3. Toccare Controls > Settings > Service & Reset > Tow Mode.

La Model S riproduce un segnale acustico e passa alla marcia Neutral (che rilascia il freno di stazionamento).



Se è attiva la modalità traino, sul quadro strumenti della Model S viene visualizzata questa spia, insieme a un messaggio che segnala che il veicolo è libero di muoversi.



Nota: in modalità traino, la Model S non innesta alcuna marcia. Per annullare la modalità traino, innestare la marcia Park o toccare nuovamente la modalità traino. La modalità Tow viene annullata anche quando si utilizza il touchscreen per azionare il freno di stazionamento (Controls > E-Brake & Power Off > Parking Brake).



## Presentazione del quadro strumenti

Le informazioni visualizzate sul quadro strumenti variano a seconda dello stato della Model S:

- Off (illustrato di seguito).
- Guida (vedere [Quadro strumenti - Guida](#) alla pagina 50).
- Ricarica (vedere [Stato di carica](#) alla pagina 153).

Se la Model S è spenta, sul quadro strumenti viene visualizzata l'autonomia stimata residua, lo stato delle portiere e la temperatura esterna. Quando si preme il pedale del freno, tutte le spie lampeggiano brevemente. Se non sono relative a un problema corrente, si spengono subito dopo. Se una spia non si accende o non si spegne, contattare Tesla.

Nota: la seguente illustrazione viene fornita esclusivamente a titolo dimostrativo. A seconda delle opzioni del veicolo, della versione software e del paese, le informazioni visualizzate potrebbero essere leggermente differenti.







Le spie seguenti si attivano sul quadro strumenti per avvisare o indicare una condizione specifica.

Spia	Descrizione
	I fari anabbaglianti sono accesi.
	I fari abbaglianti sono accesi. Si accende su una Model S dotata del pacchetto Tech Pilota automatico opzionale solamente quando gli abbaglianti sono accesi ma l'impostazione Abbaglianti adattativi automatici è disattivata. Vedere <a href="#">Fari abbaglianti</a> alla pagina 55.
	I fari abbaglianti sono accesi e la funzione Abbaglianti adattativi automatici è pronta a spegnerli se viene rilevata luce davanti alla Model S. Vedere <a href="#">Fari abbaglianti</a> alla pagina 55.
	I fari abbaglianti sono momentaneamente spenti perché la funzione Abbaglianti adattativi automatici è attiva e ha rilevato luce davanti alla Model S. Quando non viene più rilevata luce, gli abbaglianti vengono riaccesi automaticamente. Vedere <a href="#">Fari abbaglianti</a> alla pagina 55.
	Le luci di stazionamento (luci laterali, luci di posizione e luci della targa) sono accese. Vedere <a href="#">Luci</a> alla pagina 52.





Spia	Descrizione
	Fendinebbia anteriori (opzionali). Vedere <a href="#">Luci</a> alla pagina 52.
	Luci retronebbia. Vedere <a href="#">Luci</a> alla pagina 52.
	I sistemi elettronici di controllo della stabilità riducono attivamente al minimo lo slittamento delle ruote controllando la pressione dei freni e la potenza del motore (spie lampeggianti). Vedere <a href="#">Controllo della trazione</a> alla pagina 62. Se questa spia rimane accesa, significa che è stato rilevato un guasto (contattare immediatamente Tesla).
	Il sistema di livellamento automatico delle sospensioni pneumatiche intelligenti è stato disattivato. In altre parole, la Model S è in modalità Jack ed è pronta per essere sollevata o trainata su una bisarca. quando la Model S supera una velocità di 7 km/h, la modalità Jack viene automaticamente disattivata. Vedere <a href="#">Sospensioni pneumatiche intelligenti</a> alla pagina 120.
	È stato rilevato un guasto alle sospensioni pneumatiche intelligenti. Contattare Tesla. Vedere <a href="#">Sospensioni pneumatiche intelligenti</a> alla pagina 120.
	È stato rilevato un guasto al sistema frenante o il livello del liquido dei freni è insufficiente. Vedere <a href="#">Freni</a> alla pagina 59. Contattare immediatamente Tesla.
	Sicurezza airbag. Se la spia non lampeggia brevemente quando la Model S è pronta per la guida o se rimane accesa, contattare immediatamente Tesla. Vedere <a href="#">Spia dell'airbag</a> alla pagina 36.
	È stato rilevato un guasto al sistema ABS. Vedere <a href="#">Freni</a> alla pagina 59. Contattare immediatamente Tesla.
	Il freno di stazionamento è azionato manualmente. Vedere <a href="#">Freno di stazionamento</a> alla pagina 60.
	È stato rilevato un guasto al freno di stazionamento. Contattare Tesla. Vedere <a href="#">Freno di stazionamento</a> alla pagina 60.
	La funzione Vehicle Hold sta applicando attivamente i freni. Vedere <a href="#">Vehicle Hold</a> alla pagina 65.
	Avvertenza pressione pneumatici. La pressione di uno pneumatico non è corretta. Se viene rilevato un problema nel sistema di monitoraggio della pressione degli pneumatici (TPMS), la spia lampeggia. Per guasti al sistema TPMS, contattare Tesla. Vedere <a href="#">Cura e manutenzione degli pneumatici</a> alla pagina 157.
	Una portiera o il vano bagagli è aperta/o. Vedere <a href="#">Portiere</a> alla pagina 4, <a href="#">Vano bagagli posteriore</a> alla pagina 10, o <a href="#">Vano bagagli anteriore</a> alla pagina 12.



Spia	Descrizione
------	-------------



La cintura di sicurezza di un sedile occupato non è allacciata. Nota: a seconda della data di fabbricazione, potrebbe non essere presente una spia di segnalazione della cintura di sicurezza per i sedili posteriori. Vedere [Cinture di sicurezza](#) alla pagina 19.



L'airbag lato passeggero anteriore è disattivato. Vedere [Airbag](#) alla pagina 33.



I sistemi di controllo elettronici della stabilità non riducono al minimo lo slittamento delle ruote (ossia, su un veicolo a motore singolo, il sistema di controllo della trazione è stato disattivato invece su un veicolo Dual Motor la Partenza con bassa aderenza è stata attivata). Vedere [Controllo della trazione](#) alla pagina 62.



La Model S è in modalità traino e si muove liberamente. Quando si esce dal Model S, viene automaticamente innestata la marcia Park. Vedere [Istruzioni per i trasportatori](#) alla pagina 193.



La modalità rimorchio (se in dotazione) è attiva.



Lampeggia in verde per indicare che l'indicatore di direzione sinistra è attivo. Entrambi gli indicatori di direzione lampeggiano di luce verde quando sono attive le luci di emergenza.



Lampeggia in verde per indicare che l'indicatore di direzione destra è attivo. Entrambi gli indicatori di direzione lampeggiano di luce verde quando sono attive le luci di emergenza.



## Quadro strumenti - Guida

Quando si guida il veicolo Model S (o si è pronti a guidarlo), il quadro strumenti mostra lo stato di guida attuale e fornisce una visualizzazione in tempo reale della strada come rilevato dai componenti Pilota automatico della Model S (vedere [Informazioni sul Sistema di Assistenza alla guida](#) alla pagina 71).

Nota: la seguente illustrazione viene fornita esclusivamente a titolo dimostrativo. A seconda delle opzioni del veicolo, della versione software e del paese, le informazioni visualizzate potrebbero essere leggermente differenti.

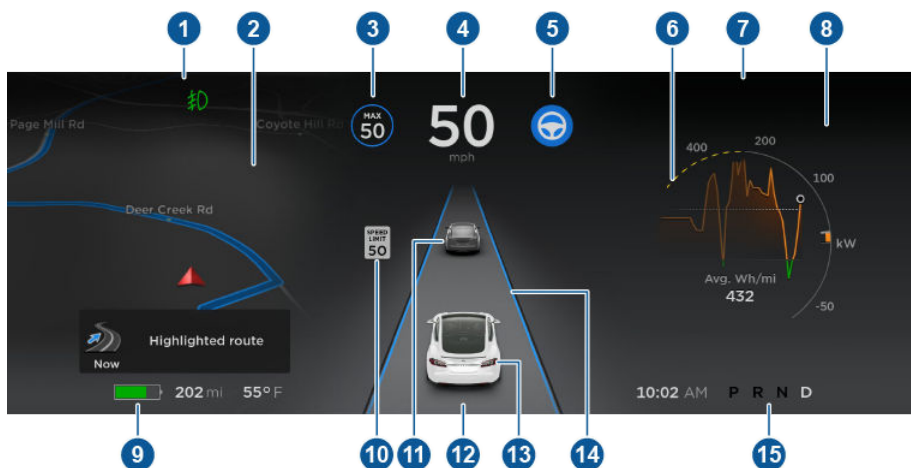

1. Le spie vengono visualizzate all'estremità superiore per fornire informazioni sullo stato (vedere [Presentazione del quadro strumenti](#) alla pagina 47).
2. Quando si naviga verso una destinazione, in questo punto vengono visualizzate le istruzioni di navigazione. I pulsanti sul lato sinistro del volante permettono di impostare le informazioni visualizzate nella sezione sinistra del quadro strumenti (vedere [Utilizzo dei pulsanti a sinistra sul volante](#) alla pagina 39) quando non sono presenti le istruzioni di navigazione.
3. Il Cruise Control adattativo al traffico è in funzione e ha impostato la velocità desiderata. Quando il Cruise Control adattativo al traffico è disponibile ma non è stata impostata la velocità di crociera, l'icona è grigia e la velocità non viene visualizzata (vedere [Cruise Control adattativo al traffico](#) alla pagina 73).
4. Velocità di guida.
5. Il Sistema di Autosterzata è in funzione e sterza attivamente la Model S. Se il Sistema di Autosterzata è disponibile ma non è stato attivato, l'icona è grigia (vedere [Sistema di Autosterzata](#) alla pagina 80).
6. Se la Model S limita la potenza, sul grafico dell'energia in corrispondenza del misuratore di potenza vengono visualizzate linee tratteggiate. Le linee tratteggiate compaiono all'estremità superiore (energia in uso) quando viene limitata la potenza disponibile per l'accelerazione e all'estremità inferiore (energia ottenuta) quando viene limitata la potenza che può essere ottenuta dalla frenata rigenerativa. La Model S limita la potenza per molti motivi. Di seguito sono riportati solo alcuni esempi:
  - L'accelerazione può essere limitata quando la batteria sta raggiungendo un livello di carica basso oppure se gli organi di trasmissione sono caldi.
  - Sia l'accelerazione che la frenata rigenerativa possono essere limitate quando la temperatura ambiente è molto alta o molto bassa.



- La frenata rigenerativa può inoltre essere limitata nel caso in cui la batteria sia completamente carica.

Nota: è possibile utilizzare i pulsanti sul lato destro del volante per impostare il contenuto visualizzato nella sezione destra del quadro strumenti (vedere [Utilizzo dei pulsanti sulla destra del volante](#) alla pagina 40).

7. Prestare attenzione agli importanti messaggi di avviso visualizzati in questa sezione. Se sono accese spie, è possibile visualizzare le relative informazioni toccando l'icona di avviso (punto esclamativo) sulla barra di stato all'estremità superiore del touchscreen.
8. I pulsanti sul lato destro del volante permettono di impostare le informazioni visualizzate nella sezione destra del quadro strumenti (vedere [Utilizzo dei pulsanti sulla destra del volante](#) alla pagina 40) quando non è attiva una telefonata.
9. Distanza (o energia) totale di guida stimata a disposizione. Anziché la distanza di guida, è possibile visualizzare la percentuale di energia residua della batteria. A tale scopo, toccare Controls > Settings > Language & Units > Energy & Charging (vedere [Impostazioni](#) alla pagina 110).

Nota: quando si prevede di ricaricare, utilizzare le stime dell'autonomia esclusivamente a titolo generale di riferimento.

Nota: durante la stagione invernale, parte dell'energia immagazzinata nella batteria potrebbe non essere disponibile durante la guida poiché la batteria è troppo fredda. In questo caso, una parte dell'indicatore della batteria è blu e accanto al valore della distanza di guida viene visualizzato un fiocco di neve. Se il veicolo Model S è collegato, è possibile riscaldare la batteria utilizzando una presa di corrente a muro e accendendo il climatizzatore tramite l'app mobile. Quando la batteria si riscalda, la parte in blu sull'indicatore e l'immagine del fiocco di neve non vengono più visualizzati.

10. Limite di velocità (se disponibile) attualmente rilevato dal Sistema di Assistenza per la Velocità (vedere [Sistema di Assistenza per la Velocità](#) alla pagina 98).
11. Il veicolo davanti a voi (se applicabile).
12. Prestare attenzione agli importanti messaggi relativi alla guida visualizzati nella sezione centrale inferiore del quadro strumenti.
13. La Model S.
14. Quando il Sistema di Autosterzata è attivo, la corsia di marcia viene evidenziata in blu (vedere [Sistema di Autosterzata](#) alla pagina 80).
15. Marcia attualmente selezionata: Park, Reverse, Neutral o Drive.



## Controllo delle luci

Toccare Controls in basso a sinistra del touchscreen per controllare la maggior parte delle luci.

Oltre alle luci che è possibile controllare dal touchscreen, Model S dispone di luci di cortesia che si accendono e si spengono automaticamente in base all'azione eseguita. Ad esempio, quando si sblocca Model S, quando si apre una portiera e quando si innesta la marcia Park, si accendono le luci interne, le luci laterali, le luci posteriori, le luci della maniglia della portiera e le luci pozzanghera. Le luci si spengono automaticamente dopo uno o due minuti oppure quando si innesta una marcia o si blocca Model S.

Nota: A seconda delle opzioni scelte al momento dell'acquisto, alcuni veicoli non sono dotati di fendinebbia.

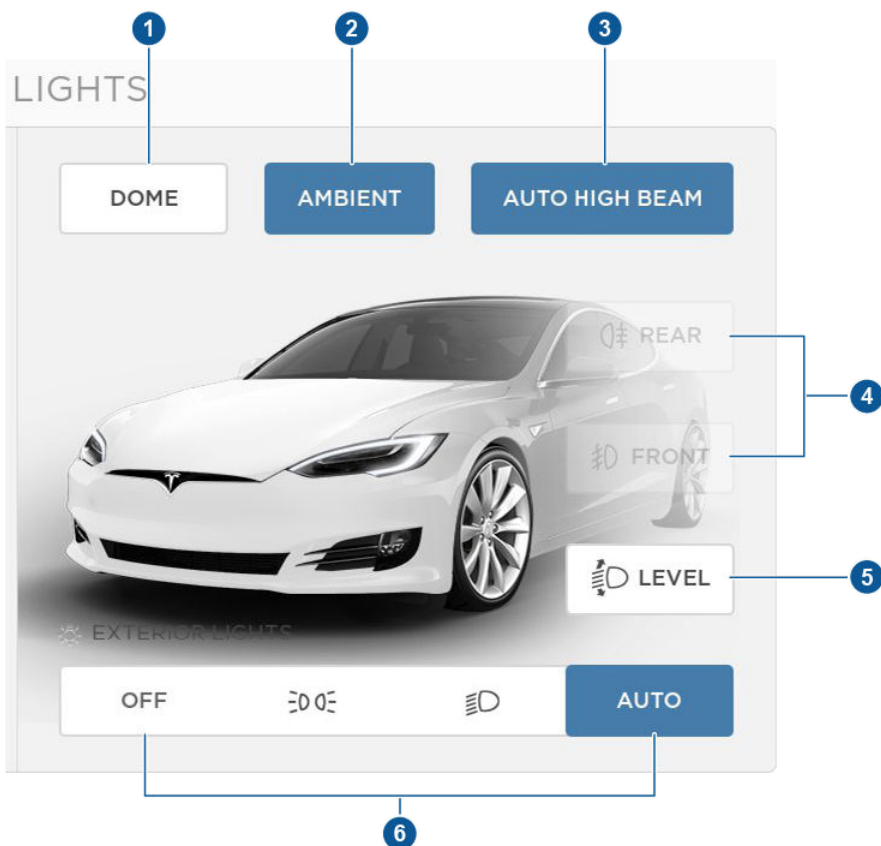

1. Se si seleziona il comando DOME, relativo alle luci di cortesia quando si sblocca la Model S, si apre una portiera per uscire o si innesta la marcia P (Park), tutte le luci di cortesia (luci di lettura) interne si accendono. Le luci si spengono dopo 60 secondi oppure quando si blocca la Model S o si innesta una marcia di guida. Se impostate su AUTO, le luci di cortesia si accendono solo quando viene rilevata poca luce o il buio.

Una luce di cortesia può essere accesa o spenta manualmente anche premendo il relativo trasparente. Se si accende manualmente una luce di cortesia, essa si spegne automaticamente allo spegnimento della Model S. Se Model S è già spenta quando si accende manualmente la luce, quest'ultima si spegne dopo 60 minuti.

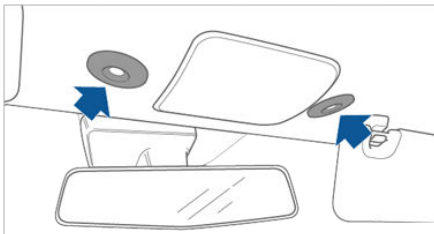

2. Se si accendono le luci AMBIENTE, le luci sui braccioli della portiera si accendono ogni volta che sono accesi i fari anteriori.
3. Se si attivano gli ABBAGLIANTI ADATTATIVI AUTOMATICI, i fari abbaglianti possono attivarsi e disattivarsi automaticamente in base al fatto che venga rilevata o meno luce davanti alla Model S (vedere [Fari abbaglianti](#) alla pagina 55). Questa funzione è disponibile solo se la Model S è dotata del pacchetto Tech Autopilot opzionale.
4. Toccare per accendere o spegnere i fendinebbia (se in dotazione). I fendinebbia funzionano solo quando sono accesi i fari anabbaglianti. I fendinebbia non funzionano a fari spenti o con i fari abbaglianti accesi.



Ogni volta che i fendinebbia anteriori sono accesi, sul quadro strumenti si accende la relativa spia.



Ogni volta che le luci retronebbia sono accese, sul quadro strumenti si accende la relativa spia.

Nota: A seconda del paese o delle opzioni scelte, il veicolo potrebbe non essere dotato di fendinebbia e/o retronebbia.

Nota: In alcune regioni, il comando per i fendinebbia non è previsto. Funzionano unitamente ai fari anteriori e si accendono solo in situazioni in cui i fari anabbaglianti sono accesi.



5. Se il veicolo Model S è dotato di un sistema di sospensioni a molla, è possibile regolare l'angolazione dei fari anteriori in base al carico trasportato. Potrebbe essere necessario abbassare l'angolazione dei fari anteriori per evitare di abbagliare i conducenti dei veicoli che sopraggiungono in senso opposto quando si trasporta un carico pesante nel vano bagagli posteriore. Dopo aver toccato LEVEL, trascinare il cursore nella posizione desiderata:

- 0 I fari anteriori non sono abbassati. Non è necessario apportare alcuna modifica quando tutti i sedili anteriori e posteriori sono occupati ed è caricato solo il vano bagagli anteriore.
- 1 I fari anteriori sono abbassati di un livello. Ideale quando i sedili anteriori e posteriori sono occupati ed è caricato il vano bagagli posteriore.
- 2 I fari anteriori sono abbassati di due livelli. Funzione ideale per il trasporto di carichi pesanti.

Nota: se il veicolo Model S è dotato di sospensioni pneumatiche intelligenti non è possibile regolare i fari anteriori, poiché la regolazione è automatica.

6. A ogni accensione della Model S, le luci esterne (fari anteriori, luci posteriori, luci laterali, luci di stazionamento e luci targa) sono impostate su AUTO.

AUTO	Le luci esterne si attivano automaticamente quando si guida in condizioni di scarsa illuminazione. Se si passa a un'altra impostazione, alla guida successiva le luci tornano sempre all'impostazione AUTO.
------	---

Toccare una delle opzioni seguenti per modificare provvisoriamente l'impostazione delle luci esterne:

- OFF Le luci esterne vengono disattivate fino a quando non vengono riattivate manualmente o fino alla successiva accensione della Model S. Se la giurisdizione locale prevede l'uso delle luci diurne, le luci esterne utilizzate a tale scopo non si spengono.



Si accendono solo le luci laterali, le luci di stazionamento, le luci posteriori e le luci della targa.



Le luci esterne si accendono.

Nota: La Model S è dotata di una serie di luci lungo la ghiera inferiore dei fari, definita anche come "luci a LED esclusive". Queste luci si accendono automaticamente quando la Model S viene accesa e viene inserita la marcia di guida.

- ⚠** Avvertimento: Verificare sempre che questi fari siano impostati su AUTO o ON, a seconda delle esigenze, durante tutte le condizioni di scarsa visibilità. La mancata osservanza di tali precauzioni potrebbe provocare una collisione.



## Fari abbaglianti

Spingere in avanti la leva a sinistra del piantone dello sterzo. Per spegnere le luci, tirare la leva verso di sé.



Se la Model S è dotata dei componenti del Sistema di Assistenza alla guida (vedere [Informazioni sul Sistema di Assistenza alla guida](#) alla pagina 71) ed è stato acquistato il pacchetto Tech Pilota automatico opzionale, i fari abbaglianti possono passare automaticamente ad anabbaglianti quando davanti alla Model S viene rilevata una luce (ad esempio, i fari di un veicolo in avvicinamento o l'illuminazione stradale). Per attivare la funzionalità, toccare Controls > Auto High Beam.

Nota: l'impostazione scelta viene mantenuta fino alla successiva modifica manuale. Può inoltre essere salvata nel profilo conducente.

Quando gli abbaglianti vengono spenti dalla funzione Abbaglianti adattativi automatici perché viene rilevata luce davanti alla Model S, è possibile accenderli momentaneamente tirando la leva completamente verso di sé.

Sul quadro strumenti è riportata la seguente spia: vengono riportate le seguenti spie quando gli abbaglianti sono accesi:

 Gli abbaglianti sono accesi.

 Gli abbaglianti sono accesi e la funzionalità Abbaglianti adattativi automatici è disattivata.

 Gli abbaglianti sono accesi e la funzione Abbaglianti adattativi automatici è pronta a spegnerli se viene rilevata luce davanti alla Model S.

 Gli abbaglianti sono momentaneamente spenti perché la funzione Abbaglianti adattativi automatici è attiva e ha rilevato luce davanti alla Model S. Quando non viene più rilevata luce, gli abbaglianti vengono riaccesi automaticamente.

Per lampeggiare utilizzando i fari abbaglianti, tirare la leva verso di sé e rilasciare.

 **Avvertimento:** gli abbaglianti adattativi automatici sono soltanto un aiuto, soggetto a limitazioni. È responsabilità del conducente accertarsi che i fari anteriori siano sempre regolati correttamente per le condizioni atmosferiche e di traffico.

## Fari anteriori dopo l'uscita dal veicolo

Quando ci si ferma e si parcheggia la Model S in condizioni di scarsa illuminazione, le luci esterne si accendono automaticamente. Si spengono automaticamente dopo un minuto o quando si blocca la Model S.

È possibile attivare o disattivare questa funzionalità tramite il touchscreen. Toccare Controls > Settings > Vehicle > Headlights After Exit. Con la funzione Headlights After Exit impostata su Off, i fari si spengono quando si innesta la marcia Park.



## Sistema di illuminazione anteriore adattativa (AFS)

Il sistema di illuminazione anteriore adattiva (AFS, Adaptive Front Lighting System) regola automaticamente il fascio di luce dei fari anteriori per garantire la migliore visuale di guida. I sensori elettrici misurano la velocità, l'angolo di sterzo e l'imbardata (la rotazione del veicolo intorno all'asse verticale) per determinare la posizione ottimale dei fari anteriori in base alle attuali condizioni di guida. Ad esempio, per migliorare la visibilità durante la guida notturna su strade tortuose, il sistema AFS devia il fascio luminoso verso la curva. Quando i fari anabbaglianti sono accesi e si procede a velocità ridotte, il sistema AFS intensifica l'illuminazione laterale per aumentare la visibilità dei pedoni e dei marciapiedi, durante una curva cieca, in un vialetto e in caso di inversione a U.

Il sistema di illuminazione anteriore adattiva (AFS) funziona quando sono accesi i fari anteriori. Se la Model S è ferma o si muove in retromarcia, i fari anteriori adattivi non si attivano. In questo modo si impedisce che le luci accechino inavvertitamente gli altri conducenti. Per disattivare l'AFS, toccare Controls > Settings > Vehicle > Adaptive Headlights > OFF.



In presenza di un guasto al sistema AFS sul quadro strumenti viene visualizzato un avviso. Contattare l'assistenza Tesla.

## Indicatori di direzione

Spostare la leva a sinistra sul piantone dello sterzo verso l'alto (prima di svoltare a destra) o verso il basso (prima di svoltare a sinistra).

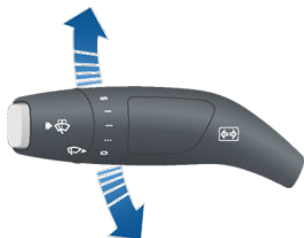

Gli indicatori di direzione smettono di funzionare quando il volante annulla la selezione o fino a quando la leva non ritorna sulla posizione centrale.



Quando si attiva un indicatore di direzione, la relativa spia sul quadro strumenti si accende. Viene inoltre riprodotto un suono simile a un clic.



**⚠** Avvertimento: Se la Model S è dotata sia dell'hardware Autopilot sia del pacchetto Tech Autopilot opzionale, e il Cruise Control adattativo al traffico è attivo, l'attivazione di un indicatore di direzione può causare l'accelerazione della Model S quando si utilizza il Cruise Control adattativo al traffico in determinate situazioni (vedere [Sistema di assistenza al sorpasso](#) alla pagina 77).

**⚠** Avvertimento: Se la Model S è dotata sia dell'hardware Autopilot sia del pacchetto Tech Autopilot opzionale e il Sistema di Autosterzata è attivo, l'attivazione di un indicatore di direzione può causare il cambio di corsia della Model S (vedere [Cambio di corsia automatico](#) alla pagina 83).

## Lampeggiamento cambio corsia

Per segnalare un cambio corsia, premere rapidamente la leva verso il basso o l'alto contro la pressione a molla, quindi rilasciarla. L'indicatore di direzione corrispondente lampeggia tre volte.

## Luci di emergenza

Per attivare le luci di emergenza, premere il pulsante posizionato sul lato del touchscreen più vicino al volante. Tutti gli indicatori di direzione lampeggiano. Premere di nuovo per spegnerle.

Nota: le luci di emergenza si azionano anche senza che nelle vicinanze sia presente una chiave della Model S.



## Tergicristalli

Per pulire il parabrezza, ruotare l'estremità della leva a sinistra del piantone dello sterzo nella direzione opposta a sé stessi. È possibile selezionare uno dei quattro livelli:

- 1°: automatico, con sensibilità pioggia leggera.\*
- 2°: automatico, con sensibilità pioggia intensa.\*
- 3°: continuo, lento.
- 4°: continuo, veloce.



Per azionare una volta sola i tergicristalli, premere e rilasciare l'estremità della leva.

Se i tergicristalli sono impostati su Auto e il sensore non rileva la presenza di acqua, non vengono azionati.

Quando si azionano i tergicristalli, i fari si accendono automaticamente (se non sono già accesi).

\*Model SLA è dotata di un sensore pioggia situato sulla parte interna del parabrezza, alla base dello specchietto retrovisore interno. Quando i tergicristalli sono impostati su Auto, la frequenza di azionamento dipende dalla quantità di pioggia rilevata dal sensore. Quando i tergicristalli sono impostati sul 2° livello, il sensore è più sensibile.

Per prolungare la durata delle spazzole dei tergicristalli, rimuovere il ghiaccio dal parabrezza prima di azionare i tergicristalli. I bordi del ghiaccio sono infatti affilati e possono danneggiare la gomma delle spazzole.

Verificare e pulire periodicamente il bordo delle spazzole tergcristallo. Se danneggiate, sostituire immediatamente le spazzole. Per ulteriori informazioni sul controllo e la sostituzione delle spazzole dei tergicristalli, vedere [Tergicristalli e lavacrystalli](#) alla pagina 57.

**⚠** Avvertenza: nei climi freddi, assicurarsi che le spazzole dei tergicristalli non siano congelate o aderiscano al parabrezza.

## Sbrinamento dei tergicristalli

Per rendere accessibili le spazzole tergcristallo per pulirle da ghiaccio e neve, portare la Model S nella marcia Park, disattivare i tergicristalli, quindi usare il touchscreen per spostarli in posizione di manutenzione. Toccare Controls > Settings > Service & Reset > Service Mode > ON. Quando si parcheggia all'esterno, in caso di basse temperature, lasciare la Model S con i tergicristalli in posizione di manutenzione. In questa posizione sono più vicini alla bocchetta di sbrinamento, consentendo di sghiacciarli dirigendo l'aria dal sistema di climatizzazione verso il parabrezza.

Nota: I tergicristalli tornano automaticamente nella posizione normale quando si esce dalla marcia Park.

Se la Model S è dotata del pacchetto climi freddi opzionale, è possibile sbrinare i tergicristalli toccando Controls > Cold Weather > Heated Wipers. I riscaldatori dei tergicristalli si disattivano automaticamente dopo 15 minuti.

## Lavacrystalli

Premere il pulsante sull'estremità della leva a sinistra del piantone dello sterzo per spruzzare il liquido del lavacrystallo sul parabrezza. È possibile premere questo pulsante a due livelli. Premere parzialmente per un singolo azionamento, senza liquido di lavaggio. Premere completamente per azionamento con liquido di lavaggio. Quando si lava il parabrezza, i tergicristalli eseguiranno due azionamenti dopo il rilascio del pulsante, quindi un terzo azionamento pochi secondi dopo.



Rabboccare periodicamente il liquido lavacrystalli (vedere [Rabbocco del liquido dei lavacrystalli](#) alla pagina 175).



### Sbrinamento degli ugelli dei lavacristalli

Se la Model S viene fornita con il pacchetto climi freddi opzionale, gli ugelli dei tergcristalli sono dotati di dispositivi di sbrinamento, che si attivano quando la temperatura ambiente si avvicina allo zero oppure quando si attivano i tergcristalli riscaldati (Controls > Cold Weather > Heated Wipers). Gli sbrinatori dei lavacristalli si spengono quando si spengono i tergcristalli riscaldati (dopo 15 minuti), a condizione che la temperatura ambiente sia sufficientemente superiore allo zero da impedire la formazione di ghiaccio.



## Sistemi frenanti

La Model S è dotata di un sistema di antibloccaggio dei freni (ABS) che impedisce che le ruote si blocchino quando viene applicata la massima pressione sul pedale del freno. In questo modo si migliora il controllo del veicolo anche in caso di brusche frenate e condizioni stradali difficili.

Durante le frenate di emergenza, l'ABS controlla costantemente la velocità di ogni ruota e varia la pressione del sistema frenante secondo l'aderenza.

L'alterazione della pressione dei freni viene avvertita dal conducente tramite una pulsazione del pedale del freno. Questo non rappresenta un problema, ma indica che l'ABS è in funzione. Quando si verifica la pulsazione del pedale, esercitare una pressione decisa e costante sul pedale del freno.



Al primo avvio della Model S, la spia ABS lampeggia brevemente sul quadro strumenti. Se successivamente la spia si accende in qualsiasi momento, significa che l'ABS è guasto e non è in funzione. Contattare Tesla. Il sistema frenante rimane comunque funzionante e non viene interessato dai problemi dell'ABS. Le distanze di frenata potrebbero tuttavia essere superiori.



Se sul quadro strumenti viene visualizzata questa spia in qualsiasi momento, fatta eccezione per il primo avvio della Model S, il sistema frenante non funziona correttamente o il livello del liquido dei freni è insufficiente. Contattare immediatamente Tesla.

## Frenata di emergenza

In caso di frenata di emergenza, premere completamente il pedale del freno e mantenere una pressione stabile, anche su superfici a ridotta trazione. L'ABS modifica la pressione su ogni ruota secondo la trazione disponibile. Questo impedisce il blocco delle ruote e assicura che il veicolo si fermi nel modo più sicuro possibile.

**⚠** Avvertimento: non premere e rilasciare ripetutamente il pedale del freno. In questo modo si interrompe il funzionamento dell'ABS e la distanza di frenata potrebbe aumentare.

**⚠** Avvertimento: mantenere sempre una distanza di sicurezza dal veicolo che precede e prestare attenzione a condizioni di guida pericolose. Anche se l'ABS può migliorare la distanza di arresto, non è in grado di ignorare le leggi della fisica. Inoltre, non evita il pericolo dell'aquaplaning, ovvero quando uno strato di acqua impedisce il contatto diretto tra gli pneumatici e la strada.

Se la Model S è dotata di hardware Pilota automatico e una collisione viene ritenuta imminente, la Frenata Automatica d'Emergenza attiva automaticamente i freni (vedere [Frenata Automatica d'Emergenza](#) alla pagina 96).

## Usura dei freni

Le pastiglie dei freni della Model S sono provviste di indicatori di usura. Un indicatore di usura è una sottile striscia di metallo attaccata alla pastiglia dei freni che stride quando strofinata contro il rotore in caso di usura. Lo stridio indica che le pastiglie dei freni sono usurate e necessitano di sostituzione. Per interrompere lo stridio, contattare l'Assistenza Tesla.

Rimuovere lo pneumatico e la ruota in modo da poter ispezionare periodicamente i freni. Per informazioni dettagliate sulle specifiche e sui limiti di servizio dei rotori e delle pastiglie dei freni, vedere [Freni](#) alla pagina 185.

**⚠** Avvertimento: se non si sostituiscono le pastiglie dei freni usurate, il sistema frenante si danneggia e può rappresentare un rischio in caso di frenata.



## Frenata rigenerativa

Quando la Model S è in movimento e non viene utilizzato l'acceleratore, la frenata rigenerativa rallenta il veicolo e genera un surplus di energia che viene inviato alla batteria.

Anticipando le frenate e rilasciando la pressione sull'acceleratore per rallentare, è possibile sfruttare la frenata rigenerativa per aumentare l'autonomia di guida. Ovviamente, tale metodo non rappresenta un'alternativa alla normale frenata quando necessaria per la propria sicurezza.

Nota: se la frenata rigenerativa rallenta eccessivamente la Model S, ad esempio su una discesa ripida, le luci dei freni si accendono per segnalare ad altri conducenti che si sta rallentando.

L'app Energy visualizza informazioni in tempo reale sulla quantità di energia accumulata tramite la frenata rigenerativa. È possibile inoltre visualizzare il misuratore di potenza sul lato opposto del quadro strumenti scegliendo Energy e usando il pulsante a scorrimento sul volante (vedere [Volante](#) alla pagina 39).

La quantità di energia restituita alla batteria tramite la frenata rigenerativa può dipendere dallo stato corrente della batteria e dall'impostazione del livello di carica in uso. Se la frenata rigenerativa è limitata, sul misuratore di potenza viene visualizzata una linea gialla tratteggiata. Ad esempio, è probabile che la frenata rigenerativa sia limitata se la batteria è già completamente carica o se la temperatura ambiente è bassa.



Per impostare il livello della frenata rigenerativa

Utilizzare il touchscreen per cambiare il livello della frenata rigenerativa:

1. Toccare Controls > Driving > Regenerative Braking.
2. Selezionare uno dei due livelli:
  - Standard. Fornisce la quantità standard di energia rigenerativa. Quando si rilascia l'acceleratore, la Model S rallenta, riducendo la necessità di utilizzare i freni.
  - Low. Limita la frenata rigenerativa. Quando si rilascia l'acceleratore, la Model S impiega più tempo per rallentare e procede per inerzia.

## Freno di stazionamento

Il freno di stazionamento si aziona automaticamente quando nella Model S viene innestata la marcia Park e si disattiva quando viene innestata una qualsiasi altra marcia.



Nota: il freno di stazionamento agisce solo sulle ruote posteriori ed è indipendente dal sistema del pedale del freno.

Utilizzare il touchscreen per rilasciare manualmente il freno di stazionamento (in questo modo inoltre la Model S passa alla marcia Neutral):

1. Toccare Controls > E-Brake & Power Off.
2. Premere il pedale del freno, quindi toccare Parking Brake. Se era stata innestata la marcia Park, la Model S innesta automaticamente la marcia Neutral.



Ogni volta che si utilizza il touchscreen per azionare manualmente il freno di stazionamento, la relativa spia si accende sul quadro strumenti.



Se si verifica un problema elettrico con il freno di stazionamento, nella parte centrale superiore del touchscreen viene visualizzato in arancione un messaggio per segnalare il guasto del freno di stazionamento.



Avvertenza: nell'improbabile evento che la Model S perda potenza elettrica, non è possibile rilasciare il freno di stazionamento.





## Come funziona

Il sistema di controllo della trazione verifica costantemente la velocità delle ruote anteriori e posteriori. Se la Model S rileva una perdita di trazione, il sistema riduce lo slittamento delle ruote mediante il controllo della pressione dei freni e della potenza del motore. Per impostazione predefinita, il sistema di controllo della trazione è sempre attivo. In condizioni normali, deve rimanerlo per garantire la massima sicurezza.



Ogni volta che il sistema di controllo della trazione controlla la pressione dei freni e la potenza del motore per ridurre al minimo lo slittamento delle ruote, sul quadro strumenti lampeggia questa spia. Se la spia rimane accesa, significa che è stato rilevato un guasto nel sistema di controllo della trazione. Contattare l'assistenza Tesla.

-  **Avvertimento:** il controllo della trazione non è in grado di impedire incidenti causati da una guida pericolosa o da curve eseguite a velocità eccessive.
-  **Avvertimento:** Se la spia in questione rimane accesa in situazioni in cui la Partenza con bassa aderenza non è stata attivata (situazione descritta più avanti), il sistema di controllo della trazione potrebbe non funzionare correttamente. Contattare immediatamente l'assistenza Tesla.

## Slittamento delle ruote

Per consentire alle ruote di slittare a velocità limitata, abilitare la Partenza con bassa aderenza. È possibile attivare la Partenza con bassa aderenza solo quando la Model S procede a una velocità massima di 48 km/h. La Partenza con bassa aderenza viene disattivata automaticamente quando la velocità supera 80 km/h.

In condizioni normali, la Partenza con bassa aderenza non deve essere attivata. Attivarla solo nel caso in cui si desideri espressamente far slittare le ruote, ad esempio:

- Avviamento su una superficie su cui è presente materiale instabile, ad esempio ghiaia o neve.
- Guida su neve, sabbia o fango.
- Fuoriuscita da una buca o affossamento profondo.

Per consentire lo slittamento delle ruote, toccare Controls > Driving > Traction Control > Slip Start.



Quando la Partenza con bassa aderenza è attiva, sul quadro strumenti viene visualizzato un avviso.

Sebbene la Partenza con bassa aderenza venga disattivata automaticamente al successivo avvio della Model S, si consiglia vivamente di disattivarla non appena le circostanze che ne hanno richiesto l'attivazione cessano di esistere.

## Funzionamento di Park Assist

La Model S è dotata di alcuni sensori ideati per il rilevamento della presenza di oggetti nelle vicinanze. Quando si procede lentamente con la marcia Drive o Reverse innestata, i sensori segnalano la presenza di un oggetto nelle vicinanze della parte anteriore o posteriore della Model S.

Nota: a seconda della data di fabbricazione e delle opzioni selezionate al momento dell'acquisto, alcune Model S non sono dotate dei sensori di parcheggio.

**⚠** Avvertimento: le illustrazioni seguenti relative al Park Assist sono solo rappresentative. Il numero esatto e la posizione dei sensori può variare in base alla data di fabbricazione della Model S.

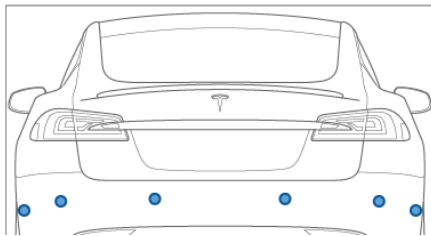
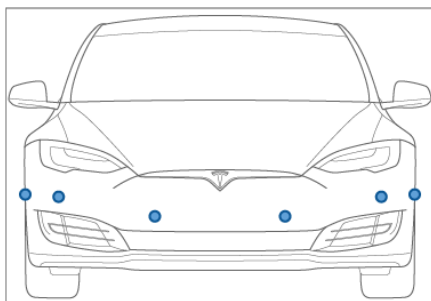

I sensori si attivano quando si procede a una velocità inferiore a 8 km/h.

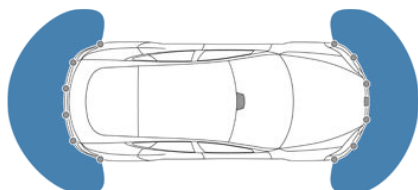

**⚠** Avvertimento: non affidarsi completamente a Park Assist per avere la certezza che la zona circostante il veicolo sia priva di oggetti e/o persone. Le

prestazioni di Park Assist sono influenzate da diversi fattori esterni, che possono dare origine a mancate segnalazioni o segnalazioni errate (vedere [Limitazioni e falsi avvisi](#) alla pagina 64). Pertanto, se ci si affida completamente a Park Assist per avere la certezza che la Model S si stia avvicinando a un ostacolo, si potrebbero causare danni al veicolo e/o agli oggetti e gravi lesioni alle persone. Controllare sempre l'area con i propri occhi. Quando si innesta la retromarcia, controllare sempre alle spalle e usare tutti i retrovisori. Il Park Assist non rileva la presenza di bambini, pedoni, ciclisti, animali oppure oggetti in movimento, sporgenti, situati a una distanza eccessiva al di sopra o al di sotto dei sensori o a una distanza troppo ravvicinata agli stessi. Il Park Assist viene fornito esclusivamente a titolo di supporto e non è da intendersi come sostituito a un controllo visivo diretto per verificare la presenza di ostacoli oppure oggetti. Guidare sempre prestando la massima attenzione.

## Informazioni visive e audio

Quando si innesta la marcia Reverse, il Park Assist viene visualizzato sul lato sinistro del quadro strumenti, mostrando eventuali oggetti nelle vicinanze della parte anteriore o posteriore della Model S. A meno che non siano stati rilevati oggetti davanti alla Model S, la visualizzazione del Park Assist si chiude automaticamente quando si innesta la marcia Drive e la velocità di guida è superiore a 8 km/h. Quando si procede in retromarcia, sul touchscreen vengono visualizzate anche informazioni visive, al di sotto della telecamera (vedere [Telecamera posteriore](#) alla pagina 70). È possibile chiudere manualmente la visualizzazione del Park Assist sul touchscreen toccando la X nell'angolo superiore sinistro.

Se sul touchscreen viene visualizzata l'app Camera, è possibile passare alla visualizzazione Park Assist quando si guida a velocità inferiori a 8 km/h. Toccare il pulsante situato nell'angolo superiore sinistro della finestra dell'app Camera. Ciò può rivelarsi utile se si necessita di assistenza per parcheggiare in parallelo.







Se sono attivati i segnali acustici (vedere [Controllo delle informazioni acustiche](#) alla pagina 64), viene riprodotto un bip anche quando ci si avvicina a un oggetto. Il segnale acustico può essere silenziato temporaneamente premendo la rotellina sul lato sinistro del volante o toccando l'apposito pulsante nell'angolo inferiore sinistro della visualizzazione del Park Assist.

Nota: se la Model S è dotata del software 6.1 o versione successiva e si guida visualizzando l'app della telecamera sul touchscreen, è possibile passare alla visualizzazione Park Assist toccando l'icona nell'angolo superiore sinistro della finestra dell'app della telecamera. A tale scopo, è necessario guidare a velocità inferiori a 8 km/h.

Nota: se un sensore non riesce a inviare informazioni, sul quadro strumenti viene visualizzato un messaggio di avviso.

 **Avvertenza:** mantenere i sensori puliti ed eliminare sporcizia, residui, neve e ghiaccio. Evitare l'uso di dispositivi di lavaggio ad alta pressione sui sensori e non pulirli con oggetti appuntiti o abrasivi che possono graffiarne o danneggiarne la superficie.

 **Avvertenza:** non installare accessori o adesivi sopra o nelle vicinanze dei sensori di parcheggio.

## Controllo delle informazioni acustiche

Il Park Assist può essere utilizzato con o senza le informazioni acustiche. Per attivare o disattivare i segnali acustici, toccare **Controls > Settings > Safety & Security > Park Assist Chimes**.

I segnali acustici possono essere silenziati anche premendo la rotellina sul lato sinistro del volante o toccando l'apposito pulsante nell'angolo inferiore sinistro della visualizzazione del Park Assist. I segnali acustici vengono disattivati fino a quando non si innesta un'altra marcia o non si guida a una velocità superiore a 8 km/h.

## Limitazioni e falsi avvisi

Nelle situazioni seguenti, è possibile che i sensori di parcheggio non funzionino correttamente:

- Uno o più sensori di parcheggio sono danneggiati, sporchi o ostruiti, ovvero ricoperti di fango, ghiaccio o neve.

- L'oggetto è posizionato a un'altezza inferiore a 20 cm circa, ad esempio nel caso di un marciapiede o una barriera bassa.
- Le condizioni atmosferiche (pioggia intensa, neve o nebbia) interferiscono con il funzionamento dei sensori.
- L'oggetto è sottile (ad esempio un segnale stradale).
- È stato superato il raggio di azione del sensore.
- L'oggetto è fonoassorbente o morbido (ad esempio fiocchi di neve).
- L'oggetto è in pendenza (ad esempio una rampa di accesso in discesa).
- La Model S è stata parcheggiata o viene guidata a temperature eccessivamente elevate o basse.
- I sensori sono influenzati da altre apparecchiature o dispositivi elettrici che generano onde a ultrasuoni.
- L'oggetto è situato sotto o troppo vicino ai paraurti.
- Il paraurti non è correttamente allineato o è danneggiato.
- Un oggetto montato sulla Model S, ad esempio un portapacchi per biciclette o un adesivo sul paraurti, interferisce con il sensore e/o lo ostruisce.

## Altri strumenti di assistenza al parcheggio

Oltre a Park Assist, quando è innestata la marcia Reverse la telecamera posteriore visualizza l'area che si trova dietro la Model S (vedere [Telecamera posteriore](#) alla pagina 70).



Quando la Model S si arresta, la funzione Vehicle Hold continua ad applicare i freni anche dopo che il conducente ha sollevato il piede dal pedale. Durante la guida in salita o in piano, frenare normalmente. Se sul quadro strumenti viene visualizzata la spia della funzione Vehicle Hold, sarà possibile rilasciare il pedale del freno e rimanere fermi, anche su strade in salita.



Questa spia accesa sul quadro strumenti indica che la funzione Vehicle Hold è azionata.

Per disinnestare la funzione Vehicle Hold, premere il pedale dell'acceleratore o premere e rilasciare il pedale del freno.

Nota: La funzione Vehicle Hold si disinnesta anche passando alla marcia Neutral.

Nota: Dopo aver frenato attivamente la Model S per circa 10 minuti, la Model S passa alla marcia Park e la funzione Vehicle Hold viene annullata. La Model S passa inoltre alla marcia Park se rileva che il conducente ha lasciato il veicolo.



## Solo su veicoli Dual Motor ad alte prestazioni

Launch Mode, disponibile solo sui veicoli Dual Motor ad alte prestazioni, fornisce un'accelerazione eccellente su superfici con una buona aderenza.

**⚠** Avvertimento: utilizzare la Modalità di Lancio solo in condizioni di guida particolari, ad esempio in assenza di traffico trasversale o pedoni. La Modalità di Lancio è stata progettata per la guida su percorsi chiusi al traffico. È responsabilità del conducente guidare con uno stile di guida e con un'accelerazione adeguati al percorso, senza mettere in pericolo o creare inconvenienti agli altri utenti della strada.

## Per attivare la Modalità di Lancio

Prima di attivare la funzione Modalità di Lancio, si consiglia di guidare per alcuni minuti utilizzando i freni per riscaldarli.

1. Impostare il livello di accelerazione su Insane o Ludicrous e attivare l'opzione Max Battery Power (vedere [Comandi](#) alla pagina 105).
2. Con la Model S impostata su Drive, completamente ferma e con il volante dritto, premere a fondo il pedale del freno con il piede sinistro.
3. Mantenendo premuto il pedale del freno con il piede sinistro, premere a fondo il pedale dell'acceleratore con il piede destro, quindi rilasciare il pedale dell'acceleratore. Sul quadro strumenti viene visualizzato un messaggio che indica che la funzione Modalità di Lancio è stata attivata.
4. Entro otto secondi, premere a fondo il pedale dell'acceleratore una seconda volta per precaricare la coppia motore, quindi rilasciare il freno entro quattro secondi.

Rilasciando il freno, la Model S si lancia in avanti.

Nota: la Modalità di Lancio non è disponibile se è stata attivata la funzione Partenza con bassa aderenza, cioè in condizioni in cui le ruote possono slittare. Vedere [Controllo della trazione](#) alla pagina 62.

Nota: è possibile utilizzare la Modalità di Lancio immediatamente dopo aver attivato l'opzione Max Battery Power. Non occorre attendere che l'opzione Potenza massima della batteria si trovi nello stato READY.

## Limitazioni

La funzione Modalità di Lancio è disponibile solo se la temperatura ambiente minima è di 3° C.



## Visualizzazione delle informazioni sul viaggio

Per visualizzare le informazioni di viaggio sul touchscreen, toccare Controls > Trips. Per il viaggio attuale è possibile visualizzare la distanza, la durata e il consumo medio di energia. È inoltre possibile mostrare la distanza e il consumo totale e medio di energia dall'ultima carica e la disponibilità per ulteriori viaggi.

Per attribuire o modificare il nome di un viaggio, toccare il nome del viaggio, immettere un nome nuovo e premere Save. Per resettare il contatore parziale di un particolare viaggio, toccare il rispettivo pulsante Reset associato.

È possibile visualizzare le informazioni di un massimo di tre viaggi sul quadro strumenti. Utilizzare le caselle di controllo per specificare i viaggi che si desidera visualizzare. Quindi, utilizzare la barra di scorrimento sul volante per visualizzare i viaggi scelti (vedere [Utilizzo dei pulsanti a sinistra sul volante](#) alla pagina 39 o [Utilizzo dei pulsanti sulla destra del volante](#) alla pagina 40).

## Contachilometri

Per visualizzare il contachilometri, toccare la "T" di Tesla nella parte superiore centrale del touchscreen.



## Suggerimenti di guida per aumentare l'autonomia

Il conducente può massimizzare l'autonomia di guida applicando le stesse abitudini di guida adottate per risparmiare carburante in un veicolo a benzina. Oltre allo stile di guida, il consumo di energia dipende direttamente dalle condizioni ambientali, come il clima freddo e i percorsi in salita. Per poter percorrere una distanza maggiore con una carica, è necessario:

- Rallentare ed evitare accelerazioni rapide e frequenti.
- Invece di utilizzare il pedale del freno, rallentare adattando il pedale dell'acceleratore alla velocità desiderata. Quando la Model S è in movimento e non viene utilizzato il pedale dell'acceleratore, la frenata rigenerativa rallenta la Model S e genera un surplus di energia che viene inviato alla batteria (vedere [Frenata rigenerativa](#) alla pagina 60).
- Mantenere gli pneumatici alle pressioni di gonfiaggio raccomandate (vedere [Cura e manutenzione degli pneumatici](#) alla pagina 157).
- Alleggerire il peso rimuovendo carichi superflui.
- Limitare l'utilizzo dei sistemi interni, come l'impianto di riscaldamento e di condizionamento dell'aria. L'utilizzo dei riscaldatori dei sedili è più efficiente rispetto a quello dell'impianto di riscaldamento. Per limitare automaticamente la quantità di potenza utilizzata dal sistema di climatizzazione per il mantenimento della temperatura della batteria e dell'abitacolo, toccare Controls > Driving > Range Mode > ON.

Il misuratore di potenza sul quadro strumenti e l'app Energy (di seguito descritta) forniscono informazioni sull'utilizzo dell'energia. Grazie a tali informazioni, si acquisisce rapidamente familiarità con le proprie abitudini di guida e condizioni ambientali che influenzano la quantità di energia usata dalla Model S.

## App Energy

Usare l'app Energy per visualizzare l'utilizzo di energia stimato e in tempo reale. Scegliere tra due tipi di grafico:

- Grafico dei consumi: visualizza l'energia consumata dalla Model S negli ultimi 10, 25 o 50 km.

Toccare il pulsante Average Range per visualizzare un grafico dell'energia media consumata negli ultimi 10, 25 o 50 km. I dati sul consumo medio e sull'energia utilizzata vengono usati per calcolare il consumo stimato. Toccare il pulsante Instant Range per visualizzare un grafico dell'energia consumata solo negli ultimi punti dati. I dati sul consumo istantaneo e sul consumo di energia vengono usati per calcolare il consumo stimato.

- Grafico di viaggio: se la Model S è equipaggiata con l'opzione navigatore premium, è possibile monitorare la quantità di energia utilizzata durante il tragitto verso la destinazione. È possibile confrontare l'utilizzo effettivo con quello previsto. La linea verde rappresenta l'utilizzo effettivo, mentre la linea grigia rappresenta quello previsto. Per modificare il livello di ingrandimento, fare clic sull'icona dello zoom posizionata nell'angolo in alto a destra del grafico.

Nota: nel grafico di viaggio viene visualizzato l'utilizzo di energia solo se si sta effettivamente viaggiando verso una destinazione.

## Risparmiare energia

La Model S prevede una funzione di risparmio energetico che riduce la quantità di energia consumata quando Model S non è in uso. Toccare Controls > Displays > Energy Saving e scegliere una delle opzioni seguenti:

- OFF. La Model S passa alla modalità di risparmio energetico di notte (dalle 22 alle 5).
- ON. Viene consumata una quantità significativamente inferiore di energia quando la Model S non è in uso. Il tempo di avviamento del quadro strumenti e di Bluetooth può risultare maggiore.
- Always Connected. Mantiene la connettività alla batteria quando è selezionata la modalità di risparmio energetico. Ciò consente all'app mobile di collegarsi più rapidamente a Model S e fornisce immediatamente l'accesso a Internet quando si entra in auto. Viene consumata un poco più di energia.

## Garanzia di autonomia

La Model S è dotata di meccanismi di avviso che avvertono il conducente quando l'autonomia del veicolo raggiunge livelli minimi. Viene eseguito un monitoraggio costante del livello di carica della Model S e della prossimità alle postazioni di ricarica note.

Per impostare le stazioni di ricarica visualizzate sulla mappa, toccare l'icona di garanzia di autonomia, situata nell'angolo superiore destro della finestra di navigazione o della mappa:



La mappa mostra solo le postazioni Supercharger.



La mappa mostra tutte le postazioni di ricarica visitate, le stazioni di ricarica Chademo e i caricatori di destinazione. Se una postazione di ricarica non dovesse risultare raggiungibile in base all'autonomia di guida attualmente disponibile, l'icona a essa associata sulla mappa viene visualizzata come semi-trasparente.

Se si corre il rischio di allontanarsi troppo dalle postazioni di ricarica note, sul touchscreen viene visualizzato un messaggio popup che consente al conducente di visualizzare un elenco delle postazioni di ricarica raggiungibili nelle vicinanze. Quando si seleziona una postazione di ricarica dall'elenco, la Model S fornisce istruzioni di navigazione e l'elenco di indicazioni turn-by-turn consente di visualizzare la quantità prevista di energia rimanente al raggiungimento della destinazione di ricarica.

Se si corre il rischio di allontanarsi troppo dalle postazioni di ricarica note, oltre al messaggio popup viene visualizzato un simbolo di avviso sull'icona di garanzia di autonomia.



Toccare il simbolo per visualizzare un elenco delle postazioni di ricarica che si pensa possano trovarsi nel proprio raggio di autonomia. Quindi, toccare una posizione dell'elenco per avviare la navigazione.



In base alla quantità di energia rimanente nella Model S, non sono presenti postazioni di ricarica nel proprio raggio di autonomia.



## Posizione della telecamera

La Model S è dotata di una telecamera posteriore posizionata sopra la targa posteriore.

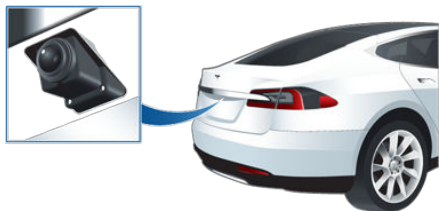

Ogni volta che si innesta la marcia Reverse, sul touchscreen viene visualizzata la vista della telecamera. Le linee di guida mostrano il percorso di marcia in base alla posizione del volante. Tali linee di guida si adattano a seconda del movimento del volante.

Nota: Le informazioni visive provenienti dai sensori di parcheggio vengono visualizzate sotto l'immagine della telecamera (vedere [Park Assist](#) alla pagina 63).

Nota: a seconda della data di fabbricazione e delle opzioni selezionate al momento dell'acquisto, alcune Model S non sono dotate dei sensori di parcheggio.

**⚠** Avvertimento: in retromarcia, non affidarsi completamente alla telecamera posteriore per sapere se l'area posteriore è priva di oggetti e/o persone. La telecamera potrebbe non rilevare oggetti o barriere che potrebbero causare danni o lesioni. Le prestazioni della telecamera possono inoltre essere ridotte da numerosi fattori esterni, quali lenti sporche oppure ostruite. Pertanto, se ci si affida completamente alla telecamera posteriore per avere la certezza che la Model S si stia avvicinando a un ostacolo, si potrebbero causare danni al veicolo e/o agli oggetti e gravi lesioni alle persone. Controllare sempre l'area con i propri occhi. Quando si innesta la retromarcia, controllare sempre alle spalle e usare tutti i retrovisori. Utilizzare la telecamera esclusivamente come guida. Eseguire comunque controlli visivi diretti e prestare la massima attenzione durante la guida.

## Pulizia della telecamera

Per assicurare immagini chiare, mantenere pulita e priva di ostruzioni la lente della telecamera. Rimuovere eventuale accumulo di sporco pulendo la lente con un panno morbido inumidito.



Avvertenza: non utilizzare detergenti abrasivi o contenenti agenti chimici, che potrebbero danneggiare la superficie dell'obiettivo della telecamera.



## Componenti del Sistema di Assistenza alla guida

La Model S include i seguenti componenti del Sistema di Assistenza alla guida che eseguono il monitoraggio attivo della strada circostante:

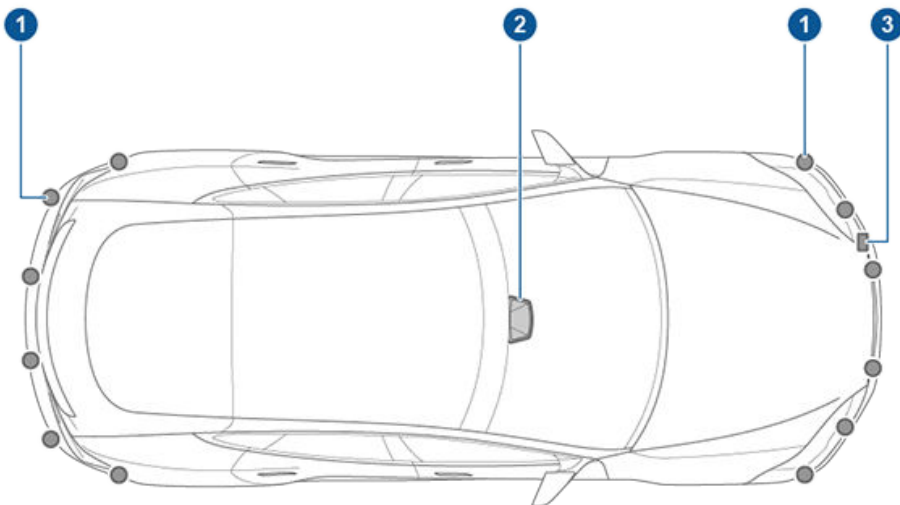

1. Sensori a ultrasuoni, ubicati in prossimità del paraurti anteriore e posteriore.
2. Una telecamera rivolta in avanti installata sul parabrezza, sopra lo specchietto retrovisore.
3. Un radar è installato dietro al paraurti anteriore sul lato sinistro del veicolo.

I veicoli con Sistema di Assistenza alla guida includono sistemi di servosterzo e servofreno elettrici ad alta precisione.





## Funzionalità del Sistema di Assistenza alla guida

Queste funzionalità di sicurezza sono disponibili su tutte le Model S dotate di componenti del Sistema di Assistenza alla guida:

- Assistente di corsia (vedere [Lane Assist](#) alla pagina 92).
- Sistema di Prevenzione delle Collisioni (vedere [Sistema di Prevenzione delle Collisioni](#) alla pagina 95).
- Sistema di Assistenza per la Velocità (vedere [Sistema di Assistenza per la Velocità](#) alla pagina 98).

Queste funzionalità, progettate per ridurre il carico di lavoro del conducente, sono disponibili solo se le Model S sono dotate del pacchetto Tech Pilota automatico opzionale:

- Cruise Control adattivo al traffico (vedere [Cruise Control adattivo al traffico](#) alla pagina 73).
- Sistema di Autosterzata (vedere [Sistema di Autosterzata](#) alla pagina 80).
- Cambio di corsia automatico (vedere [Cambio di corsia automatico](#) alla pagina 83).
- Parcheggio automatico (vedere [Parcheggio automatico](#) alla pagina 86).
- Abbaglianti adattativi automatici (vedere [Fari abbaglianti](#) alla pagina 55).

È possibile attivare e disattivare le funzionalità del Sistema di Assistenza alla guida e, in alcuni casi, controllarne la modalità di funzionamento. Per accedere alle impostazioni relative alle funzionalità del Sistema di Assistenza alla guida, toccare Controls > Settings > Driver Assistance.

## Limitazioni

Molti fattori possono influire sulle prestazioni dei componenti del Sistema di Assistenza alla guida provocando malfunzionamenti. Tra questi fattori (elenco non esaustivo):

- Visibilità scarsa (forte pioggia, neve, nebbia e così via).
- Luce intensa (fari dei veicoli che sopraggiungono in senso opposto o luce solare diretta).
- Danni o ostruzioni causate da fango, ghiaccio, neve e così via.
- Interferenze od ostruzioni causate da oggetti montati sulla Model S (ad esempio portapacchi per biciclette).



- Ostruzioni causate dall'applicazione di prodotti adesivi sulla Model S (ad esempio, pellicole, adesivi, rivestimento in gomma, ecc.)
- Strade molto strette o tortuose.
- Paraurti non allineato correttamente o danneggiato.
- Interferenze provenienti da altri dispositivi che generano onde ultrasoniche.
- Temperature eccessivamente elevate o basse.

 **Avvertimento:** le situazioni sopra riportate non rappresentano un elenco completo delle circostanze che possono interferire con il corretto funzionamento dei componenti del Sistema di Assistenza alla guida. Non affidarsi mai esclusivamente a tali componenti per garantire la sicurezza. Il conducente deve comunque prestare estrema attenzione, guidare con prudenza e mantenere sempre il controllo del veicolo.

 **Avvertenza:** se è necessario sostituire il parabrezza su una Model S dotata di telecamera anteriore, portare il veicolo presso un centro di assistenza Tesla. Ciò garantisce che la telecamera venga maneggiata e installata correttamente. La mancata osservanza di tale precauzione potrebbe causare il malfunzionamento di una o più funzionalità del Sistema di Assistenza alla guida.

## Pulizia dei componenti del Sistema di Assistenza alla guida

Per garantire che i diversi componenti del Sistema di Assistenza alla guida possano fornire informazioni il più possibile accurate, mantenerli sempre puliti e privi di ostruzioni. Rimuovere eventuali accumuli di sporco pulendoli mediante un panno morbido inumidito con acqua calda.

-  **Avvertenza:** non utilizzare detergenti abrasivi o contenenti agenti chimici onde evitare di danneggiare le superfici.
-  **Avvertenza:** evitare l'uso di idropulitrici ad alta pressione.
-  **Avvertenza:** non pulire i sensori a ultrasuoni con oggetti appuntiti o abrasivi che potrebbero graffiarne o danneggiarne la superficie.



Se la Model S è dotata di componenti del Sistema di Assistenza alla guida (vedere [Informazioni sul Sistema di Assistenza alla guida](#) alla pagina 71) e del pacchetto Tech Pilot automatico opzionale, la telecamera anteriore e il sensore radar sono in grado di determinare l'eventuale presenza di un veicolo antistante nella stessa corsia. Se lo spazio antistante la Model S è libero, il Cruise Control adattativo al traffico è progettato per consentire una guida costante alla velocità impostata. Quando viene rilevata la presenza di un veicolo, il Cruise Control adattativo al traffico fa rallentare la Model S in modo da mantenere la distanza di sicurezza selezionata dal veicolo antistante, fino al raggiungimento della velocità impostata. Anche se si utilizza il Cruise Control adattativo al traffico, è comunque sempre necessario guardare la strada davanti a sé e azionare i freni quando necessario.

Il Cruise Control adattativo al traffico va utilizzato principalmente nei tragitti su strade asciutte e diritte, come ad esempio autostrade e superstrade. Se ne sconsiglia l'utilizzo nei percorsi urbani.

**⚠** Avvertimento: il Cruise Control adattativo al traffico viene fornito puramente per assistere nella guida e non costituisce un sistema di avviso di pericolo di collisione o di prevenzione delle collisioni. Il conducente deve comunque prestare estrema attenzione, guidare con prudenza e mantenere sempre il controllo del veicolo. Non affidarsi mai esclusivamente al Cruise Control adattativo al traffico per rallentare la Model S. Guardare sempre la strada davanti a sé ed essere sempre pronti a frenare. La mancata osservanza di queste precauzioni può causare lesioni gravi e morte.

**⚠** Avvertimento: Benché il Cruise Control adattativo al traffico sia in grado di rilevare pedoni e ciclisti, non affidarsi mai esclusivamente al Cruise Control adattativo al traffico per rallentare la Model S. Guardare sempre la strada davanti a sé ed essere sempre pronti a frenare. La mancata osservanza di queste precauzioni può causare lesioni gravi e morte.

**⚠** Avvertimento: Non utilizzare il Cruise Control adattativo al traffico su vie urbane o su strade le cui condizioni di traffico mutano costantemente.

**⚠** Avvertimento: non utilizzare il Cruise Control adattativo al traffico su percorsi tortuosi con curve strette e su superfici stradali ghiacciate o scivolose o quando le condizioni meteorologiche (forte pioggia, vento, nebbia e così via) rendono poco sicura la guida a una velocità costante. Il Cruise Control adattativo al traffico non adatta la velocità di guida alle condizioni stradali e di guida.

## Utilizzo del Cruise Control adattativo al traffico



L'icona grigia del tachimetro, a sinistra della velocità di guida, indica che il Cruise Control adattativo al traffico è disponibile ma non è stata impostata la velocità di crociera. A meno che non venga rilevata la presenza di un veicolo davanti al proprio, per attivare il Cruise Control adattativo al traffico è necessario viaggiare a una velocità minima di 8 km/h. Se viene rilevato un veicolo davanti al proprio, è possibile attivare il Cruise Control adattativo al traffico a qualsiasi velocità, anche quando si è fermi.

Impostare la velocità di crociera accelerando fino a raggiungere la velocità desiderata, quindi spostare la leva del Cruise Control verso l'alto o il basso (o tirarla verso di sé) e rilasciarla.

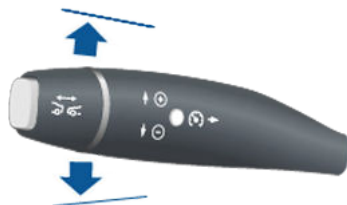

L'icona del tachimetro sul quadro strumenti diventa blu e mostra la velocità impostata quando il Cruise Control adattativo al traffico mantiene la velocità impostata.



È ora possibile rilasciare il pedale dell'acceleratore e consentire al Cruise Control adattativo al traffico di mantenere la velocità impostata. Se nello spazio antistante non viene rilevata la presenza di veicoli, il Cruise Control adattativo al traffico mantiene la velocità impostata. Se viene rilevato un veicolo, il Cruise Control adattativo al traffico mantiene la distanza di sicurezza scelta, fino alla velocità impostata, facendo accelerare e decelerare la Model S secondo necessità. Quando il veicolo davanti al proprio non viene più rilevato, il Cruise Control adattativo al traffico accelera nuovamente per raggiungere la velocità impostata. Il Cruise Control adattativo al traffico regola inoltre la velocità a un valore appropriato all'ingresso e all'uscita dalle curve.

Quando si viaggia alla velocità impostata utilizzando il Cruise Control adattativo al traffico, è possibile accelerare in qualsiasi momento. Quando si rilascia l'acceleratore, la Model S torna alla velocità impostata.

Quando si viaggia dietro un veicolo, il Cruise Control adattativo al traffico rimane in funzione a basse velocità, anche se la Model S si ferma dietro il veicolo antistante. Quando si riprende il movimento, il Cruise Control adattativo al traffico ripristina il funzionamento alla velocità corrente impostata. Tuttavia, se viene rilevato un oggetto di fronte alla Model S, il Cruise Control adattativo al traffico passa in modalità HOLD e sul quadro strumenti viene visualizzato un messaggio che indica la necessità di ripristinare il Cruise Control. Per riattivarlo, premere il pedale dell'acceleratore o tirare la leva del Cruise Control verso di sé (vedere [Annullamento e ripristino](#) alla pagina 78).

Nelle regioni con guida a destra, accendendo l'indicatore di direzione lato destro mentre si guida sulla prima corsia a destra a una distanza massima di 50 metri da un'uscita (su una strada a traffico limitato come un'autostrada o una superstrada), la funzione Cruise Control adattativo al traffico presume che il conducente intende uscire. Di conseguenza, inizia a rallentare il veicolo. Lo stesso vale nelle regioni con guida a sinistra; quando il conducente accende l'indicatore di direzione lato sinistro mentre guida sulla prima corsia a sinistra a una distanza massima di 50 metri da un'uscita. Il sistema di navigazione GPS (Global Positioning System) di bordo determina se si sta guidando in una regione con guida a destra o a sinistra. Nelle zone in cui non ci sono dati GPS disponibili (ad esempio quando il segnale è debole), accendendo l'indicatore di direzione in prossimità di un'uscita la funzione Cruise Control adattativo al traffico non rallenta il veicolo.

Nota: Tirando due volte la leva del Cruise Control, o una sola volta quando è attivo il Cruise Control adattativo al traffico, viene attivato il Sistema di Autosterzatura e la velocità impostata passa alla velocità di guida corrente o al limite di velocità, inclusi eventuali scostamenti impostati, a seconda del valore superiore (vedere [Limite della velocità di crociera](#) alla pagina 76).

Nota: Quando il Cruise Control adattativo al traffico rallenta la Model S per mantenere la distanza selezionata dal veicolo antistante, le luci dei freni si accendono per avvertire gli altri conducenti che si sta rallentando. È inoltre possibile avvertire un leggero movimento del pedale del freno.

Nota: Se si viaggia a una velocità pari o superiore a 80 km/h, per effettuare un sorpasso il Cruise Control adattativo al traffico richiede che il proprio veicolo si trovi nella corsia di sorpasso. Se ci si trova in una corsia diversa da quella di sorpasso, (a destra di un altro veicolo in regioni con guida a destra o a sinistra di un altro veicolo in regioni con guida a sinistra), il Cruise Control adattativo al traffico impedisce il sorpasso. Al contrario, rallenta e imposta la stessa velocità dell'altro veicolo come se si trovasse nella stessa corsia della Model S.



Se si preme il pedale dell'acceleratore per superare il veicolo, il Cruise Control adattativo al traffico consente sempre il superamento dei veicoli in una corsia diversa da quella di sorpasso fino a quando non viene cambiata corsia o non viene annullata e ripristinata la velocità di crociera (e a questo punto verrà nuovamente impedito il sorpasso di veicoli su una corsia diversa da quella di sorpasso).

- ⚠** Avvertimento: A causa delle limitazioni inerenti il sistema GPS di bordo, si potrebbero verificare situazioni in cui il Cruise Control adattativo al traffico rallenta il veicolo, in particolare in prossimità di uscite autostradali dove viene rilevata una curva e/o quando, durante la navigazione verso una destinazione, non viene seguito il percorso.
- ⚠** Avvertimento: Il Cruise Control adattativo al traffico potrebbe non rilevare oggetti e potrebbe non frenare o decelerare in presenza di veicoli fermi, soprattutto se si procede a velocità superiori a 80 km/h e il veicolo antistante si sposta dal percorso di marcia e ci si trova davanti a un veicolo fermo o un oggetto immobile. Prestare sempre attenzione alla strada davanti a sé ed essere sempre pronti a prendere immediatamente azioni correttive. Se si fa affidamento esclusivamente sul Cruise Control adattativo al traffico per evitare collisioni, potrebbero prodursi lesioni gravi o letali. Inoltre, il Cruise Control adattativo al traffico può reagire a veicoli e oggetti che in realtà non sono presenti o che non si trovano nella corsia di marcia, causando il rallentamento della Model S quando non è necessario.
- ⚠** Avvertimento: Il Cruise Control adattativo al traffico potrebbe non essere in grado di fornire l'adeguato controllo della velocità a causa di capacità limitate di frenata e di salite. Inoltre, può effettuare una valutazione errata della distanza dal veicolo antistante. In discesa la velocità di guida può aumentare e ciò può causare il superamento della velocità impostata per la Model S. Non affidarsi mai al Cruise Control adattativo al traffico per rallentare il veicolo sufficientemente da impedire una collisione. Non distogliere mai lo sguardo dalla strada durante la guida ed essere sempre pronti a prendere azioni correttive, quando necessario. Facendo affidamento sul Cruise Control adattativo al traffico per rallentare la

veettura ed evitare collisioni si possono causare lesioni gravi o letali.

- ⚠** Avvertimento: Il Cruise Control adattativo al traffico può, in determinate circostanze, frenare la Model S in modo imprevisto o quando non è necessario. Ciò può essere dovuto a veicoli antistanti a distanza ravvicinata o al rilevamento di veicoli od oggetti nelle corsie adiacenti (in particolar modo in curva), ecc.

## Regolazione della distanza dal veicolo antistante

Per impostare la distanza che si desidera mantenere dal veicolo antistante la Model S, ruotare la leva del Cruise Control e scegliere un'impostazione compresa tra 1 (distanza di sicurezza minima) e 7 (distanza di sicurezza massima). Ogni impostazione corrisponde a una distanza che rappresenta il tempo impiegato dalla Model S a raggiungere, dalla sua posizione attuale, il paraurti posteriore del veicolo antistante.



Quando si ruota la leva di cruise control, il quadro strumenti visualizza l'impostazione attuale. Quando viene visualizzata l'impostazione desiderata, rilasciare la leva.





## Limite della velocità di crociera

Il Cruise Control adattativo al traffico consente di viaggiare impostando il limite di velocità. Una volta impostata la velocità di crociera, è possibile regolarla per viaggiare entro il limite di velocità determinato dal Sistema di Assistenza per la Velocità (vedere [Sistema di Assistenza per la Velocità](#) alla pagina 98). A tale scopo, tirare la leva del cruise control verso di sé e mantenerla in tale posizione per circa mezzo secondo. Quando la si rilascia, la velocità di crociera viene impostata sulla velocità determinata automaticamente o manualmente dal Sistema di Assistenza per la Velocità prendendo in considerazione qualsiasi scostamento specificato. Se nel momento in cui si preme e si mantiene premuta la leva la velocità di guida è superiore ai limiti in vigore in quella zona, la velocità non si adatta al limite di velocità, ma alla velocità di guida attuale.

Nota: se si regola la velocità di crociera in base al limite di velocità e il limite cambia, la velocità impostata resta invariata. In tal caso, per regolare la velocità in base al nuovo limite, è necessario tirare nuovamente la leva del Cruise Control verso di sé e mantenerla in tale posizione. È possibile regolare la velocità di crociera manualmente in qualsiasi momento (vedere [Modifica della velocità impostata](#) alla pagina 76).

Nota: se il Sistema di Assistenza per la Velocità non è in grado di determinare il limite di velocità, quando si tira la leva del Cruise Control verso di sé e la si mantiene temporaneamente in tale posizione, la velocità impostata non cambia.

**⚠** Avvertimento: non affidarsi esclusivamente al Sistema di Assistenza per la Velocità per determinare la velocità di crociera appropriata o precisa. Guidare sempre a una velocità adeguata alle condizioni stradali.

## Modifica della velocità impostata

Per cambiare la velocità impostata utilizzando il Cruise Control adattativo al traffico, spostare la leva del Cruise control verso l'alto (aumento) o verso il basso (riduzione) finché non si raggiunge la velocità desiderata.



Per aumentare/ridurre la velocità di 1 km/h, spostare la leva verso l'alto o verso il basso alla prima posizione e rilasciarla. Per aumentare/ridurre la velocità all'incremento di 5 km/h più prossimo, spostare la leva verso l'alto o verso il basso alla seconda posizione e rilasciarla. Ad esempio, se si viaggia a 83 km/h e si sposta la leva verso l'alto nella seconda posizione, quindi la si rilascia, la velocità passa a 85 km/h. È inoltre possibile aumentare/ridurre la velocità mantenendo la leva nella posizione completamente sollevata/abbassata e rilasciandola quando sotto l'icona del Cruise Control viene visualizzata la velocità desiderata.

Per regolare il limite di velocità determinato dal Sistema di Assistenza per la Velocità, inclusi eventuali scostamenti impostati, tirare verso di sé la leva del Cruise Control e mantenerla in questa posizione per un istante, circa mezzo secondo. Vedere [Sistema di Assistenza per la Velocità](#) alla pagina 98.

Nota: possono essere necessari alcuni secondi prima che la Model S raggiunga la nuova velocità di crociera.

Nota: La velocità impostata massima è di 150 km/h.



## Sistema di assistenza al sorpasso

Quando si viaggia dietro a un veicolo con il Cruise Control adattativo al traffico in funzione, se si aziona l'indicatore di direzione per comunicare lo spostamento nella corsia di sorpasso, la Model S accelera brevemente in direzione del veicolo antistante. Se si mantiene per un istante la leva dell'indicatore di direzione verso l'alto o verso il basso (a seconda della regione in cui si sta guidando), è possibile accelerare rapidamente alla velocità impostata senza dover premere il pedale dell'acceleratore. L'indicatore di direzione consente di accelerare la Model S solo nelle seguenti condizioni:

- Il Cruise Control adattativo al traffico è in funzione e rileva un veicolo nello spazio antistante.
- Non viene rilevato alcun ostacolo o veicolo nella corsia prescelta.
- La Model S sta viaggiando a una velocità inferiore a quella impostata ma superiore a 72 km/h.
- L'indicatore di direzione segnala lo spostamento nella corsia di sorpasso.

Il Sistema di assistenza al sorpasso serve ad aiutare durante il sorpasso dei veicoli che precedono. Quando si aziona l'indicatore di direzione, il Cruise Control adattativo al traffico continua a mantenere la distanza dal veicolo che precede, ma consente di guidare a una distanza leggermente ravvicinata rispetto a quella selezionata.

Nota: la Model S utilizza il sistema di navigazione GPS (Global Positioning System) di bordo per determinare se si sta guidando in una regione con guida a destra o a sinistra. In questo modo, l'indicatore di direzione appropriato fornisce l'accelerazione per il sorpasso. In zone con guida a destra, solo l'indicatore di direzione sinistro indica il passaggio alla corsia di sorpasso. In zone con guida a sinistra, solo l'indicatore di direzione destro (spostamento della leva verso l'alto) indica il sorpasso. Qualora i dati del GPS non siano disponibili (ad esempio, per via di un segnale insufficiente), l'indicatore di direzione non attiva il Sistema di assistenza al sorpasso.

L'accelerazione viene annullata quando:

- Si raggiunge la velocità di crociera impostata.
- Il cambio di corsia richiede troppo tempo.
- La Model S è troppo vicina al veicolo antistante.

OPPURE

- Si disattiva il segnale di direzione.

Nota: il Sistema di assistenza al sorpasso viene attivato quando si aziona completamente l'indicatore di direzione o lo si tiene nella posizione temporanea (parzialmente azionato). Quando lo si rilascia o disattiva, l'accelerazione della Model S cessa (analogamente a quanto avviene quando si rilascia il pedale dell'acceleratore) e la vettura riprende la velocità impostata.

**⚠** Avvertimento: il Sistema di assistenza al sorpasso può disattivarsi per numerosi motivi imprevisti oltre a quelli sopra elencati (ad esempio, la perdita dei dati GPS). Prestare sempre attenzione e non affidarsi mai esclusivamente al Sistema di assistenza al sorpasso per aumentare la velocità di guida.

**⚠** Avvertimento: il Sistema di assistenza al sorpasso aumenta la velocità di guida ogni volta che viene inserito l'indicatore di direzione appropriato e accelera la Model S fino ad avvicinare il veicolo antistante. Sebbene il Cruise Control adattativo al traffico mantenga sempre la distanza dal veicolo antistante, è fondamentale fare attenzione che la distanza di sicurezza selezionata venga ridotta quando è attivo il Sistema di assistenza al sorpasso, in particolar modo nei casi in cui non si desidera sorpassare il veicolo antistante.



## Annullamento e ripristino

Per annullare manualmente il Cruise Control adattivo al traffico, allontanare brevemente da sé la leva del Cruise Control o premere il pedale del freno. L'icona del tachimetro sul quadro strumenti diventa grigia, a indicare che il Cruise Control non sta controllando la velocità.



Per ripristinare la velocità di crociera alla velocità precedentemente impostata, tirare brevemente la leva verso di sé.



Nota: a seconda della data di fabbricazione alcune Model S sono dotate di un pulsante sull'estremità della leva del Cruise Control. Se si preme questo pulsante quando il Cruise Control è attivo, tale funzione viene disattivata.

Nota: quando il Cruise Control adattivo al traffico viene annullato, la Model S non procede per inerzia. Al contrario, i freni rigenerativi rallentano la Model S in modo simile a quando si toglie il piede dal pedale dell'acceleratore quando si guida senza Cruise Control (vedere [Frenata rigenerativa](#) alla pagina 60).

**⚠** Avvertimento: il Cruise Control adattivo al traffico può essere annullato o non essere disponibile quando:

- Si preme il pedale del freno.
- La velocità di guida è inferiore a 8 km/h e davanti alla Model S non viene rilevato un veicolo entro la distanza specificata.
- La velocità di guida supera la velocità di crociera massima di 150 km/h.
- Si disinnesta la marcia Drive sulla Model S.

- La cintura di sicurezza del conducente non è allacciata.
- È aperta una portiera.
- La visuale del sensore radar o della telecamera è ostruita. Ciò potrebbe essere dovuto a sporco, fango, ghiaccio, neve, nebbia e così via.
- L'impostazione del controllo della trazione è stata disattivata manualmente o viene ripetutamente azionata per impedire lo slittamento delle ruote.
- Le ruote stanno girando quando si è fermi.
- Il sistema Cruise Control è guasto.
- Il sistema Cruise Control richiede un intervento di manutenzione.

Quando il Cruise Control adattivo al traffico non è disponibile o viene disattivato, la Model S non viaggerà più alla velocità costante impostata e non manterrà più la distanza specificata dal veicolo antistante.

**⚠** Avvertimento: Il Cruise Control adattivo al traffico può disattivarsi in qualsiasi momento per motivi imprevisti. Guardare sempre la strada davanti a sé ed essere sempre pronti a prendere le necessarie azioni correttive. È responsabilità del conducente mantenere sempre il controllo della Model S.



## Riepilogo delle spie del Cruise Control



Il Cruise Control adattativo al traffico è disponibile ma non controlla attivamente la velocità della vettura finché non viene specificata una velocità di crociera. Impostare la velocità di crociera accelerando fino a raggiungere la velocità desiderata, quindi spostare leggermente la leva del Cruise Control verso l'alto o il basso oppure tirarla verso di sé.



Il Cruise Control adattativo al traffico è funzionante e mantiene la velocità impostata (nessun veicolo antistante) o mantiene la distanza scelta dal veicolo antistante (fino al raggiungimento della velocità impostata).



La Model S si è arrestata completamente dietro un veicolo antistante, ma è stato rilevato un oggetto di fronte alla Model S, che ha causato il passaggio del Cruise Control adattativo al traffico alla modalità HOLD. Toccare il pedale dell'acceleratore per ripristinare la velocità di crociera sulla velocità impostata.

## Limitazioni

È molto probabile che il Cruise Control adattativo al traffico non funzioni come previsto nelle seguenti situazioni:



- La strada presenta tornanti o curve strette.
- La visibilità è scarsa (forte pioggia, neve, nebbia e così via).
- Una luce intensa (fari anteriori dei veicoli che sopraggiungono in senso opposto o luce solare diretta) interferisce con la telecamera.
- Il sensore radar è ostruito (sporco, coperto, ecc.).
- L'area del parabrezza che rientra nel campo visivo della telecamera è ostruita (appannata, sporca, coperta da un adesivo e così via).





Nota: Il Sistema di Autosterzata è una funzione BETA.

Se la Model S è dotata di componenti del Sistema di Assistenza alla guida (vedere [Informazioni sul Sistema di Assistenza alla guida](#) alla pagina 71) ed è stato acquistato il pacchetto Tech Pilota automatico opzionale, è possibile utilizzare il Sistema di Autosterzata per gestire lo sterzo e la velocità in determinate circostanze. Il Sistema di Autosterzata si basa sul Cruise Control adattativo al traffico e mantiene la Model S nella corsia di marcia quando si viaggia a una velocità impostata. Con l'ausilio della telecamera anteriore, del sensore radar e dei sensori a ultrasuoni, il Sistema di Autosterzata rileva le linee di demarcazione delle corsie e la presenza di veicoli e oggetti, per assistere il conducente a sterzare la Model S in base alla linea di demarcazione della corsia e del veicolo antistante.

-  **Avvertimento:** il Sistema di Autosterzata è una funzione di supporto alla guida. Il conducente deve tenere sempre le mani sul volante.
-  **Avvertimento:** Il Sistema di Autosterzata è progettato per essere usato solo su autostrade e strade ad accesso limitato e presuppone la partecipazione attiva del conducente. Quando si utilizza il Sistema di Autosterzata, tenere le mani sul volante e rimanere vigili sulle condizioni della strada e del traffico circostante. Non usare il Sistema di Autosterzata su strade urbane, in cantieri o in aree dove potrebbero essere presenti ciclisti o pedoni. Non affidarsi mai esclusivamente al Sistema di Autosterzata per stabilire il percorso di marcia appropriato. Rimanere sempre pronti ad adottare immediatamente misure correttive. La mancata osservanza di queste istruzioni potrebbe causare gravi danni alla proprietà, lesioni personali o morte.

## Funzionamento del Sistema di Autosterzata

Per poter utilizzare il Sistema di Autosterzata, è necessario attivarlo toccando Controls > Settings > Driver Assistance > Autosteer > Enable.

Per indicare che il Sistema di Autosterzata è disponibile (ma la Model S non viene sterzata attivamente), il quadro strumenti visualizza l'icona del Sistema di Autosterzata in grigio, a destra dell'indicazione della velocità di guida, come mostrato nella figura seguente:



Per attivare il Sistema di Autosterzata, tirare la leva del Cruise Control verso di sé due volte in rapida successione. Il Sistema di Autosterzata mostra per un breve periodo di tempo un messaggio sul quadro strumenti per ricordare al conducente di concentrarsi sulla strada e tenere le mani sul volante. Per indicare che il Sistema di Autosterzata sta sterzando attivamente assistendo il conducente a sterzare attivamente la Model S, sul quadro strumenti viene visualizzata la rispettiva icona in blu. Nel momento in cui il Sistema di Autosterzata è in grado di rilevare le linee di demarcazione delle corsie, la corsia di marcia viene visualizzata in blu:



Nota: per attivare il Sistema di Autosterzata, la velocità di guida deve essere di almeno 8 km/h su un'autostrada con linee di demarcazione visibili. Se viene rilevato un veicolo davanti al proprio, è possibile attivare il Sistema di Autosterzata a qualsiasi velocità, anche quando si è fermi.

Nota: Nella maggior parte dei casi, il Sistema di Autosterzata cerca di portare la Model S al centro della corsia di marcia. Tuttavia, se i sensori rilevano la presenza di un ostacolo, ad esempio un veicolo o il guard rail, il Sistema di



Autosterzata può portare la Model S su un percorso di marcia sfalsato rispetto al centro della corsia.

Nota: Nelle situazioni in cui si tenta di innestare il Sistema di Autosterzata ma il veicolo non sta viaggiando alla velocità richiesta per questa funzione, oppure il Sistema di Autosterzata non sta ricevendo i dati necessari dalla telecamera o dai sensori, un messaggio visualizzato sul quadro strumenti indica che il sistema non è temporaneamente disponibile.

### Velocità limitata

Il Sistema di Autosterzata è stato progettato per l'uso su superstrade e autostrade con accesso limitato da rampe di ingresso e uscita. Quando il Sistema di Autosterzata viene utilizzato su strade residenziali, su strade a senso alternato o su strade non a traffico limitato, questa funzione limita la velocità di guida. La velocità massima di guida viene calcolata sulla base dei limiti di velocità rilevati più 10 km/h. Nelle situazioni in cui il limite di velocità non può essere rilevato, la velocità consentita è limitata a 70 km/h. Quando si innesta il Sistema di Autosterzata in tali situazioni, la velocità di guida e la velocità impostata vengono ridotte in modo che rientrino in questi limiti. È possibile accelerare manualmente per superare il limite di velocità, ma rilasciando il pedale dell'acceleratore, il Sistema di Autosterzata riporterà la Model S alla velocità limitata. Uscendo dalla strada o disinnestando il Sistema di Autosterzata con il volante, è possibile tornare nuovamente alla velocità impostata, se desiderato.

### Controllo del volante

Il Sistema di Autosterzata utilizza i dati provenienti dalla telecamera, dai sensori e dal sistema GPS per stabilire la modalità migliore per assistere il conducente durante la sterzata Model S. Quando il sistema è attivo, il conducente deve mantenere il controllo del volante. Se il sistema non rileva le mani del conducente sul volante per un certo periodo di tempo, una luce bianca lampeggiante viene visualizzata intorno al quadro strumenti insieme al seguente messaggio:



Il Sistema di Autosterzata rileva le mani riconoscendo la leggera resistenza mentre il volante sterza o quando il conducente sterza in modo anche molto lieve il volante, ossia senza forzarlo, semplicemente per riprendere il controllo. Quando vengono rilevate le mani sul volante, il messaggio scompare e il Sistema di Autosterzata riprende il normale funzionamento.

Nota: Contemporaneamente alla visualizzazione iniziale del messaggio, il Sistema di Autosterzata emette un avviso acustico.

Il sistema richiede di prestare attenzione all'area circostante e di essere sempre pronti a prendere il controllo. Se il Sistema di Autosterzata non rileva ancora le mani sul volante, la richiesta diventa più pressante mediante un segnale acustico che aumenta gradualmente di frequenza.

Se il conducente continua a ignorare la richiesta di prendere il controllo del volante con le mani, il Sistema di Autosterzata visualizza il messaggio seguente e si disabilita per il resto del tragitto. Se il conducente non ripristina lo sterzo manuale, il sistema di Autosterzata emette un segnale acustico continuo, accende i lampeggianti di avvertenza e rallenta il veicolo fino all'arresto completo.



**Autosteer Unavailable for the Rest of This Drive**  
Hold Steering Wheel to Drive Manually

Per il resto del tragitto, il conducente dovrà sterzare manualmente. Il Sistema di Autosterzata sarà nuovamente disponibile dopo l'inserimento della marcia Park.

### Disattivazione del Sistema di Autosterzata

Nelle situazioni in cui non è in grado di assistere il conducente a sterzare la Model S, il Sistema di Autosterzata si disattiva, emette un segnale acustico di avvertimento e visualizza il messaggio seguente sul quadro strumenti:



**Autosteer Is Aborting**



## Annullamento del Sistema di Autosterzata

Il Sistema di Autosterzata si disattiva quando:

- Si applica una forza di rotazione al volante (anche di minore entità).
- Si preme il pedale del freno.
- Si preme la leva del Cruise Control allontanandola da sé.
- Si slaccia la cintura di sicurezza del conducente.
- Si supera la velocità massima per il Sistema di Autosterzata, ossia (150 km/h).
- Si disinnesta la marcia Drive.
- Si verifica una Frenata Automatica d'Emergenza (vedere [Sistema di Prevenzione delle Collisioni](#) alla pagina 95).

Quando si annulla il Sistema di Autosterzata, la relativa icona diventa grigia per indicare che il Sistema di Autosterzata non è più attivo.

Nota: Se il Sistema di Autosterzata viene annullato poiché viene applicata una forza di rotazione al volante, il Cruise Control adattativo al traffico rimane attivo. Disinnestare il Cruise Control adattativo al traffico in base alla procedura standard, ovvero premendo il pedale del freno o spingendo lievemente la leva del Cruise Control in senso opposto a sé.

Per disattivare il Sistema di Autosterzata affinché non sia più disponibile, toccare Controls > Settings > Driver Assistance > Autosteer > OFF.

## Limitazioni

È molto probabile che il Sistema di Autosterzata non funzioni come previsto se:

- Il Sistema di Autosterzata non è in grado di stabilire con precisione le linee di demarcazione delle corsie a causa di scarsa visibilità (forte pioggia, neve, nebbia e così via) o a causa di una telecamera o sensore ostruito, coperto o danneggiato.
- Si guida in salita.
- In prossimità di un casello autostradale.
- La strada ha curve strette o è molto accidentata.
- Una luce intensa, ad esempio luce solare diretta, interferisce con la visuale della telecamera.

- I sensori sono influenzati dalle apparecchiature e dai dispositivi elettrici che generano onde a ultrasuoni.

 **Avvertimento:** numerose circostanze impreviste possono compromettere il funzionamento del Sistema di Autosterzata. Tenere sempre presente queste eventualità e ricordare che potrebbero provocare un'assistenza nella sterzata della Model S errata da parte del Sistema di Autosterzata. Guidare prestando sempre la massima attenzione ed essere sempre pronti ad adottare immediatamente misure correttive.



Se la Model S è dotata dei componenti del Sistema di Assistenza alla guida (vedere [Informazioni sul Sistema di Assistenza alla guida](#) alla pagina 71) ed è stato acquistato il pacchetto Tech Pilota automatico opzionale, è possibile utilizzare il Cambio di corsia automatico per spostare la Model S su una corsia adiacente. Quando sia il Cruise Control adattativo al traffico sia il Sistema di Autosterzata sono attivi, il Cambio di corsia automatico assiste nella sterzata della Model S in maniera intelligente su una corsia di marcia adiacente. Grazie alla telecamera anteriore, al sensore radar e ai sensori a ultrasuoni, il Sistema di Autosterzata rileva le linee di demarcazione delle corsie e la presenza di altri veicoli.

Il Cambio di corsia automatico è progettato per l'uso su autostrade e strade principali, con linee di demarcazione delle corsie visibili e in circostanze relativamente prevedibili, nelle quali sono necessarie sterzature e interventi del conducente minimi.

**⚠** Avvertimento: Rimane responsabilità del conducente stabilire se il cambio di corsia è sicuro e appropriato. Il Cambio di corsia automatico non è in grado di rilevare la presenza di traffico nella corsia prescelta, in particolare la presenza di veicoli che sorraggiungono da dietro a velocità elevate. Pertanto, prima di iniziare un cambio di corsia, controllare sempre i punti ciechi, le linee di demarcazione delle corsie e la situazione della strada circostante per verificare che sia sicuro e appropriato spostarsi nella corsia prescelta.

**⚠** Avvertimento: Non affidarsi mai esclusivamente al Cambio di corsia automatico per stabilire il percorso di marcia appropriato. Guidare prestando la massima attenzione, guardando la strada, il traffico antistante, l'area circostante e monitorando eventuali avvisi visualizzati sul quadro strumenti. Rimanere sempre pronti ad adottare immediatamente misure correttive.

**⚠** Avvertimento: Non utilizzare il Cambio di corsia automatico su vie urbane o su strade le cui condizioni di traffico mutano costantemente o dove siano presenti ciclisti e pedoni.

**⚠** Avvertimento: Le prestazioni del Cambio di corsia automatico dipendono dalla capacità della telecamera anteriore di riconoscere le linee di demarcazione delle corsie.

**⚠** Avvertimento: Non utilizzare il Cambio di corsia automatico su percorsi tortuosi con curve strette e su superfici stradali ghiacciate o scivolose oppure quando le condizioni meteorologiche (forte pioggia, neve, nebbia e così via) possono compromettere la visibilità della telecamera o dei sensori a ultrasuoni.

## Funzionamento del Cambio di corsia automatico

Prima di poter usare la funzione Cambio di corsia automatico, è necessario attivarla toccando Controls > Settings > Driver Assistance > Auto Lane Change > On.

Nota: Prima di poter attivare il Cambio di corsia automatico, è necessario attivare il Sistema di Autosterzata (vedere [Sistema di Autosterzata](#) alla pagina 80). Senza il Sistema di Autosterzata, il Cambio di corsia automatico non può funzionare.

Nota: l'impostazione scelta viene mantenuta fino alla successiva modifica manuale. Viene inoltre salvata nel profilo conducente.

Per cambiare corsia usando il Cambio di corsia automatico:

- Controllare visivamente che il passaggio nella corsia prescelta sia sicuro e appropriato.
- Azionare l'indicatore di direzione e iniziare un cambio di corsia tenendo le mani sul volante.

Il Cambio di corsia automatico assiste nello spostamento della Model S nella corsia adiacente sul lato segnalato dall'indicatore di direzione, a condizione che sia soddisfatto quanto segue:

- Il Cambio di corsia automatico rileva la presenza delle mani del conducente sul volante.
- L'opzione Cambio di corsia automatico è attivata.
- L'indicatore di direzione è stato azionato.
- Il Sistema di Autosterzata è in funzione e sterza attivamente la Model S.
- I sensori a ultrasuoni non rilevano veicoli od ostacoli tra il veicolo e il centro della corsia prescelta.
- Le linee di demarcazione delle corsie indicano che è consentito un cambio di corsia.



- Il Cambio di corsia automatico determina che il conducente sta tentando di sorpassare un veicolo utilizzando la relativa corsia di sorpasso guidando a una velocità superiore a 80 km/h.

Nota: Il Cambio di corsia automatico impedisce il sorpasso a destra (nei paesi con guida a sinistra) o a sinistra (nei paesi con guida a destra).

- La visuale della telecamera non è ostruita.
- La funzione Assistente di corsia non rileva eventuali veicoli nei punti ciechi (vedere [Lane Assist](#) alla pagina 92).
- A metà del cambio di corsia, il Cambio di corsia automatico è in grado di rilevare il profilo esterno della linea di demarcazione della corsia prescelta.
- La velocità di guida è almeno 45 km/h.

Durante il cambio di corsia, il Sistema di assistenza al sorpasso è attivato, consentendo alla Model S di accelerare e di avvicinarsi al veicolo antistante (vedere [Sistema di assistenza al sorpasso](#) alla pagina 77). A metà del cambio di corsia, il Cambio di corsia automatico deve essere in grado di rilevare il profilo esterno della linea di demarcazione della corsia prescelta. In caso non sia possibile rilevare la linea di demarcazione della corsia, il Cambio di corsia automatico e il Sistema di Autosterzata vengono annullati.

Nota: Il Cambio di corsia automatico assiste nello spostamento il veicolo su una corsia per volta. Se si intende spostarsi ancora su un'altra corsia, è necessario azionare nuovamente l'indicatore di direzione una volta completato il primo cambio di corsia.

- ⚠ **Avvertimento:** Se il Cambio di corsia automatico non riesce a rilevare il profilo esterno della linea di demarcazione della corsia prescelta a metà del cambio di corsia, sia il Cambio di corsia automatico sia il Sistema di Autosterzata vengono annullati. Sul quadro strumenti viene visualizzato un messaggio che chiede al conducente di assumere il controllo manuale del volante.

Quando il Cambio di corsia automatico è attivo, è importante monitorarne le prestazioni rimanendo vigili sul percorso di marcia davanti al veicolo e l'area circostante. Rimanere pronti ad assumere il controllo del volante in qualsiasi momento. Sul quadro strumenti, la corsia nella quale il conducente si vuole inserire è indicata con una linea blu tratteggiata; nel momento in cui il veicolo si trova nella nuova corsia, la linea blu tratteggiata diventa continua.

Nel caso in cui le prestazioni del Cambio di corsia automatico non siano ottimali o il sistema non riesca a funzionare a causa di dati non adeguati, sul quadro strumenti viene visualizzata una serie di avvisi. Pertanto, quando si utilizza il Cambio di corsia automatico, prestare sempre attenzione al quadro strumenti ed essere sempre pronti a sterzare manualmente la Model S.

- ⚠ **Avvertimento:** Quando il Cambio di corsia automatico assiste il conducente e sterza attivamente la Model S, il volante si muove di conseguenza. Anche se il conducente deve tenere le mani sul volante, qualsiasi limitazione significativa del movimento del volante può annullare il Cambio di corsia automatico.

### Annullamento del Cambio di corsia automatico

Il Cambio di corsia automatico viene annullato quando si sposta manualmente il volante, si preme il pedale del freno o si disinserisce l'indicatore di direzione prima che la Model S abbia attraversato la linea di demarcazione della corsia su cui sta viaggiando.

Per disattivare il Cambio di corsia automatico in modo che non sia più disponibile, toccare **Controls > Settings > Driver Assistance > Auto Lane Change > Off**.

### Limitazioni

È molto probabile che il Cambio di corsia automatico non funzioni come previsto se:



- Il Cambio di corsia automatico non è in grado di stabilire con esattezza le linee di demarcazione delle corsie. Ad esempio, le linee di demarcazione della corsia sono eccessivamente usurate, sono state ridefinite in seguito a lavori stradali, variano repentinamente (diramazioni, intersezioni o ricongiungimenti), oggetti o elementi del paesaggio creano delle ombre sulle linee di demarcazione oppure il manto stradale contiene giunzioni o altre linee a contrasto elevato.
- Un sistema di preavviso di collisione laterale è attivo (vedere [Lane Assist](#) alla pagina 92) quando si aziona l'indicatore di direzione.
- La strada presenta tornanti o curve strette.
- La visibilità è scarsa, a causa di forte pioggia, neve, nebbia e così via oppure le condizioni atmosferiche interferiscono con il funzionamento dei sensori.
- Una luce intensa (fari anteriori dei veicoli che sorraggiungono in senso opposto o luce solare diretta) interferisce con la telecamera.
- Un sensore o la telecamera è danneggiato od ostruito, ad esempio a causa di fango, nebbia, ghiaccio o neve.
- I sensori sono influenzati dalle apparecchiature e dai dispositivi elettrici che generano onde a ultrasuoni.
- La Model S si avvicina eccessivamente al veicolo che precede, bloccando la visuale della telecamera.

 **Avvertimento:** Numerose circostanze impreviste possono compromettere il funzionamento del Cambio di corsia automatico. Tenere sempre presente queste eventualità e ricordare che potrebbero provocare un'assistenza nella sterzata della Model S errata da parte del Cambio di corsia automatico. Guidare sempre con la massima attenzione e rimanere pronti a intervenire in qualsiasi momento.



Se la Model S è equipaggiata con componenti del Sistema di Assistenza alla guida (vedere [Informazioni sul Sistema di Assistenza alla guida](#) alla pagina 71) ed è stato acquistato il pacchetto Tech Pilot automatico opzionale, la funzione Parcheggio automatico utilizza i dati provenienti dai sensori a ultrasuoni e il sistema di navigazione GPS (Global Positioning System) per:

- Parcheggiare in modo estremamente facile su strade pubbliche effettuando le opportune manovre per entrare nei parcheggi in parallelo o in perpendicolare. Vedere [Parcheggio su strade pubbliche](#) alla pagina 86.
- Parcheggiare e far uscire in modo automatico la Model S dal parcheggio, manovrando dall'esterno del veicolo, in una proprietà residenziale privata. Vedere [Uso di Assistenza al conducente](#) alla pagina 89.

**⚠** Avvertimento: Summon è una funzione BETA. Si raccomanda di utilizzare questa funzione con cautela, tenendosi pronti in qualsiasi momento a intervenire in caso di necessità.

**⚠** Avvertimento: Le prestazioni della funzione Parcheggio automatico dipendono dalla capacità dei sensori a ultrasuoni di determinare la prossimità del veicolo a marciapiedi, altri oggetti o altri veicoli.

## Parcheggio su strade pubbliche

Durante la guida, attenersi alle operazioni indicate di seguito per consentire alla funzione Parcheggio automatico di eseguire le manovre necessarie per parcheggiare la Model S:

1. Quando si guida a velocità ridotte su strade pubbliche, monitorare il quadro strumenti per verificare quando il Parcheggio automatico ha rilevato un potenziale parcheggio. Quando il Parcheggio automatico rileva un parcheggio, sul quadro strumenti viene visualizzata un'icona di parcheggio. La funzione Parcheggio automatico rileva parcheggi in parallelo a velocità inferiori a 24 km/h e in perpendicolare a velocità inferiori a 16 km/h.



Nota: l'icona di parcheggio viene visualizzata solo se la posizione del veicolo e/o le condizioni dell'area circostante sono considerate adeguate per parcheggiare utilizzando la funzione Parcheggio automatico. Se la funzione Parcheggio automatico non è in grado di determinare un percorso appropriato (ad esempio, durante la guida su una strada stretta dove l'ingresso nel parcheggio implicherebbe l'invasione della corsia adiacente con il lato anteriore del veicolo), riposizionare il veicolo, trovare un altro parcheggio o parcheggiare manualmente.

Nota: Se guidando alla velocità indicata l'icona Parcheggio automatico non viene visualizzata in prossimità di potenziali parcheggi, è possibile che la funzione Parcheggio automatico sia in fase di taratura. Se la Model S è nuova o dopo aver sostituito gli pneumatici è necessario eseguire un processo di taratura del Parcheggio automatico (vedere [Taratura](#) alla pagina 87).

2. Controllare che il parcheggio individuato sia adeguato e sicuro. In tal caso, andare avanti e fermarsi alla lunghezza di una macchina oltre la posizione scelta, come quando si parcheggia in parallelo o quando si entra in retromarcia in un'area di parcheggio in perpendicolare.







3. Rilasciare il volante, innestare la retromarcia e toccare Start Autopark sul touchscreen.
4. Una volta completato il parcheggio, il Parcheggio automatico visualizza il messaggio Complete.

Se il Parcheggio automatico non funziona a causa di dati non adeguati ricevuti dai sensori, sul quadro strumenti viene visualizzato un avviso che indica la necessità di parcheggiare la Model S manualmente.

Nota: Se si preme il pedale del freno mentre il Parcheggio automatico sta parcheggiando attivamente la Model S, la procedura di parcheggio si interrompe finché non viene premuto il pulsante Resume sul touchscreen.

Nota: La funzione Parcheggio automatico rileva potenziali parcheggi in perpendicolare con una larghezza di almeno 2,9 metri con veicoli parcheggiati su entrambi i lati. La funzione Parcheggio automatico rileva parcheggi in parallelo con una lunghezza di almeno sei metri, ma inferiori a 15 metri. Il Parcheggio automatico non funziona nei parcheggi ad angolo.

-  **Avvertimento:** Non affidarsi esclusivamente alla funzione Parcheggio automatico per individuare un parcheggio valido, adatto e sicuro. La funzione Parcheggio automatico potrebbe non rilevare sempre gli oggetti nello spazio di parcheggio. Effettuare sempre un controllo visivo per confermare l'adeguatezza e la sicurezza di uno spazio di parcheggio.
-  **Avvertimento:** Quando il Parcheggio automatico sta sterzando attivamente la Model S, il volante si sposta conseguentemente alle regolazioni effettuate dal Parcheggio automatico. Non interferire con il movimento del volante. Eventuali interferenze annullano il Parcheggio automatico.
-  **Avvertimento:** Durante la sequenza di parcheggio, controllare costantemente le zone circostanti. Rimanere pronti ad azionare i freni per evitare veicoli, pedoni od oggetti.
-  **Avvertimento:** Quando il Parcheggio automatico è attivo, monitorare il touchscreen e il quadro strumenti per verificare a ogni passaggio le istruzioni fornite dalla funzione.

## Taratura

Durante la sequenza di parcheggio, il Parcheggio automatico deve manovrare la Model S con estrema precisione. Quindi, prima di poter utilizzare il Parcheggio automatico è necessario che il processo di taratura sia completato. Per eseguire la taratura potrebbero essere necessari dai 30 minuti a diversi giorni, in base allo stile di guida del conducente. Durante la taratura del Parcheggio automatico, sulla schermata delle impostazioni del Sistema di Assistenza alla guida viene visualizzata una nota che indica che la taratura è in corso. Una volta completata la taratura, questa nota scompare e il Parcheggio automatico è disponibile per l'uso.

Nota: Il Parcheggio automatico ripete il processo di taratura ogni volta che vengono sostituiti gli pneumatici.

## Annullamento di una manovra di parcheggio

La sequenza di parcheggio con il Parcheggio automatico viene annullata quando si interviene manualmente sul volante o si cambia marcia. Il Parcheggio automatico annulla la manovra di parcheggio anche quando:

- La sequenza di parcheggio supera il massimo di sette manovre.
- La cintura di sicurezza del conducente non è allacciata.
- È aperta una portiera.
- Si preme il pedale dell'acceleratore.
- Si preme il pedale del freno due volte in rapida successione.
- Si verifica una Frenata Automatica d'Emergenza (vedere [Sistema di Prevenzione delle Collisioni](#) alla pagina 95).

## Messa in pausa della sequenza di parcheggio

Per mettere in pausa il Parcheggio automatico premere una sola volta il pedale del freno. La Model S si arresta e rimane ferma finché non viene premuto Resume sul touchscreen.

## Limitazioni

È molto probabile che il Parcheggio automatico non funzioni come previsto se:

- La strada è in pendenza. Il Parcheggio automatico è progettato per funzionare solo su strade in piano.





- La visibilità è scarsa (forte pioggia, neve, nebbia e così via).
- Il bordo del marciapiede è ostruito da oggetti diversi dal materiale di pavimentazione o la funzione non riesce a individuarlo.
- Uno o più sensori a ultrasuoni sono danneggiati, sporchi o ostruiti, ad esempio ricoperti di fango, ghiaccio o neve.
- Le condizioni atmosferiche (pioggia intensa, neve, nebbia o temperature eccessivamente elevate o basse) interferiscono con il funzionamento dei sensori.
- I sensori sono influenzati dalle apparecchiature e dai dispositivi elettrici che generano onde a ultrasuoni.

 **Avvertimento:** numerose circostanze impreviste possono compromettere la capacità di parcheggio della Model S tramite la funzione Parccheggio automatico. Tenere sempre presente queste eventualità e ricordare che potrebbero provocare la sterzata errata della Model S da parte del Parccheggio automatico. Prestare attenzione durante il parcheggio della Model S e rimanere pronti ad assumere immediatamente il controllo manuale del volante.



## Uso di Assistenza al conducente

Nota: Summon è una funzione BETA. La funzione Assistenza al conducente è stata progettata e ideata solo per l'uso in una proprietà residenziale privata, dove l'area circostante è ben nota e prevedibile. Durante l'uso della funzione di Assistenza al conducente, è fondamentale controllare costantemente il movimento del veicolo. È responsabilità del conducente utilizzare tale funzione in modo sicuro, responsabile e secondo l'uso previsto.

La funzione Assistenza al conducente consente di effettuare le manovre di parcheggio e uscita dal parcheggio dall'esterno della Model S utilizzando l'app mobile. Utilizzando i dati trasmessi dai sensori a ultrasuoni, la funzione Summon gestisce le manovre in avanti o in retromarcia in un parcheggio. Una volta terminata la procedura di parcheggio, la funzione Summon innesta la marcia Park. La procedura di parcheggio è completata quando:

- La Model S rileva un ostacolo lungo il percorso, entro una determinata distanza;
- La Model S è stata spostata, tramite la funzione Assistenza al conducente, della distanza massima di 12 metri;

OPPURE

- In retromarcia, è stato raggiunto il valore massimo di Summon Distance.

Per utilizzare la funzione Assistenza al conducente:

- SOLO AL PRIMO UTILIZZO: Attivare la funzione Assistenza al conducente e personalizzarne il funzionamento (vedere [Personalizzazione dell'Assistenza al conducente](#) alla pagina 90).
- Posizionare la Model S per il parcheggio (vedere [Posizionamento del veicolo per il parcheggio](#) alla pagina 90).
- Avviare la manovra di parcheggio utilizzando l'app mobile. Di seguito sono fornite istruzioni dettagliate per ciascun metodo.

È possibile riportare la Model S in posizione iniziale tramite la funzione Assistenza al conducente ammesso che, precedentemente, sia stato effettuato il parcheggio automatico e il veicolo sia rimasto nella marcia Park. Quindi, utilizzando l'app mobile è sufficiente specificare la direzione opposta. La funzione Assistenza al conducente sposta il veicolo lungo il percorso iniziale, ammesso che l'ambiente circostante non sia cambiato (ossia, non siano stati introdotti ostacoli). Se rileva ostacoli, la funzione Assistenza al conducente tenta di evitarli, mantenendosi il più possibile all'interno del percorso iniziale.

Per annullare la funzione Assistenza al conducente e arrestare la Model S in qualsiasi momento durante la manovra di parcheggio, premere un pulsante sulla chiave, utilizzare l'app mobile, premere la maniglia di una portiera oppure, da dentro il veicolo, agire su volante, pedale del freno, pedale dell'acceleratore o leva del cambio.

Nota: Se si desidera che la funzione Assistenza al conducente sposti il veicolo nella stessa direzione per più volte, fino a un massimo di 12 metri, annullarla, quindi riavviare la procedura di parcheggio scegliendo la stessa direzione.

Nota: La funzione Summon consente di spostare la Model S lateralmente per un breve tratto allo scopo di evitare un ostacolo, ma senza riportare il veicolo nella stessa direzione. In altre parole, la funzione Summon non può muovere la Model S attorno a un ostacolo.

- ⚠** Avvertimento: La Model S non rileva ostacoli più bassi del paraurti, molto stretti, come ad esempio le biciclette, o appesi al soffitto. Numerose circostanze impreviste possono compromettere le capacità di entrata e uscita da un parcheggio; in questi casi la funzione di Assistenza al conducente potrebbe non sterzare correttamente la Model S. È quindi fondamentale controllare costantemente il movimento della Model S e l'area circostante ed essere sempre pronti a fermare il veicolo. Per annullare la funzione Assistenza al conducente e arrestare la Model S in qualsiasi momento durante la manovra di parcheggio, premere un pulsante sulla chiave, utilizzare l'app mobile, premere una maniglia di una portiera oppure, da dentro il veicolo, agire su volante, pedale del freno, pedale dell'acceleratore o leva del cambio.



## Personalizzazione dell'Assistenza al conducente

Per azionare la funzione Assistenza al conducente, utilizzare il touchscreen per abilitarla. Toccare Controls > Settings > Driver Assistance > Summon > ON.

Quindi, toccare Customize per specificare le modalità di funzionamento dell'Assistenza al conducente per le manovre di parcheggio e uscita dal parcheggio del veicolo:

- **Bumper Clearance:** impostare la distanza alla quale si desidera che la funzione Assistenza al conducente arresti il veicolo da un oggetto rilevato. Ad esempio, è possibile impostare l'arresto del veicolo a pochi centimetri dalla parete del garage. Questa distanza si applica esclusivamente agli oggetti che si trovano di fronte (durante la marcia avanti) o dietro (durante la retromarcia) la Model S.
- **Summon Distance:** specificare la distanza percorsa dalla Model S per uscire da un parcheggio.
- **Side Clearance:** consente di effettuare manovre di parcheggio e uscita dal parcheggio in spazi estremamente ridotti.

**⚠ Avvertimento:** Il parcheggio in uno spazio ristretto limita la capacità dei sensori di rilevare con precisione la posizione di eventuali ostacoli, aumentando il rischio di danni alla Model S e/o agli oggetti circostanti.

- **Use Auto HomeLink:** impostare su ON per attivare HomeLink e aprire/chiedere un dispositivo programmato quale la porta di un garage che soddisfi gli standard di sicurezza, durante la procedura di parcheggio. Se attivata, la porta del garage si apre e si chiude automaticamente all'ingresso o all'uscita della Model S.

Nota: Questa impostazione apre e chiude automaticamente la porta del garage solo quando si usa la funzione Summon. Per attivare automaticamente HomeLink in altre circostanze (ad esempio durante la guida), è necessario accedere alle impostazioni principali del dispositivo HomeLink toccando Controls > Settings > HomeLink (vedere [Ricestrasmittitore universale HomeLink®](#) alla pagina 139).

**⚠ Avvertimento:** Non utilizzare questa impostazione con cancelli o con una porta di un garage che non soddisfa gli standard di sicurezza. Un dispositivo di apertura del garage che non sia dotato delle funzioni di arresto e chiusura di sicurezza e che quindi, non è in grado di rilevare un oggetto nel proprio percorso ed effettuare l'arresto e la chiusura automatica, non soddisfa tali standard. L'utilizzo di un dispositivo senza queste funzionalità aumenta il rischio di lesioni o morte.

Nota: Tutte le impostazioni abbinata alla funzione Assistenza al conducente rimangono attive finché non vengono modificate manualmente.

## Posizionamento del veicolo per il parcheggio

Prima di azionare la funzione Summon, allineare lateralmente la Model S allo spazio disponibile in modo che possa spostarsi in linea retta all'interno del parcheggio, in marcia avanti o in retromarcia. Inoltre, posizionare la Model S entro 12 metri dal parcheggio poiché questa è la distanza massima di movimento consentita al veicolo tramite la funzione Summon.

Se possibile, aprire la porta del garage (questa operazione può essere eseguita automaticamente con HomeLink).

Nota: Utilizzare Assistenza al conducente solo su strade in piano dove i cordoli in cemento non siano più alti di circa 2,5 cm.

## Azionamento dell'Assistenza al conducente con l'app mobile

Dall'app mobile, avviare l'Assistenza al conducente e tenere premuto il pulsante di marcia avanti o retromarcia per spostare la Model S nel parcheggio.

La funzione Assistenza al conducente innesta la marcia Drive o Reverse (in base alla direzione specificata) e guida la Model S nel parcheggio.

Nota: Se il pulsante di direzione sull'app mobile viene rilasciato, la funzione Assistenza al conducente arresta la Model S.



Nota: La funzione Assistenza al conducente richiede che la Model S rilevi una chiave valida nelle vicinanze.

## Arresto o annullamento Assistenza al conducente

È possibile arrestare la Model S in qualsiasi momento mentre l'Assistenza al conducente è attiva premendo un pulsante qualsiasi sulla chiave oppure utilizzando l'app mobile. La funzione Assistenza al conducente viene annullata anche quando:

- Viene premuta la maniglia di una portiera o viene aperta una portiera.
- Si interviene su volante, pedale del freno, pedale dell'acceleratore o leva del cambio.
- La Model S rileva un ostacolo e non può far avanzare il veicolo per più di due secondi.
- La Model S è stata spostata tramite la funzione Assistenza al conducente per una distanza massima approssimativa di 12 metri;

## Limitazioni

È molto probabile che Assistenza al conducente non funzioni come previsto se:

- La strada è in pendenza. La funzione Assistenza al conducente è stata progettata per funzionare solo su strade in piano.
  - Viene rilevato un cordolo in cemento durante lo spostamento in avanti nel parcheggio. La funzione Assistenza al conducente non prevede l'avanzamento su un cordolo più alto di circa 2,5 cm.
  - Uno o più sensori a ultrasuoni sono danneggiati, sporchi o ostruiti, ad esempio ricoperti di fango, ghiaccio o neve.
  - Le condizioni atmosferiche (pioggia intensa, neve, nebbia o temperature eccessivamente elevate o basse) interferiscono con il funzionamento dei sensori.
  - I sensori sono influenzati dalle apparecchiature e dai dispositivi elettrici che generano onde a ultrasuoni.
- ⚠** Avvertimento: le situazioni sopra riportate non rappresentano un elenco completo delle circostanze che possono interferire con il corretto funzionamento della funzione Assistenza al conducente del Parcheggio automatico. È responsabilità del conducente mantenere sempre il controllo della Model S. Prestare particolare attenzione mentre la funzione Summon esegue una manovra di parcheggio ed essere sempre pronti a intervenire tempestivamente.





Se la Model S è dotata di componenti del Sistema di Assistenza alla guida (vedere [Informazioni sul Sistema di Assistenza alla guida](#) alla pagina 71), la telecamera anteriore rileva le linee di demarcazione della corsia di marcia, mentre i sensori a ultrasuoni monitorano le aree circostanti e il punto cieco per rilevare l'eventuale presenza di un veicolo o altri oggetti.

Quando un oggetto viene rilevato nel punto cieco o accanto alla Model S (ad esempio un veicolo, un guard rail, ecc.), sul quadro strumenti vengono mostrate delle linee colorate che si estendono dalla figura della Model S. La posizione delle linee corrisponde a quella dell'oggetto rilevato. Il colore delle linee (bianco, giallo, arancione o rosso) rappresenta la prossimità dell'oggetto alla Model S: il colore bianco rappresenta la distanza maggiore mentre il rosso quella minore per cui è necessario prestare attenzione immediatamente. Queste linee colorate vengono visualizzate solo quando si viaggia a una velocità compresa tra 16 km/h e 140 km/h. Quando il Sistema di Autosterzata è attivo, queste linee colorate vengono visualizzate anche a basse velocità, anche quando la Model S si ferma (ad esempio, a un incrocio o in situazioni di traffico intenso).



Il sistema Lane Assist avvisa inoltre il conducente in caso di deviazioni dalla corsia facendo vibrare leggermente il volante se una ruota anteriore oltrepassa un limite di demarcazione senza che sia stato attivato il segnale di svolta. Tale avviso è attivo solo quando si guida a una velocità superiore a circa 70 km/h. Per attivare o disattivare questo avviso, toccare **Controls > Settings > Driver Assistance > Lane Departure Warning**. L'impostazione scelta viene mantenuta fino alla successiva modifica manuale. Viene inoltre salvata nel profilo conducente.

Oltre agli avvisi descritti sopra, il sistema Lane Assist può eseguire sterzate se la Model S si sposta o si avvicina a una corsia adiacente in cui viene rilevato un oggetto, quale un veicolo. In questi casi, la Model S sterza automaticamente in una posizione più sicura nella propria corsia di marcia. La sterzata viene applicata solo quando la Model S raggiunge una velocità compresa tra 70 e 140 km/h su strade principali con linee di demarcazione delle corsie chiaramente visibili. Quando il sistema Lane Assist interviene eseguendo una sterzata, sul quadro strumenti viene visualizzato brevemente un messaggio di avviso.

-  **Avvertimento:** Gli interventi di sterzata sono minimi e non prevedono lo spostamento della Model S dalla propria corsia di marcia. Non affidarsi a tali interventi di sterzata per evitare collisioni laterali.
-  **Avvertimento:** Le funzioni del sistema Lane Assist vengono fornite esclusivamente a titolo di supporto e non sono da intendersi come misure sostitutive di un controllo visivo diretto. Non affidarsi mai esclusivamente al sistema Lane Assist per l'indicazione del superamento non intenzionale dei limiti di demarcazione di una corsia di marcia o della presenza di un oggetto o un veicolo nel punto cieco o vicino al fianco del veicolo. Alcuni fattori esterni possono ridurre le prestazioni del sistema Assistente di corsia. È responsabilità del conducente prestare estrema attenzione, assicurarsi che il veicolo non oltrepassi i limiti di demarcazione della corsia di marcia e verificare l'eventuale presenza di altri utenti della strada. La mancata osservanza di queste precauzioni può causare lesioni gravi e morte.
-  **Avvertimento:** Il sistema Lane Assist è progettato per rilevare i limiti di demarcazione della corsia e non è in



grado di rilevare il bordo della strada, in particolare se questa non presenta cordoli. È responsabilità del conducente guidare attentamente e rimanere entro i limiti della corsia di marcia.

- ▲** Avvertimento: prima di cambiare corsia, controllare sempre la corsia in cui ci si sta spostando utilizzando gli specchi retrovisori laterali e guardandosi alle spalle. Le prestazioni degli avvisi di Assistente di corsia sono influenzate da diversi fattori, che possono dare origine a mancate segnalazioni o a falsi avvisi (vedere la sezione "Limitazioni e inesattezze" sottostante).

## Limitazioni e inesattezze

Il sistema Lane Assist non può rilevare sempre chiaramente i segni di demarcazione della corsia e potrebbero essere visualizzati avvisi superflui o non validi nelle seguenti situazioni:

- Scarsa visibilità e segni di demarcazione corsia non visibili chiaramente a causa di forte pioggia, neve, nebbia e così via. L'area di rilevamento effettiva dei sensori a ultrasuoni varia a seconda delle condizioni ambientali.
- Una luce intensa (fari anteriori dei veicoli che sopraggiungono in senso opposto o luce solare diretta) interferisce con la telecamera.
- Un veicolo davanti alla Model S che ostruisce la telecamera.
- L'area del parabrezza che rientra nel campo visivo della telecamera è ostruita (appannata, sporca, coperta da un adesivo e così via).
- Le linee di demarcazione della corsia sono eccessivamente usurate, sono state ridefinite a causa di lavori stradali o variano repentinamente (ad esempio, a causa di diramazioni, intersezioni o ricongiungimenti).
- La strada è stretta o tortuosa.
- Oggetti o caratteristiche del paesaggio proiettano ombre sui segni di demarcazione della corsia.

Il sistema Lane Assist potrebbe non visualizzare alcun avvertimento o visualizzare falsi avvertimenti nelle seguenti situazioni:

- Uno o più sensori a ultrasuoni sono danneggiati, sporchi o ostruiti, ad esempio ricoperti di fango, ghiaccio o neve.

- Le condizioni atmosferiche (pioggia intensa, neve, nebbia o temperature eccessivamente elevate o basse) interferiscono con il funzionamento dei sensori.
- I sensori sono influenzati dalle apparecchiature e dai dispositivi elettrici che generano onde a ultrasuoni.
- Un oggetto montato sulla Model S, ad esempio un portapacchi per biciclette o un adesivo sul paraurti, interferisce con il sensore o lo ostruisce.

Inoltre, il sistema Lane Assist potrebbe non eseguire la sterzata sulla Model S in presenza di un veicolo adiacente, o potrebbe sterzare in modo improprio o se non richiesto nelle seguenti situazioni:

- Si sta guidando il veicolo Model S in corrispondenza di svolte strette o in curva a una velocità relativamente elevata.
- Una luce intensa (fari anteriori dei veicoli che sopraggiungono in senso opposto o luce solare diretta) interferisce con la telecamera.
- Si sta cambiando corsia ma non è presente alcun oggetto (ad esempio, un veicolo).
- Un veicolo in un'altra corsia taglia la strada o si sposta improvvisamente nella propria corsia di marcia.
- Il veicolo Model S viaggia a una velocità inferiore a 70 km/h o superiore a 140 km/h.
- Uno o più sensori a ultrasuoni sono danneggiati, sporchi o ostruiti, ad esempio ricoperti di fango, ghiaccio o neve.
- Le condizioni atmosferiche (pioggia intensa, neve, nebbia o temperature eccessivamente elevate o basse) interferiscono con il funzionamento dei sensori.
- I sensori sono influenzati dalle apparecchiature e dai dispositivi elettrici che generano onde a ultrasuoni.
- Un oggetto montato sulla Model S (ad esempio un portabici o un adesivo sul paraurti) interferisce con il sensore o lo ostruisce.
- Scarsa visibilità e segni di demarcazione corsia non visibili chiaramente a causa di forte pioggia, neve, nebbia e così via.



- Le linee di demarcazione della corsia sono eccessivamente usurate, sono state ridefinite a causa di lavori stradali o variano repentinamente (ad esempio, a causa di diramazioni, intersezioni o ricongiungimenti).

 **Avvertimento:** Le situazioni sopra riportate non rappresentano un elenco completo delle circostanze che possono interferire con gli avvisi del sistema Lane Assist. Il sistema Lane Assist potrebbe non funzionare come previsto per diversi altri motivi. Onde evitare collisioni, stare allerta e prestare sempre attenzione alla strada antistante alla Model S, per prevedere se è necessario intraprendere azioni correttive il prima possibile.

 **Avvertenza:** in caso di guasto del sistema Assistente di corsia, nella Model S viene visualizzato un avviso. Contattare l'assistenza Tesla.



Se la Model S è dotata di componenti del Sistema di Assistenza alla guida (vedere [Informazioni sul Sistema di Assistenza alla guida](#) alla pagina 71), sono disponibili le seguenti funzioni anticollisione per aumentare la sicurezza di conducente e passeggeri:

- Il Sistema di Avvertimento di collisione frontale può segnalare, a livello visivo e uditivo, situazioni in cui la probabilità di collisione è estremamente alta (vedere [Sistema di Avvertimento di collisione frontale](#) alla pagina 95).
- La Frenata Automatica d'Emergenza innesta automaticamente la frenata per attutire l'impatto di una collisione frontale (vedere [Frenata Automatica d'Emergenza](#) alla pagina 96).

**⚠** Avvertimento: il Sistema di Avvertimento di collisione frontale viene fornito puramente per assistere nella guida e non sostituisce una guida attenta e il buon senso. Non distogliere mai lo sguardo dalla strada durante la guida e non affidarsi mai completamente al Sistema di Avvertimento di collisione frontale per evitare possibili collisioni. Molti fattori possono ridurre o influire sulle prestazioni, dando origine a mancate segnalazioni oppure a segnalazioni superflue, non valide o imprecise. Se si fa affidamento esclusivamente sul Sistema di Avvertimento di collisione frontale per evitare possibili collisioni si rischiano lesioni gravi o letali.

**⚠** Avvertimento: la Frenata Automatica d'Emergenza non è progettata per impedire una collisione. Al massimo, la funzione può attenuare l'impatto di una collisione frontale tentando di ridurre la velocità di guida. Se si fa affidamento esclusivamente sulla Frenata Automatica d'Emergenza per evitare possibili collisioni si rischiano lesioni gravi o letali.

## Sistema di Avvertimento di collisione frontale

La telecamera anteriore e il sensore radar eseguono il monitoraggio dell'area antistante alla Model S per verificare l'eventuale presenza di veicoli, biciclette o pedoni. Se una collisione viene ritenuta probabile, in assenza di azioni correttive immediate il Sistema di Avvertimento di collisione frontale emette un segnale acustico ed evidenzia il veicolo antistante in rosso sul quadro strumenti:



Gli avvertimenti vengono annullati automaticamente quando il rischio di collisione si riduce (ad esempio, se si riduce la velocità o si arresta la Model S oppure quando un veicolo esce dal percorso di marcia).

Se non si interviene immediatamente dopo un avviso del Sistema di Avvertimento di collisione frontale della Model S e una collisione è ritenuta imminente, la Frenata Automatica d'Emergenza (se abilitata) aziona automaticamente i freni (vedere [Frenata Automatica d'Emergenza](#) alla pagina 96).

Per impostazione predefinita, il Sistema di Avvertimento di collisione frontale è attivo. Per disattivarlo o regolarne le impostazioni, toccare Controls > Settings > Driver Assistance > Forward Collision Warning. È possibile disattivare il livello di avvertimento predefinito Medium impostandolo su Off oppure scegliere di essere avvisati dopo (Late) o prima (Early).

Nota: l'impostazione scelta per il Sistema di Avvertimento di collisione frontale viene mantenuta fino alla successiva modifica manuale. Viene inoltre salvata nel profilo conducente.

**⚠** Avvertimento: le telecamere e i sensori associati al Sistema di Avvertimento di collisione frontale sono progettati per monitorare un'area massima approssimativa di 160 metri lungo il percorso di marcia. Le condizioni stradali e climatiche possono incidere sull'area monitorata dal Sistema di Avvertimento di collisione frontale. Guidare sempre con la dovuta cautela.

**⚠** Avvertimento: il Sistema di Avvertimento di collisione frontale è progettato soltanto per fornire segnali visivi e sonori. Non aziona i freni né tenta di far decelerare la Model S. Quando viene emesso un avvertimento acustico e/o visivo, è





responsabilità del conducente intraprendere immediatamente le azioni necessarie.

**A** Avvertimento: il Sistema di Avvertimento di collisione frontale può segnalare situazioni in cui la probabilità di collisione è inesistente. Stare allerta e prestare sempre attenzione all'area davanti alla Model S per poter prevedere se è necessario intervenire.

**A** Avvertimento: quando la Model S procede a una velocità inferiore a 7 km/h, il Sistema di Avvertimento di collisione frontale non funziona.

**A** Avvertimento: il Sistema di Avvertimento di collisione frontale non segnala alcun avvertimento se il conducente ha già iniziato ad applicare il freno.

## Frenata Automatica d'Emergenza

La telecamera anteriore e il sensore radar sono progettati per stabilire la distanza da qualsiasi oggetto, quale un veicolo, un motociclo, una bicicletta o un pedone, che precede la Model S. Quando uno scontro frontale viene ritenuto inevitabile, la Frenata Automatica d'Emergenza aziona automaticamente i freni per ridurre la gravità dell'impatto anche se si sono già premuti i pedali.

Quando i freni vengono attivati dalla Frenata Automatica d'Emergenza, sul quadro strumenti viene visualizzato un avvertimento e si avverte un segnale acustico. È inoltre possibile avvertire un brusco movimento del pedale del freno. Le luci dei freni si accendono per segnalare ai conducenti di altri veicoli che si sta rallentando.

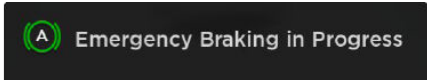

**A** Emergency Braking in Progress

Una volta che la Frenata Automatica d'Emergenza ha ridotto la velocità di guida di 40 km/h, i freni vengono rilasciati. Ad esempio, i freni attivati dalla Frenata Automatica d'Emergenza quando si guida a una velocità di 90 km/h vengono rilasciati una volta che la velocità raggiunge 50 km/h.

La Frenata Automatica d'Emergenza funziona solo quando la velocità di guida è compresa tra 8 e 140 km/h.

La Frenata Automatica d'Emergenza non aziona i freni, o interrompe l'azionamento dei freni, quando:

- Si sterza bruscamente il volante.
- Si preme il pedale dell'acceleratore.
- Non viene più rilevato un oggetto davanti al veicolo (un altro veicolo, una motocicletta, una bicicletta o un pedone).

La Frenata Automatica d'Emergenza viene sempre attivata quando si avvia la Model S. Per disattivarla per un viaggio specifico, toccare Controls > Settings > Driver Assistance > Automatic Emergency Braking > Disable.

**A** Avvertimento: si consiglia vivamente di non disattivare la Frenata Automatica d'Emergenza. Se la funzionalità è disattivata, i freni della Model S non vengono azionati automaticamente quando una collisione viene ritenuta probabile.

**A** Avvertimento: la Frenata Automatica d'Emergenza è progettata per ridurre la gravità di un impatto, non per evitare una collisione.

**A** Avvertimento: le prestazioni della Frenata Automatica d'Emergenza sono influenzate da diversi fattori, che possono impedire la frenata o attivare la frenata in situazioni o momenti inopportuni. Il conducente deve comunque guidare con prudenza e mantenere sempre il controllo del veicolo. Non deve affidarsi mai completamente alla Frenata Automatica d'Emergenza per prevenire una collisione o ridurre l'impatto.

**A** Avvertimento: la Frenata Automatica d'Emergenza è stata ideata esclusivamente per ridurre l'impatto delle collisioni frontali, pertanto non funziona quando sulla Model S è innestata la retromarcia.

**A** Avvertimento: La Frenata Automatica d'Emergenza non può sostituire la corretta distanza di sicurezza che deve essere mantenuta dal veicolo antistante.

**A** Avvertimento: quando è attivata la frenata automatica, il pedale del freno viene automaticamente spinto verso il basso in modo brusco. Tale pedale deve pertanto essere libero di muoversi liberamente. non collocare oggetti sul tappetino dal lato conducente fornito da Tesla (nemmeno un tappetino aggiuntivo) e verificare sempre che il tappetino dal



lato conducente sia fissato correttamente. La mancata osservanza di tali precauzioni può impedire il libero movimento del pedale del freno.

Nota: affinché si riceva una notifica prima dell'attivazione della Frenata Automatica d'Emergenza, è necessario attivare il Sistema di Avvertimento di collisione frontale (vedere [Sistema di Avvertimento di collisione frontale](#) alla pagina 95). Quando il sistema è attivato, in caso di pericolo di collisione viene emesso un segnale acustico e al centro del quadro strumenti viene visualizzato un avvertimento di collisione. Quindi, in assenza di azioni correttive immediate, la collisione viene considerata imminente e la Frenata Automatica d'Emergenza applica i freni per ridurre la velocità di guida. Se attivata, la Frenata Automatica d'Emergenza viene comunque sempre applicata quando una collisione viene ritenuta inevitabile, anche se il Sistema di Avvertimento di collisione frontale è disattivato.

## Limitazioni e inesattezze

Le funzioni del Sistema di Prevenzione delle Collisioni non sono sempre in grado di rilevare veicoli, biciclette o pedoni e possono verificarsi mancate segnalazioni oppure segnalazioni superflue, imprecise e non valide per numerosi motivi, soprattutto se:

- La strada presenta tornanti o curve strette.
- La visibilità è scarsa (forte pioggia, neve, nebbia e così via).
- Una luce intensa (fari anteriori dei veicoli che sopraggiungono in senso opposto o luce solare diretta) interferisce con la telecamera.
- Il sensore radar è ostruito (sporco, coperto, ecc.).
- L'area del parabrezza che rientra nel campo visivo della telecamera è ostruita (appannata, sporca, coperta da un adesivo e così via).

 **Avvertimento:** le limitazioni sopra riportate non rappresentano un elenco completo delle circostanze che possono interferire con il corretto funzionamento del Sistema di Prevenzione delle Collisioni. Le relative funzioni potrebbero non essere operative per numerosi altri motivi. Per evitare collisioni, il conducente deve prestare attenzione all'area ai lati della Model S, per poter prevedere il

prima possibile se è necessario intraprendere azioni correttive.



**Avvertenza:** In caso di guasto delle funzioni del Sistema di Prevenzione delle Collisioni, sulla Model S viene visualizzato un avviso. Contattare l'assistenza Tesla.

## Come funziona l'Assistente di velocità

Se la Model S è dotata di componenti Pilota automatico (vedere [Informazioni sul Sistema di Assistenza alla guida](#) alla pagina 71), la telecamera anteriore rileva i segnali dei limiti di velocità. I segnali vengono quindi analizzati e confrontati con i dati del GPS per determinare il limite di velocità nella posizione corrente. In caso di percorsi senza segnaletica, i limiti di velocità vengono calcolati utilizzando i dati del GPS (se presente). Oltre a determinare il limite di velocità in base alla segnaletica e ai dati del GPS, è possibile impostare una limitazione arbitraria della velocità.

Quando si attiva il Sistema di Assistenza per la Velocità (descritto di seguito), sul quadro strumenti viene visualizzato un segnale del limite di velocità. Le avvertenze di seguito descritte vengono visualizzate quando si supera tale limite.



Quando il Sistema di Assistenza per la Velocità non riesce a rilevare una velocità (ad esempio se i segnali dei limiti di velocità e i dati GPS non sono disponibili nella posizione attuale) o se il Sistema di Assistenza per la Velocità non è sicuro della precisione di un limite di velocità acquisito (ad esempio se, nonostante fosse stato inizialmente rilevato un segnale del limite di velocità, è trascorso un determinato intervallo di tempo prima di poter rilevare un altro segnale), il quadro strumenti potrebbe non mostrare un segnale del limite di velocità e le avvertenze non hanno alcun effetto.

Se si imposta l'avvertenza del limite di velocità su Display (vedere [Controllo dell'Assistente di velocità](#) alla pagina 98), ogni volta che si supera il limite indicato sul quadro strumenti, il segnale del limite di velocità diventa più grande.

Se si imposta l'avvertenza del limite di velocità su Chime (vedere [Controllo dell'Assistente di velocità](#) alla pagina 98) e si supera il limite di velocità, viene emesso un segnale acustico di avvertimento.

Nota: le avvertenze dei limiti di velocità scompaiono dopo 10 secondi oppure quando la Model S rientra nei limiti specificati.

**⚠** Avvertimento: non fare affidamento esclusivamente al Sistema di Assistenza per la Velocità per determinare il limite di velocità appropriato. Guidare sempre a una velocità di sicurezza in base al traffico e alle condizioni stradali.

## Controllo dell'Assistente di velocità

Per attivare o disattivare il Sistema di Assistenza per la Velocità e controllarne il funzionamento, toccare Controls > Settings > Driver Assistance > Speed Limit Warning, quindi scegliere una delle seguenti opzioni:

- Off. Le avvertenze dei limiti di velocità non vengono visualizzate sul quadro strumenti.
- Display. I segnali dei limiti di velocità vengono visualizzati sul quadro strumenti. Quando si supera un limite, il relativo segnale diventa più grande.
- Chime. Oltre al simbolo visualizzato, ogni volta che si supera il limite di velocità si avvertirà un segnale di avvertimento.

È inoltre possibile specificare come determinare il limite di velocità:



- **Relative.** Il limite di velocità viene determinato automaticamente in base ai segnali stradali rilevati e ai dati del GPS. Se lo si desidera, per essere avvisati solo al superamento del limite in base al valore specificato, è possibile impostare un valore fisso del limite di velocità (+ o -). Ad esempio, impostare il valore su +10 km/h se si desidera essere avvisati solo quando si supera il limite di velocità di 10 km/h.
- **Absolute.** Consente di specificare manualmente un limite di velocità compreso tra 30 e 240 km/h.
- Una strada o un limite di velocità sono stati recentemente modificati.



Avvertimento: le situazioni sopra riportate non rappresentano un elenco completo delle circostanze che possono interferire con il corretto funzionamento del Sistema di Assistenza per la Velocità. Gli avvertimenti del Sistema di Assistenza per la Velocità potrebbero non essere visualizzati per numerosi altri motivi.

Nota: i dati del GPS non sono sempre precisi. Il GPS potrebbe non rilevare l'esatta posizione del percorso e fornire il limite di velocità di un percorso vicino con limiti differenti. Ad esempio, il GPS può rilevare che la Model S si trova in autostrada quando invece sta procedendo su una strada adiacente e viceversa.

Nota: l'impostazione scelta viene mantenuta fino alla successiva modifica manuale. Viene inoltre salvata nel profilo conducente.

## Limitazioni e inesattezze

Il Sistema di Assistenza per la Velocità potrebbe non funzionare correttamente o fornire informazioni errate nelle seguenti situazioni:

- Scarsa visibilità e segnali dei limiti di velocità non visibili chiaramente a causa di forte pioggia, neve, nebbia e così via.
- Una luce intensa (fari anteriori dei veicoli che sorraggiungono in senso opposto o luce solare diretta) interferisce con la telecamera.
- La Model S si avvicina eccessivamente al veicolo antistante, bloccando la vista della telecamera.
- L'area del parabrezza che rientra nel campo visivo della telecamera è ostruita (appannata, sporca, coperta da un adesivo e così via).
- I segnali dei limiti di velocità sono nascosti da oggetti.
- I limiti di velocità memorizzati nel database GPS non sono corretti o aggiornati.
- La Model S viene utilizzata in zone in cui i dati GPS non sono disponibili.
- I segnali stradali non sono conformi ai formati standard riconosciuti.



## Panoramica

Di seguito vengono illustrati i principali componenti del touchscreen. Per controllare manualmente la luminosità e il contrasto, toccare Controls > Displays. Se è impostata l'opzione Auto, il touchscreen passa dalla luminosità diurna (Day) a quella notturna (Night) a seconda delle condizioni ambientali di luce.

Nota: la seguente illustrazione viene fornita esclusivamente a titolo dimostrativo. A seconda delle opzioni del veicolo, della versione software e della regione, il touchscreen potrebbe essere leggermente differente.





## 1. Barra di stato

I display della riga superiore offrono i tasti di scelta rapida per bloccare/sbloccare la Model S e per accedere a HomeLink e Driver Profiles, mostrano le informazioni sul veicolo (la "T" di Tesla), consentono di scaricare gli aggiornamenti del software, di visualizzare il livello del segnale della rete, lo stato della connessione Bluetooth<sup>®</sup> le impostazioni Wi-Fi e consentono di accedere alle impostazioni dell'airbag lato passeggero. Se sulla barra di stato viene visualizzata un'icona di avviso (punto esclamativo), toccare per visualizzare i relativi messaggi di avvertenza attivi.

Nota: Il simbolo dello stato dell'airbag viene visualizzato solo quando la Model S è accesa.

Nota: È possibile visualizzare l'ora e la temperatura esterna sul quadro strumenti, scegliendo l'opzione Clock tramite la rotellina sinistra o destra sul volante (vedere [Volante](#) alla pagina 39).

Nota: toccare l'icona di blocco per sbloccare/bloccare tutte le portiere. Quando solo la portiera del conducente è sbloccata, ad esempio, Door Unlock Mode è impostata su Driver, l'icona di sblocco appare come sbloccata e toccandola si bloccano tutte le portiere. Per ulteriori informazioni su Door Unlock Mode, vedere [Portiere](#) alla pagina 4.



## 2. App

Toccare un'app per visualizzarla sul display. Le app hanno posizioni predefinite. Le app del navigatore e della telecamera vengono visualizzate nella parte alta del display mentre tutte le altre nella parte bassa. Invece di visualizzare l'app nella parte predefinita, è possibile specificare dove visualizzarla tenendo premuta l'icona dell'app interessata e trascinandola nel punto preferito della schermata.



Media. Vedere [Contenuti multimediali e audio](#) alla pagina 123.



Mappe e navigazione (se presente). Vedere [Mappe e navigazione](#) alla pagina 131.

Nota: Durante la visualizzazione delle mappe sull'area superiore o sull'intera area quando è inserita una marcia, la barra di stato e delle app scompare dopo alcuni secondi per ingrandire al massimo la mappa. Toccare la mappa per visualizzarla di nuovo.



Calendario. Vedere [Calendario](#) alla pagina 136.



Energia. Vedere [Massimizzare l'autonomia](#) alla pagina 68.



Web. Accedere a Internet con il browser web (se presente).



Camera. Consente di visualizzare l'area retrostante la Model S. Quest'area viene visualizzata automaticamente ogni volta che si passa alla retromarcia. Vedere [Telecamera posteriore](#) alla pagina 70.



Telefono. Vedere [Telefono](#) alla pagina 128.

## 3. Area di visualizzazione principale

L'area di visualizzazione principale varia a seconda dell'app scelta. Per alcune app (ad esempio Nav e Web), è possibile ingrandire e ridurre come si fa abitualmente con le dita su un touchscreen.





### 4. Ingrandimento/riduzione delle app

Toccare il piccolo rettangolo per ingrandire la relativa app in modo da riempire l'intera area di visualizzazione principale (alcune app non possono essere ingrandite). Toccare di nuovo per visualizzare due app in visualizzazione a metà schermo.

### 5. Comandi

Toccare per accedere a tutti i comandi e le impostazioni della Model S (portiere, blocchi, luci, ecc.).

### 6. Climatizzatore (vedere [Comandi del climatizzatore](#) alla pagina 114).

### 7. Controllo volume

Toccare le frecce su e giù per aumentare o diminuire il volume degli altoparlanti. Il volume può essere regolato anche tramite la rotellina sul lato sinistro del volante.

### 8. Invertire la posizione delle due app attualmente visualizzate.



**Avvertimento:** la massima priorità del conducente è prestare attenzione alle condizioni stradali e del traffico. Per garantire la sicurezza degli occupanti del veicolo, nonché delle altre persone in strada, il touchscreen deve essere utilizzato solo quando le condizioni della strada e del traffico lo consentono.

## Controllo delle funzioni

Toccare Controls nell'angolo in basso del touchscreen per controllare e personalizzare tutte le funzioni principali della Model S.

Nota: la seguente illustrazione viene fornita esclusivamente a titolo dimostrativo. A seconda delle opzioni del veicolo, della versione software e del paese, le opzioni disponibili sulla schermata Controls potrebbero essere leggermente differenti.

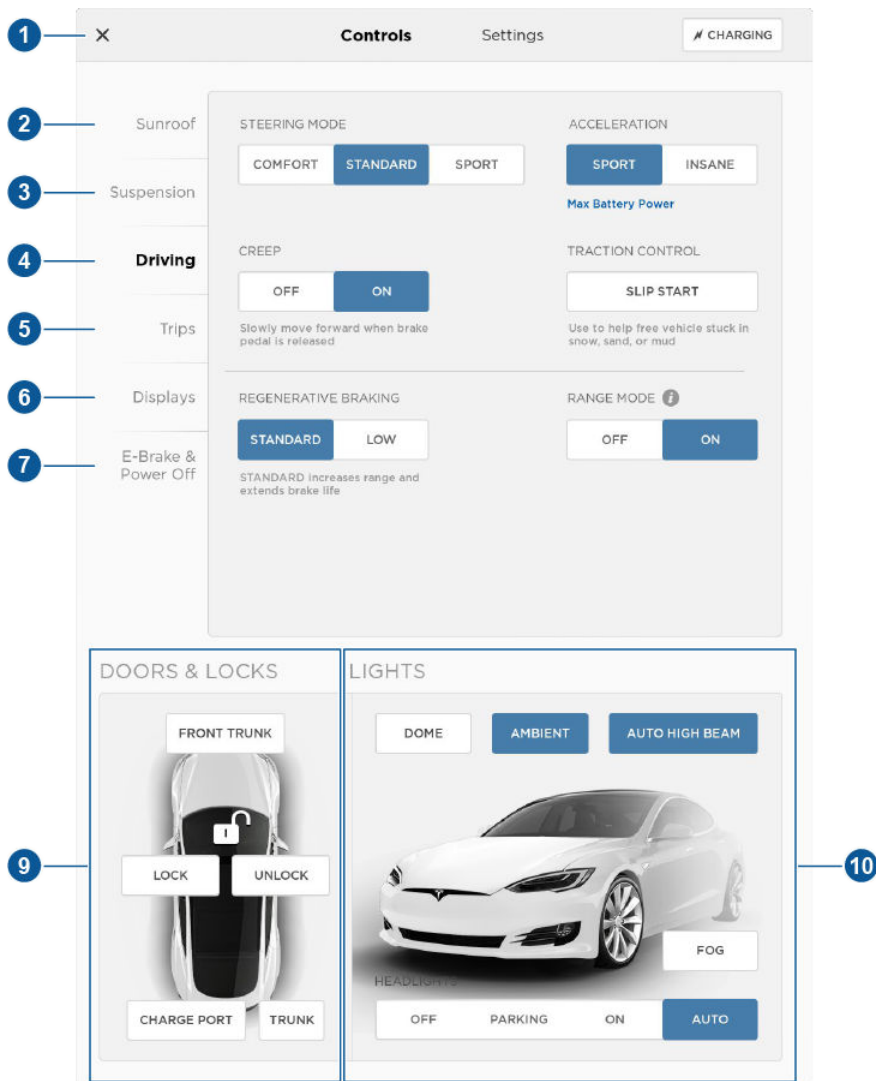



## 1. Chiudi

Toccare la X cerchiata nell'angolo in alto a sinistra di ogni finestra per chiuderla oppure toccare qualsiasi punto al di fuori della finestra.

## 2. Tettuccio

Se sulla Model S è presente un tettuccio, toccare per regolarne la posizione (vedere [Tettuccio](#) alla pagina 15).

## 3. Sospensioni

Se sulla Model S sono presenti sospensioni pneumatiche intelligenti, toccare per sollevare o abbassare manualmente la Model S o per eliminare una posizione di sollevamento automatico salvata in precedenza (vedere [Sospensioni pneumatiche intelligenti](#) alla pagina 120). Per modificare le impostazioni delle sospensioni, è necessario avviare la Model S e premere il pedale del freno. Le sospensioni pneumatiche intelligenti inducono il livellamento automatico della Model S, anche da spenta. Per questo motivo, quando si deve trainare o sollevare il veicolo, disattivare il livellamento automatico (vedere [Istruzioni per i trasportatori](#) alla pagina 193 e [Sollevamento](#) alla pagina 176).

## 4. Guida

- Modalità di sterzata

Consente di regolare lo sforzo richiesto per girare il volante. L'opzione Sport è più reattiva, mentre l'opzione Comfort consente di guidare e parcheggiare più facilmente (vedere [Volante](#) alla pagina 39).



- Accelerazione (solo veicoli con Dual Motor ad alte prestazioni)

Scegliere un livello di accelerazione. L'opzione Sport offre il livello di accelerazione standard e consente di massimizzare l'autonomia di guida. Selezionare Folle o Smodata (in base alle opzioni disponibili sul veicolo) per aumentare la coppia di picco di circa il 60%.

Selezionando Folle o Smodata, si ottiene immediatamente una potenza aggiuntiva. Tuttavia, per ottenere la potenza massima assoluta (progettata per un uso di breve durata), toccare Max Battery Power, visualizzato con il testo in blu immediatamente sotto l'impostazione di accelerazione. La funzione Potenza massima della batteria riscalda la batteria alla temperatura ideale di funzionamento per garantire l'utilizzo del 100% della potenza disponibile. Il riscaldamento della batteria può richiedere più di un'ora, in base alle condizioni ambientali e allo stato della Model S, ferma o in marcia. Durante questo intervallo di tempo, viene visualizzato un messaggio che indica il tempo approssimativo di attesa. Nel momento in cui la potenza aggiuntiva è disponibile, il messaggio indica che la funzione Potenza massima della batteria è pronta per essere utilizzata. Quando si utilizza la funzione Potenza massima della batteria, la Model S consuma più energia poiché mantiene la batteria in un intervallo di temperatura ottimale. Per annullare la funzione Potenza massima della batteria in qualsiasi momento, passare al livello di accelerazione Sport (o toccare il pulsante nella finestra a comparsa Potenza massima della batteria). Per evitare un consumo di energia eccessivo e potenzialmente superfluo, ad esempio se ci si allontana dal veicolo dimenticandosi di annullarla, la funzione Potenza massima della batteria si annulla automaticamente entro tre ore, indipendentemente dal fatto che il conducente stia guidando o si sia allontanato dal veicolo.

Nota: Per utilizzare la funzione Potenza massima della batteria è necessario un livello di carica del 20% o superiore. Se il livello di carica è inferiore al 20% non è possibile attivare la funzione Potenza massima della batteria. Inoltre, Potenza massima della batteria si annulla immediatamente se in qualsiasi momento durante il suo utilizzo il livello di carica scende al di sotto del 20%.

Nota: la funzione Potenza massima della batteria tenta di mantenere il pacco batterie in un intervallo di temperatura ottimale. Inoltre, la funzione Potenza massima della batteria, oltre a riscaldare la batteria, la raffredda secondo necessità (ad esempio, in condizioni di guida aggressiva).

Nota: La funzione Potenza massima della batteria è stata progettata per ottenere le massime prestazioni nelle accelerazioni di breve durata e non deve essere utilizzata durante la guida quotidiana. Tuttavia, tenere presente che a fronte di una maggiore potenza si avrà un consumo di energia più elevato e un calo anticipato della potenza in caso di percorsi lunghi caratterizzati da una guida aggressiva. Le impostazioni di accelerazione Folle e Smodata forniscono un significativo aumento nelle prestazioni anche senza utilizzare la funzione Potenza massima della batteria. In effetti, in normali condizioni di guida, la potenza aggiuntiva che può essere fornita dalla funzione Potenza massima della batteria può non essere così evidente.

Nota: Le impostazioni di accelerazione Folle o Smodata sono disponibili solo sui nuovi veicoli con Dual Motor ad alte prestazioni, a seconda della data di fabbricazione e delle opzioni selezionate al momento dell'acquisto.

- Creep

Se attivata, la Model S si muove lentamente in avanti quando è innestata la marcia Drive e indietro quando è innestata la marcia Reverse appena si rilascia il freno (al pari di un normale veicolo con cambio automatico). Questa impostazione può essere regolata solo se sulla Model S è innestata la marcia Park.



- **Controllo della trazione**

Per consentire lo slittamento delle ruote in una Model S a motore singolo standard, disattivare il Controllo della trazione. Su una Model S con Dual Motor, è possibile attivare la funzione di Partenza con bassa aderenza. Se si disattiva Traction Control (o si attiva Slip Start, ossia la Partenza con bassa aderenza), sul quadro strumenti viene visualizzato un messaggio di avvertenza. Il controllo della trazione viene disattivato solo per il tragitto corrente. Nei veicoli con Dual Motor, il controllo della trazione si riattiva automaticamente quando la velocità supera 64 km/h. Vedere [Controllo della trazione](#) alla pagina 62.

- **Frenata rigenerativa**

Quando si rilascia l'acceleratore durante la guida, la frenata rigenerativa rallenta la Model S e trasmette l'energia in surplus alla batteria. Se impostata su Low, la Model S non rallenta velocemente, ma l'autonomia potrebbe essere inferiore (vedere [Frenata rigenerativa](#) alla pagina 60).

Nota: a prescindere dall'impostazione, l'energia recuperata con la frenata rigenerativa è ridotta se la batteria è carica, oppure se fa troppo freddo o troppo caldo (l'energia in surplus viene utilizzata per riscaldare o raffreddare la batteria).

- **Modalità autonomia**

Se attivata, la Model S risparmia energia limitando la potenza dell'impianto di climatizzazione. Ciò potrebbe rendere meno efficaci il riscaldamento e il raffreddamento dell'abitacolo, ma, nei climi più freddi, sarà possibile usare i riscaldatori dei sedili per ottenere un ambiente più caldo e confortevole. Se viene attivata in un veicolo con Dual Motor, la distribuzione della coppia tra i motori viene ottimizzata per aumentare l'autonomia.

## 5. Climi freddi

Se la Model S è dotata del pacchetto climi freddi opzionale, è possibile controllare i riscaldatori di tutti i sedili, nonché dei tergicristalli e del volante. I riscaldatori accesi sono visualizzati in rosso. Per disattivare tutti i riscaldatori dei sedili, toccare All Off. Si fa notare che si possono controllare i sedili anteriori del conducente e del passeggero anche utilizzando il pannello di comando del climatizzatore che si trova nella parte inferiore del touchscreen (vedere [Comandi del climatizzatore](#) alla pagina 114).

## 6. Trips

Consente di visualizzare e resettare gli strumenti di misurazione della distanza percorsa (vedere [Informazioni sul viaggio](#) alla pagina 67).

## 7. Displays

Controllare manualmente la luminosità e le impostazioni Day (sfondo chiaro) o Night (sfondo scuro) del touchscreen e del quadro strumenti. Quando è impostata su Auto, la luminosità passa automaticamente da diurna a notturna, rilevando le condizioni ambientali di luce. Quando sono impostati su Auto-adjust, i display si configurano con maggiore precisione in base all'ambiente circostante e alle preferenze del conducente, cioè sono in grado di "ricordare" le regolazioni applicate manualmente.

Per disattivare momentaneamente il touchscreen per pulirlo, toccare Clean Mode.

È inoltre possibile impostare la modalità di risparmio energetico in modo che la Model S consumi meno energia quando non in uso (vedere [Massimizzare l'autonomia](#) alla pagina 68).

Nota: È possibile accedere alle impostazioni Displays anche dalla schermata Settings.

## 8. E-Brake & Power Off

Manualmente è possibile:

- Applicare e rilasciare il freno di stazionamento (vedere [Freno di stazionamento](#) alla pagina 60).
- Spegnerne l'alimentazione (vedere [Spegnimento](#) alla pagina 44).

## 9. Portiere e blocchi (vedere [Portiere](#) alla pagina 4)

## 10. Luci (vedere [Luci](#) alla pagina 52)



 Avvertimento: non leggere il touchscreen durante la guida. Ciò potrebbe aumentare il rischio di collisione. Tutte le informazioni necessarie per guidare sono visualizzate sul quadro strumenti.



## Personalizzazione del veicolo

Toccare la scheda Settings sulla finestra Controls per regolare la Model S in base alle preferenze personali.

Nota: la seguente illustrazione viene fornita esclusivamente a titolo dimostrativo. A seconda delle opzioni del veicolo, della versione software e del paese, le opzioni disponibili sulla schermata Settings potrebbero essere leggermente differenti. Ad esempio, in molti paesi, la scheda "Language & Units" si chiama "Units & Format".





1. Consente di regolare le impostazioni associate alle app (applicazioni) installate. Le impostazioni associate ad app non disponibili sulla Model S o che non è possibile configurare al momento non sono selezionabili.
2. Gestire profili conducente (vedere [Profili conducente](#) alla pagina 37)
3. Language & Units

Regolare le visualizzazioni della Model S:

- **Region Format:** scegliere un paese per definire la convenzione di formattazione utilizzata per visualizzare le date (mm gg aa/gg-mm-aa, ecc.) e i separatori decimali (5.123, 5,123, ecc).
- **Language:** impostare la lingua utilizzata per gli avvisi, i messaggi di notifica e le istruzioni di navigazione della Model S (se presenti).  
**NOTA:** per poter modificare la lingua, sulla Model S deve essere innestata la marcia Park. Quando si cambia la lingua, si noterà un breve ritardo, poiché la Model S spegne e riavvia il touchscreen.
- **Distance:** sul display di autonomia, sul tachimetro, sullo schema energia, sugli strumenti di misurazione, sulle ricerche e sulle rotte di navigazione di Google map possono essere visualizzati miglia o km.
- **Time Format:** 12 o 24 ore.
- **Temperature:** °C o °F.
- **Energy & Charging:** consente di visualizzare l'energia rimanente e le unità di carica come percentuale dell'energia rimanente nelle batterie o come stima della distanza percorribile. Se si seleziona la distanza, è possibile visualizzare il chilometraggio in due modi:
  - **Rated:** si basa sul test ECE R101.
  - **Typical:** sulla base del test US EPA.

**Nota:** quando si prevede di ricaricare, utilizzare le stime dell'autonomia esclusivamente a titolo generale di riferimento.

#### 4. Veicolo

**Nota:** A seconda della data di fabbricazione e delle opzioni selezionate al momento dell'acquisto, alcuni veicoli non sono dotati di tutte le funzioni qui elencate.

- **Door Unlock Mode:** è possibile scegliere se tutte, ALL, le portiere o solo la portiera del conducente, DRIVER, si devono sbloccare quando ci sia avvicina alla Model S portando con sé la chiave.
- **Child-Protection Lock:** se attivati, i blocchi di sicurezza impediscono l'apertura delle portiere posteriori e del portellone dall'interno della Model S.
- **Walk-away Door Lock:** se questa funzione è attivata, le portiere si bloccano automaticamente quando ci si allontana dalla Model S portando con sé la chiave (vedere [Blocco dopo allontanamento](#) alla pagina 7).
- **Auto-Present Handles:** se attivata, tutte le maniglie delle portiere si estendono automaticamente ogni volta che ci si avvicina alla Model S con una chiave, indipendentemente dal fatto che il veicolo sia bloccato o meno (vedere [Portiere](#) alla pagina 4). Tenere presente che per preservare la durata della batteria, la Model S è progettata per disattivare provvisoriamente la funzione Auto-Present Handles se la chiave rimane fuori dal raggio di ricezione per più di 48 ore o all'interno del raggio di ricezione per cinque minuti dopo che tutte le portiere sono state chiuse.
- **Unlock on Park:** se attivata, le portiere si sbloccano automaticamente quando si innesta la marcia Park.
- **Headlights After Exit:** se attivata, i fari anteriori rimangono accesi per due minuti dopo che si è usciti dalla Model S o fino a quando non si blocca il veicolo (vedere [Fari anteriori dopo l'uscita dal veicolo](#) alla pagina 55).
- **Adaptive Headlights:** Il sistema di illuminazione anteriore adattiva (AFS, Adaptive Front Lighting System) regola automaticamente il fascio di luce dei fari anteriori per garantire la migliore visuale di guida (vedere [Sistema di illuminazione anteriore adattativa \(AFS\)](#) alla pagina 56).





- **Mirror Auto-Tilt:** se impostato su On, i retrovisori si inclinano verso il basso in fase di retromarcia (vedere [Retrovisori](#) alla pagina 43).
- **Mirror Auto-Fold:** se attivata, i retrovisori esterni si chiudono quando si blocca la Model S con la chiave o ci si allontana. Si aprono automaticamente quando si torna verso Model S. È possibile inoltre ripiegare gli specchietti manualmente toccando il pulsante di comando dello specchietto centrale (vedere [Retrovisori](#) alla pagina 43).
- **Smart Preconditioning:** se l'opzione è attivata, la temperatura dell'abitacolo viene regolata automaticamente in base alle ultime impostazioni utilizzate e al piano di viaggio, rendendo la Model S confortevole e pronta per la guida. L'acquisizione delle abitudini di guida può richiedere diverso tempo sulla Model S e se non sono regolari sarà impossibile identificare uno schema.

Nota: per risparmiare energia quando il livello di carica della Model S è basso, la pre-climatizzazione intelligente potrebbe non attivarsi.

Nota: la pre-climatizzazione intelligente è disponibile solo se si salvano le posizioni di casa e lavoro (vedere [Destinazioni preferite, Home e Work](#) alla pagina 135).

- **Protezione da surriscaldamento dell'abitacolo:** Se questa funzione è impostata su On, il sistema di climatizzazione può ridurre le temperature dell'abitacolo in condizioni ambientali estremamente calde per un periodo massimo di dodici ore dall'uscita dalla Model S (vedere [Protezione da surriscaldamento dell'abitacolo](#) alla pagina 118).

 **Avvertimento:** Non lasciare mai bambini o animali domestici incustoditi all'interno del veicolo. A causa dell'arresto automatico o di condizioni esterne estreme, l'interno del veicolo potrebbe diventare estremamente caldo e pericoloso persino con la funzione Protezione da surriscaldamento dell'abitacolo abilitata.

Nota: La funzione Protezione da surriscaldamento dell'abitacolo non funziona se la carica rimanente della batteria è pari o inferiore al 20%.

Nota: La funzione Protezione da surriscaldamento dell'abitacolo è disponibile solo per veicoli non dotati di allarme anti-intrusione.

## 5. Safety & Security

Consente di attivare e disattivare diverse funzioni di sicurezza:

- **Airbag passeggero anteriore** (vedere [Disattivazione degli airbag passeggero anteriore](#) alla pagina 35).
- **Dispositivi di sicurezza attivi** presenti sulla Model S, ad esempio segnali acustici del Park Assist (vedere [Park Assist](#) alla pagina 63).
- **Opzioni di allarme e sicurezza** di cui è dotata la Model S (vedere [Impostazioni di sicurezza](#) alla pagina 138).
- **Accesso remoto con applicazioni mobile di Tesla** (vedere [App mobile](#) alla pagina 143).

## 6. Displays

Controllare manualmente la luminosità e le impostazioni Day (sfondo chiaro) o Night (sfondo scuro) del touchscreen e del quadro strumenti. Quando è impostata su Auto, la luminosità passa automaticamente da diurna a notturna, rilevando le condizioni ambientali di luce. Quando sono impostati su Auto-adjust, i display si configurano con maggiore precisione in base all'ambiente circostante e alle preferenze del conducente, cioè sono in grado di "ricordare" le regolazioni applicate manualmente.

Per disattivare momentaneamente il touchscreen per pulirlo, toccare Clean Mode.

È inoltre possibile impostare la modalità di risparmio energetico in modo che la Model S consumi meno energia quando non in uso (vedere [Massimizzare l'autonomia](#) alla pagina 68).

Nota: È possibile accedere alle impostazioni Displays anche dalla schermata Controls.

## 7. HomeLink

Se la funzione HomeLink è disponibile nel proprio paese, utilizzarla per controllare le porte del garage con tecnologia RF, luci o sistemi di sicurezza (vedere [Ricetrasmittitore universale HomeLink](#) alla pagina 139).

## 8. Sistema di Assistenza alla guida

Se la Model S è dotata di componenti del Sistema di Assistenza alla guida, è possibile controllare le funzionalità che offrono un'esperienza di guida più pratica e sicura (vedere [Informazioni sul Sistema di Assistenza alla guida](#) alla pagina 71).

## 9. Service & Reset

Consente di attivare e disattivare diverse funzioni di manutenzione:

- **Service Mode:** se impostato su On, le spazzole tergicristallo vengono spostate nella posizione di servizio per facilitarne l'accesso in fase di sostituzione. La Model S deve essere in modalità Park (vedere [Tergicristalli e lavacristalli](#) alla pagina 57).
- **Monitoraggio della pressione degli pneumatici:** toccare Reset Sensors per ripristinare i sensori TPMS dopo aver sostituito una ruota (vedere [Ripristino dei sensori TPMS](#) alla pagina 162).
- **Tow Mode:** consente di attivare la modalità traino per mantenere la Model S nella marcia Neutral (vedere [Veicolo bloccato in Neutral \(modalità traino\)](#) alla pagina 45).
- **Factory Reset:** toccare Erase & Reset per cancellare tutti i dati personali (indirizzi salvati, brani preferiti e così via) e riportare le impostazioni personalizzate sui valori predefiniti di fabbrica.

## 10. Manual

Consente di visualizzare il manuale d'uso e manutenzione.



**Avvertimento:** non leggere il touchscreen durante la guida. Ciò potrebbe aumentare il rischio di collisione.

### Assegnazione di un nome al veicolo

Per personalizzare ulteriormente la propria Model S, è possibile assegnarle un nome. Il nome assegnato alla Model S viene visualizzato nell'app mobile. Per assegnare un nome alla Model S, toccare la lettera "T" di Tesla nella parte centrale superiore del touchscreen, quindi toccare Name Your Vehicle.

Quando si salva, Name Your Vehicle viene sostituito dal nome fornito. È possibile toccarlo in qualsiasi momento per rinominare la Model S.

### Cancellazione dei dati personali

È possibile cancellare tutti i dati personali (indirizzi salvati, brani preferiti, contatti importati, programmazione HomeLink e così via) e riportare le impostazioni personalizzate sui valori predefiniti di fabbrica. Ciò è utile in caso di cambio di proprietà della Model S. Toccare Controls > Settings > Service & Reset > Factory Reset > Erase & Reset. Prima della cancellazione, la Model S verifica le credenziali chiedendo di immettere il nome utente e la password associati all'account MY TESLA.



## Presentazione dei comandi del climatizzatore

I comandi del climatizzatore sono sempre disponibili nella parte inferiore del touchscreen. Per impostazione predefinita, il climatizzatore è configurato su Auto, ovvero l'impostazione che mantiene sempre un comfort ottimale, tranne che nelle condizioni climatiche più rigide. Quando si regola la temperatura, il sistema regola automaticamente il riscaldamento, il condizionamento dell'aria, la distribuzione dell'aria, il ricircolo aria e la velocità della ventola al fine di mantenere la temperatura selezionata. Per ignorare queste impostazioni, toccare Auto (vedere [Personalizzazione del comando del climatizzatore](#) alla pagina 116).

La ventola, il sistema di riscaldamento e il sistema di condizionamento dell'aria sono alimentati dalla batteria. L'utilizzo prolungato riduce pertanto l'autonomia di percorrenza.

Nota: la seguente illustrazione viene fornita esclusivamente a titolo dimostrativo. A seconda delle opzioni del veicolo, della versione software, del paese e delle impostazioni, le informazioni visualizzate potrebbero essere leggermente differenti.

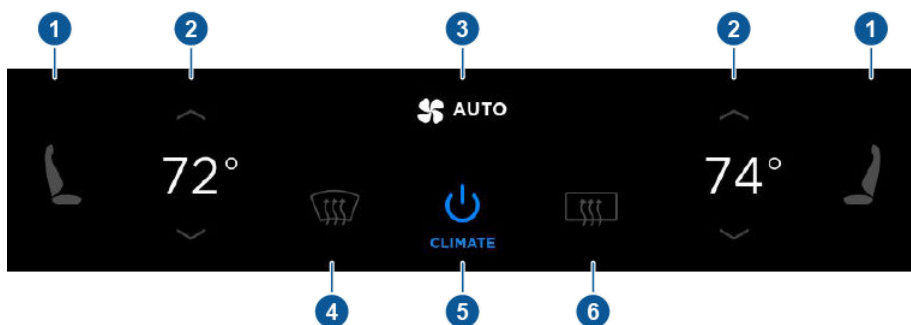

1. I sedili anteriori sono dotati di imbottiture che è possibile riscaldare su tre livelli: da 3 (più alto) a 1 (più basso).

Quando in funzione, la spia si accende in rosso e viene visualizzato il livello di impostazione.

Nota: se la Model S è dotata del pacchetto climi freddi opzionale, è inoltre possibile controllare i riscaldatori dei sedili posteriori, dei tergicristalli e del volante toccando Controls > Cold Weather (vedere [Comandi](#) alla pagina 105). Se equipaggiata con i sedili posteriori di lusso opzionali, è possibile controllare la seduta e lo schienale separatamente per ogni sedile passeggero della seconda fila.

2. Toccare la freccia su o la freccia giù per impostare la temperatura dell'abitacolo. Per impostare una temperatura contemporaneamente sul lato conducente e passeggero, toccare SYNC TEMP sulla finestra popup della temperatura che viene visualizzata quando si tocca una freccia.
3. Climatizzatore automatico/manuale (vedere [Personalizzazione del comando del climatizzatore](#) alla pagina 116).
4. Il sistema di sbrinatorio del parabrezza distribuisce il flusso d'aria al parabrezza. Toccare una volta per accenderlo, una seconda volta per azionare il riscaldamento e la ventola alla velocità massima, quindi toccare una terza volta per spegnerlo e riportare la distribuzione dell'aria, il riscaldamento e la ventola alle impostazioni precedenti.
5. Consente di attivare/disattivare il sistema di climatizzazione.
6. Il sistema di sbrinatorio del lunotto riscalda il lunotto per 15 minuti, quindi si spegne automaticamente. Anche i retrovisori esterni sono riscaldati.

Nota: A seconda della data di fabbricazione e delle opzioni selezionate al momento dell'acquisto, alcuni veicoli non sono dotati della funzione di riscaldamento per i retrovisori esterni.

-  **Avvertimento:** per evitare bruciature derivanti dall'utilizzo prolungato, chi soffre di neuropatia periferica o ha una capacità di percezione del dolore limitata a causa di diabete, età, lesioni



neurologiche o altre patologie, è tenuto a prestare la massima attenzione nell'utilizzo del sistema di climatizzazione e dei riscaldatori dei sedili.



## Personalizzazione del comando del climatizzatore

Il sistema di comando del climatizzatore è progettato per fornire automaticamente un comfort ottimale nella maggior parte delle situazioni. Tutto quello che serve fare è impostare la temperatura desiderata: il condizionamento dell'aria, il ricircolo aria e la velocità della ventola mantengono automaticamente la temperatura selezionata.

Per modificare le impostazioni automatiche, toccare AUTO per personalizzare la climatizzazione. Quindi, toccare l'impostazione che si desidera modificare. Quando si modifica un'impostazione, la relativa icona AUTO da blu diventa grigia e al suo posto viene visualizzato RESET AUTO. Toccare RESET AUTO per ripristinare tutte le impostazioni visualizzate sul pannello sui rispettivi valori predefiniti. Oppure, toccare il pulsante AUTO associato a ogni singola impostazione per ripristinare il rispettivo valore predefinito.

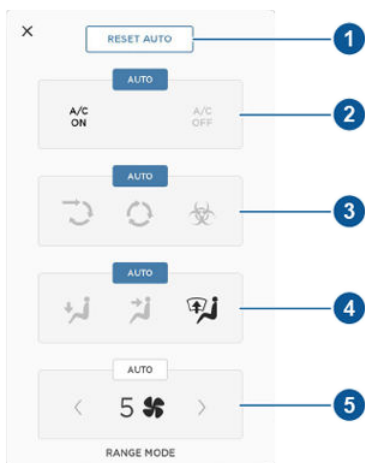

1. Toccare RESET AUTO per ripristinare tutte le impostazioni sui rispettivi valori predefiniti.
2. Toccare A/C ON o A/C OFF per attivare e disattivare il condizionamento dell'aria. Se si spegne, si riduce il raffreddamento ma è possibile risparmiare energia.

Poiché la Model S è più silenziosa di un veicolo alimentato a benzina, si può notare il suono del compressore in funzione. Per ridurre il rumore, abbassare la velocità della ventola.

### 3. Scegliere come immettere l'aria nella Model S:



Aria immessa nella Model S dall'esterno (vedere [Ventilazione](#) alla pagina 118). Sebbene meno efficace del ricircolo d'aria in condizioni climatiche estreme, questa impostazione immette più aria verso le aree di seduta posteriori ed è consigliata quando gli occupanti sono seduti nei seggiolini per bambini Tesla integrati rivolti in senso contrario a quello di marcia.



Ricircolo dell'aria interna alla Model S. In questo modo si impedisce l'ingresso di aria esterna (smog), ma si riducono anche le prestazioni di deumidificazione. Il ricircolo d'aria è il modo più efficace per raffreddare l'area anteriore dell'abitacolo. Per impedire l'appannamento del parabrezza in alcune condizioni, modificare brevemente questa impostazione per immettere aria dall'esterno.



Se è stato acquistato il filtro ad altissima capacità di filtrazione HEPA (High Efficiency Particulate Air) opzionale, si garantirà la migliore qualità d'aria possibile all'interno dell'abitacolo della Model S. Se selezionato, l'aria esterna viene immessa e filtrata attraverso il filtro HEPA con certificazione medica, in aggiunta ai sistemi di filtrazione secondari. Il filtro HEPA è estremamente efficiente nella rimozione di particelle contenenti sostanze inquinanti, allergeni, batteri, polline, spore di muffa e virus. Il filtro HEPA e il sistema di filtraggio secondario contengono entrambi carbone attivo per impedire l'ingresso di un'ampia gamma di odori e gas. Quando si sceglie l'opzione HEPA, la ventola funziona alla velocità massima. Inoltre, la pressione positiva all'interno dell'abitacolo riduce la quantità di aria esterna che può filtrare all'interno del veicolo.

Nota: Alcuni gas, ad esempio il monossido di carbonio non vengono filtrati in modo efficace dal carbone attivo.

### 4. Selezionare in che punto dell'abitacolo far fluire l'aria. Si può scegliere più di una posizione:



Bocchette a livello piedi



Bocchette a livello viso



Bocchette del parabrezza

Nota: Quando l'aria è direzionata alle bocchette a livello piedi, circa un terzo dell'aria continua a confluire verso le bocchette del parabrezza come ausilio allo sbrinamento. Al contrario, quando si usano le bocchette a livello viso, l'aria non viene direzionata in alcun modo verso il parabrezza, in quanto il flusso di aria attraverso le bocchette a livello viso è considerato sufficiente anche come ausilio per lo sbrinamento del parabrezza.

### 5. Toccare le frecce per impostare la velocità della ventola.

Nota: Regolando la velocità della ventola, l'impostazione relativa alla modalità di aspirazione dell'aria all'interno della Model S potrebbe cambiare per aumentare o ridurre il flusso di aria.



## Ventilazione

L'aria esterna viene immessa nella Model S attraverso la griglia davanti al parabrezza. Fare in modo che la griglia non venga ostruita ad esempio da foglie e neve.

Per dirigere il flusso d'aria all'interno della Model S, spostare le bocchette interne verso l'alto, il basso o lateralmente.

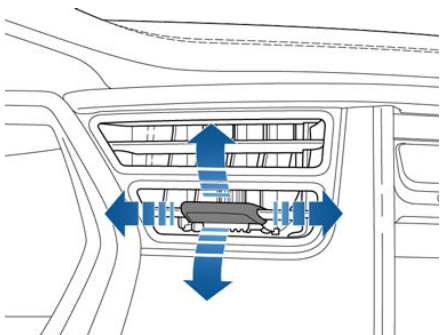

Nota: è possibile dirigere le bocchette esterne a livello del viso verso i finestrini laterali in modo da agevolare lo sbrinatorio o il disappannamento.

## Filtro dell'aria nell'abitacolo

Sulla Model S è presente un filtro dell'aria che impedisce l'ingresso di polline, emissioni industriali, polvere della strada e altre particelle attraverso le bocchette. Tesla sostituisce il filtro dell'aria nel corso degli interventi periodici di manutenzione programmata, ogni 12 mesi oppure ogni 20.000 km.

## Protezione da surriscaldamento dell'abitacolo

Il sistema di climatizzazione può ridurre le temperature dell'abitacolo in condizioni ambientali estremamente calde per un periodo massimo di dodici ore dall'uscita dalla Model S. Quando è abilitato, il sistema di climatizzazione si attiva quando le temperature nell'abitacolo superano 40° C. Per disabilitare questa funzione, toccare Controls > Settings > Vehicle > Cabin Overheat Protection > ON.

**⚠** Avvertimento: Non lasciare mai bambini o animali domestici incustoditi all'interno del veicolo. A causa dell'arresto automatico o di condizioni esterne estreme, l'interno del veicolo potrebbe

diventare estremamente caldo e pericoloso persino con la funzione Protezione da surriscaldamento dell'abitacolo abilitata.

Nota: La funzione Protezione da surriscaldamento dell'abitacolo non funziona o si arresta se la carica rimanente della batteria è pari o inferiore al 20%.

Nota: La funzione Protezione dal surriscaldamento dell'abitacolo è disponibile sui veicoli dotati di un allarme antifurto; tuttavia, occorre disattivare l'allarme antifurto per far funzionare correttamente la funzione Protezione da surriscaldamento dell'abitacolo.



## Suggerimenti di utilizzo del climatizzatore

- Quando si utilizza l'app mobile per attivare l'impianto di climatizzazione, questo si spegne automaticamente dopo 30 minuti. Per raffreddare o riscaldare l'abitacolo per un periodo più lungo è necessario accenderlo di nuovo.
- Per risparmiare energia è possibile limitare la potenza del sistema di climatizzazione attivando la modalità autonomia. Ciò potrebbe rendere meno efficaci il riscaldamento e il raffreddamento dell'abitacolo, ma, nei climi più freddi, sarà possibile usare i riscaldatori dei sedili per ottenere un ambiente più caldo e confortevole. Toccare Controls > Driving > Range Mode.
- Se il sistema di comando del climatizzatore in funzione è più rumoroso di quanto si possa desiderare, ridurre la velocità della ventola, oppure regolare il flusso d'aria per immettere aria esterna (invece di farla ricircolare).
- Oltre al raffreddamento dell'interno, l'impianto di aria condizionata raffredda anche la batteria. Pertanto, in caso di temperature elevate, l'impianto di aria condizionata potrebbe accendersi anche se è stato spento. Non si tratta di un'anomalia poiché la priorità del sistema è raffreddare la batteria per assicurare che sia mantenuta la temperatura ottimale al fine di garantirne la durata e prestazioni ottimali.
- Per garantire il funzionamento efficiente del sistema di climatizzazione, chiudere tutti i finestrini e controllare che la griglia esterna davanti al parabrezza non sia ostruita da ghiaccio, neve, foglie e altri detriti.
- In climi molto umidi, è normale che il parabrezza si appanni leggermente appena si accende il condizionamento dell'aria.
- È normale che sotto la Model S si formi una piccola pozza di acqua quando il veicolo viene parcheggiato. L'acqua in eccesso prodotta dal processo di deumidificazione viene infatti drenata al di sotto del veicolo.
- In caso di temperatura elevata è possibile ridurre la temperatura all'interno dell'abitacolo attivando la ventola mentre il veicolo è parcheggiato. (Questa funzione è disponibile solo quando il livello di carica della batteria è superiore al 20%).





Nota: se la Model S è dotata di sospensioni pneumatiche intelligenti, è possibile che si senta il rumore del compressore quando la Model S viene avviata, mentre il serbatoio del sistema si riempie d'aria.

Le sospensioni pneumatiche intelligenti hanno modalità di funzionamento sia manuale sia automatica.

## Regolazioni manuali dell'altezza

**⚠** Avvertenza: prima di regolare l'altezza delle sospensioni, assicurarsi che sopra e sotto la Model S non siano presenti ostacoli.

Aumentare manualmente l'altezza della Model S è utile quando è necessario avere una maggiore distanza da terra, ad esempio per percorrere vialetti ripidi o rampe, nella neve alta, sui rallentatori di traffico e così via.

Con la Model S in moto o con il pedale del freno premuto, utilizzare il touchscreen per modificare manualmente l'altezza libera dal suolo. Toccare Controls > Suspension, quindi scegliere una delle impostazioni seguenti:

- **Very High.** Se si imposta il livello Very High, le sospensioni passano automaticamente al livello High quando la velocità di guida raggiunge 35 km/h.
- **High.** Se si imposta il livello High, le sospensioni passano automaticamente al livello Standard quando la velocità di guida raggiunge 55 km/h.
- **Standard.** L'impostazione Standard assicura comfort e manovrabilità ottimali in tutte le condizioni di carico.
- **Low.** Se si abbassa l'altezza, si agevolano le operazioni di carico o scarico di carichi e passeggeri.

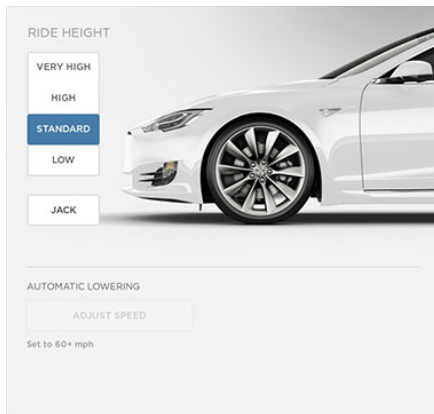

Nota: le impostazioni disponibili dipendono dalla velocità di guida e da altre condizioni. Ad esempio, in caso di apertura di una porta, le sospensioni non si abbassano.

## Sospensioni basate sulla posizione

Le sospensioni basate sulla posizione consentono di risparmiare le operazioni di sollevamento manuale delle sospensioni ogni volta che si raggiunge una posizione visitata frequentemente, per la quale è necessario un assetto delle sospensioni più alto (vialetti ripidi o rampe, neve alta, rallentatori di traffico, ecc.).

Ogni volta che si alza il livello delle sospensioni impostandolo su High o Very High, la Model S salva la posizione.

Quando si ritorna nella posizione salvata, la Model S alza automaticamente le sospensioni e nel quadro strumenti viene visualizzato il seguente messaggio:



Nota:



- Per sollevare le sospensioni al livello High, è necessario guidare a una velocità inferiore a 55 km/h. Per sollevarle al livello Very High, è necessario guidare a una velocità inferiore a 35 km/h. Se si ritorna in una posizione salvata guidando a una velocità superiore a quelle sopra indicate, le sospensioni non si solleveranno fino a quando la Model S non rallenterà.
- Dopo essersi allontanati da una posizione salvata, se si guida a una velocità superiore alle soglie di velocità del sollevamento automatico sopra descritte, le sospensioni potrebbero non riabbassarsi in base alla velocità di abbassamento automatico impostata in Controls > Suspension > Automatic Lowering.
- Se la Model S raggiunge una posizione salvata e le impostazioni delle sospensioni esistenti sono superiori al livello salvato per quella posizione, le sospensioni non vengono regolate.

Rimozione di una posizione con sollevamento automatico

Se non si desidera che le sospensioni si sollevino in corrispondenza di una posizione salvata, toccare la X nel messaggio di stato visualizzato quando ci si trova in una posizione salvata. Questa operazione consente di rimuovere la posizione con sollevamento automatico e le sospensioni non si solleveranno più automaticamente quando si raggiungerà questa destinazione.

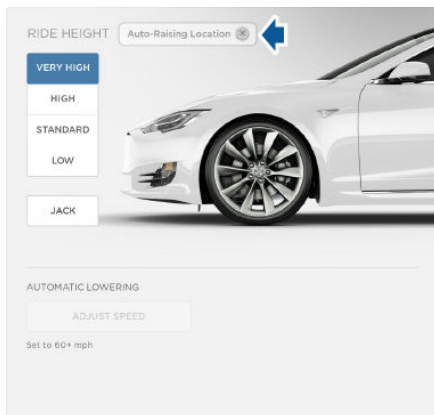

Nota: anche l'abbassamento manuale delle sospensioni al livello Standard o Low quando ci si trova in una posizione salvata consente di

rimuovere la posizione con sollevamento automatico.

## Abbassamento automatico

Quando la Model S si sposta a una velocità superiore a quella tipica per vialetti di ingresso o parcheggi, le sospensioni pneumatiche intelligenti riducono automaticamente l'altezza libera dal suolo per migliorare l'aerodinamica e la manovrabilità. Per la maggior parte dei tipi di marcia media le sospensioni sono impostate automaticamente su Standard. Come descritto in precedenza, quando si regola manualmente l'altezza, le sospensioni si abbassano automaticamente alle velocità di guida più elevate.

Inoltre le sospensioni pneumatiche intelligenti mantengono un'altezza uguale tra la parte anteriore e quella posteriore quando si trasportano carichi.

Per regolare la velocità alla quale le sospensioni pneumatiche passano automaticamente all'altezza LOW, toccare Controls > Suspension > Automatic Lowering sul touchscreen. Questa impostazione viene salvata sul proprio Driver Profile.

Nota: per ignorare provvisoriamente l'altezza dal suolo, premere il pedale del freno e toccare un controllo delle sospensioni pneumatiche in Controls > Suspension, quindi scegliere manualmente l'altezza dal suolo. L'impostazione di abbassamento automatico delle sospensioni verrà ripristinata al successivo utilizzo della Model S.



Se viene rilevato un guasto al sistema delle sospensioni pneumatiche, sul quadro strumenti si accende una spia gialla. Se il problema persiste, contattare Tesla.

## Modalità Jack

Prima di sollevare la Model S, impostare la modalità Jack per impedire che venga attivato il livellamento automatico, anche quando il veicolo è spento.

Premere il pedale del freno, quindi toccare Controls > Suspension > Jack.



Quando la Model S si trova in modalità Jack, sul quadro strumenti si accende una spia rossa relativa alle sospensioni pneumatiche.



Per disattivare, toccare nuovamente Jack.

Nota: la modalità Jack si annulla automaticamente quando la velocità di guida supera 7 km/h.



## Panoramica

Toccare l'applicazione Media Player per ascoltare la radio, musica in streaming o podcast, o per riprodurre file audio memorizzati sul telefono o su un dispositivo USB collegato. È possibile ascoltare la radio in AM, FM (incluso HD) e radio DAB (se dotata del pacchetto audio opzionale). È inoltre possibile riprodurre radio Internet (ad esempio TuneIn) Spotify, e file audio da un dispositivo connesso tramite Bluetooth o unità flash USB collegata.

Il contenuto della sorgente disponibile viene visualizzato su Media Player: Radio, Spotify, TuneIn e Phone. Un'ulteriore sorgente, USB, appare quando si inserisce un'unità flash in una porta USB (vedere [Collegamenti USB](#) alla pagina 127). È possibile sfogliare il contenuto disponibile su Media Player toccando una sorgente o utilizzando la funzione di ricerca per cercare file specifici (vedere [Ricerca in Media Player](#) alla pagina 123).

La vista Now Playing, visualizzata sul lato inferiore di Media Player, consente di controllare i contenuti in fase di riproduzione (ad esempio mettere in pausa/riprodurre, passare alla traccia/stazione successiva, ecc.). È inoltre possibile utilizzare la vista Now Playing per contrassegnare il contenuto che si sta ascoltando come preferito (vedere [Preferiti e Recenti](#) alla pagina 125) e per accedere alle stazioni, alla musica e ai podcast preferiti.

La vista Now Playing viene visualizzata indipendentemente dalla sorgente (Radio, Spotify, TuneIn, Phone e USB) selezionata in Media Player. È possibile ingrandire o ridurre la vista Now Playing semplicemente toccandola.

## Controllo volume

Per regolare il volume di Media Player, scorrere verso l'alto o verso il basso la rotellina sul lato sinistro del volante. Per silenziare il volume, toccare la rotellina.

La rotellina regola il volume del contenuto multimediale, delle istruzioni di navigazione o delle telefonate, in base all'audio trasmesso attraverso gli altoparlanti. Se durante la riproduzione di un brano, di un file audio o di un podcast si riceve una chiamata telefonica o la Model S deve trasmettere istruzioni di navigazione turn-by-turn di Trip Planner tramite gli altoparlanti, il brano, il file audio o il podcast vengono temporaneamente silenziati.

Nota: se si disattiva il volume durante una chiamata telefonica, viene disattivato anche il microfono.

## Impostazioni audio

Regolare l'audio in base alle proprie preferenze tramite i comandi dissolvenza, bilanciamento e tono, tutti disponibili in un'unica vista. Premere l'icona delle impostazioni audio situata nell'angolo superiore destro del Media Player. Regolare le impostazioni dei toni bassi, medi e acuti, trascinando l'impostazione esistente verso l'alto o verso il basso lungo la barra. Regolare il bilanciamento posizionando il cerchio centrale delle barre incrociate sul punto del veicolo in cui si desidera concentrare l'audio.

Se è stato acquistato il pacchetto audio Ultra High Fidelity Sound, toccare la casella di controllo Dolby per abilitare il Dolby Surround per un suono avanzato.

## Ricerca in Media Player

La ricerca è disponibile mediante Media Player. È possibile eseguire una ricerca in tutte le categorie di contenuti oppure limitarla a una categoria particolare. I risultati della ricerca includono i seguenti contenuti:

- TuneIn
- Spotify
- Contenuto USB

Per avviare la ricerca, toccare qualsiasi punto nella barra di ricerca di Media Player e immettere il nome, l'album, l'artista, il podcast, la playlist o la stazione desiderata. Selezionare un filtro per limitare l'ambito della ricerca oppure utilizzare le impostazioni predefinite per includere i primi risultati ottenuti da tutte le categorie.

Nota: è inoltre possibile eseguire una ricerca in viva-voce, utilizzando i comandi vocali (vedere [Utilizzo dei comandi vocali](#) alla pagina 41).

Se si utilizza TuneIn, è possibile ricercare il contenuto per categoria nell'area Browse della vista TuneIn. È possibile ricercare i contenuti per posizione geografica (Africa, Asia, America del Nord, ecc.), per radio locale, talk radio, preferiti e altre categorie. Per tornare alla ricerca o selezionare un'altra categoria di ricerca, selezionare semplicemente TuneIn nella parte superiore di Media Player.



### Radio in AM e FM

Media Player fornisce servizi radio in AM e FM che è possibile selezionare dalla sorgente Radio. Per sintonizzare la radio su una frequenza specifica, scegliere la frequenza desiderata e toccare la freccia avanti o indietro per spostarsi da una frequenza alla successiva (o precedente). È possibile toccare o trascinare il dito sul sintonizzatore fino alla frequenza desiderata. Le tre barre sul lato sinistro del numero della frequenza indicano la potenza del segnale della frequenza selezionata. Toccare HD per riprodurre le versioni ad alta definizione delle frequenze disponibili.

Contrassegnare una stazione radio come preferita per visualizzarla nella sorgente Radio e selezionarla rapidamente (vedere [Preferiti e Recenti](#) alla pagina 125).

### Servizi radio DAB

Se la Model S è dotata del pacchetto audio opzionale, la radio DAB può essere selezionata anche dalla sorgente Radio di Media Player.

È possibile selezionare una stazione radio DAB scorrendo un elenco di stazioni nella propria area o toccando i pulsanti avanti o indietro sulla vista Now Playing.



## Radio Internet

L'accesso ai servizi radio Internet avviene tramite una connessione dati. Per utilizzare la radio su Internet, toccare la sorgente Spotify o TuneIn di Media Player, sfogliare le categorie e/o le stazioni disponibili, quindi toccare i contenuti che si desidera riprodurre. Durante la navigazione all'interno di una categoria particolarmente ampia, viene visualizzata una seconda pagina di navigazione. Utilizzare il pulsante freccia sinistra sul lato sinistro di Media Player per tornare alla pagina precedente o toccare o toccare di nuovo la sorgente per tornare alla pagina di navigazione principale.

Per riprodurre la stazione, l'episodio o la traccia disponibile successiva (e in alcuni casi precedente) trasmessa dal servizio radio Internet, toccare le frecce avanti (o indietro) sulla vista Now Playing o utilizzare i pulsanti sul lato sinistro del volante (vedere [Utilizzo dei pulsanti a sinistra sul volante](#) alla pagina 39). La funzione di questi comandi varia a seconda dello specifico servizio Internet che si sta ascoltando.

È inoltre possibile utilizzare i comandi vocali (solo in lingua inglese) per riprodurre un brano, un artista o un album specifico disponibile in un servizio radio Internet (vedere [Utilizzo dei comandi vocali](#) alla pagina 41).

Quando si ascolta la radio Internet, nella vista Now Playing è possibile effettuare quanto segue:

- Toccare l'icona Favorites per salvare la stazione radio o il podcast tra i preferiti. (Vedere [Preferiti e Recenti](#) alla pagina 125.)
- Toccare un numero qualsiasi per accedere alle stazioni radio digitali (se disponibili). Le stazioni radio digitali garantiscono la massima qualità audio e, in alcuni casi, una programmazione differente rispetto alle stazioni digitali equivalenti.
- Toccare right arrow per visualizzare un elenco di tracce per un podcast o una playlist.

Per impostazione predefinita, TuneIn utilizza un account Tesla configurato per il proprietario del veicolo. Per accedere al proprio account TuneIn, scorrere la sorgente TuneIn fino alla fine, toccare Sign In, e immettere le informazioni di accesso per l'account.

Nota: durante la riproduzione di un podcast TuneIn, è possibile tornare indietro o avanzare

rapidamente in qualsiasi punto del podcast. Nella vista Now Playing, trascinare la freccia sotto la barra del cursore nella posizione desiderata.

Nota: la Model S non supporta gli account Spotify di prova gratuiti.

## Preferiti e Recenti

Per un accesso rapido alle stazioni e ai file audio preferiti, e ai contenuti riprodotti recentemente, visualizzare questi elementi sul lato superiore di Media Player e sulla vista Now Playing. Indipendentemente dalla sorgente attualmente attiva (Radio, , TuneIn, Phone o USB), i preferiti e i contenuti riprodotti recentemente sono visualizzati in tutte le sorgenti. È possibile ingrandire o ridurre il contenuto sorgente semplicemente scorrendo con le dita.

I preferiti su USB sono disponibili nella vista Now Playing in una cartella Favorites. (È possibile che si debba scorrere per vedere la cartella). Il primo elemento preferito USB viene riprodotto quando si seleziona la cartella Favorites nella vista Now Playing. Utilizzare le frecce avanti o indietro per scorrere i preferiti USB.

Nota: In Spotify è possibile salvare una playlist ma non selezionare i preferiti.



Per aggiungere la stazione radio, il podcast o il file audio che si sta ascoltando all'elenco dei preferiti, toccare la relativa icona Favorites nella vista Now Playing. (È possibile che si debba toccare la vista Now Playing per ingrandirla prima di poter selezionare l'icona Favorites.)

Per eliminare una stazione preferita, toccare l'icona Favorites evidenziata accanto al nome della stazione. È possibile eliminare uno o più preferiti sul lato inferiore della vista Now Playing tenendo premuto un preferito. Viene visualizzata una X su tutti i preferiti. Toccare di nuovo la X per eliminare i preferiti selezionati.

Per vedere gli elementi riprodotti recentemente, toccare Recent sulla vista Now Playing. Gli elementi riprodotti recentemente vengono aggiornati continuamente, quindi non è necessario eliminarli.



## Riproduzione di contenuti multimediali da dispositivi

È possibile riprodurre file audio da un'unità flash collegata a una porta USB o da dispositivo Bluetooth (come un telefono). Quando si collega un'unità flash USB, Media Player visualizza il contenuto della sorgente USB. Quando si collega un dispositivo compatibile Bluetooth, il nome del dispositivo viene visualizzato nella sorgente Phone. Dopo aver collegato un'unità flash USB o un dispositivo Bluetooth, toccare il brano, l'album o la playlist che si desidera riprodurre.

Per riprodurre il brano successivo in una playlist o in un album selezionato, toccare le frecce indietro o avanti nella vista Now Playing, oppure utilizzare i pulsanti sul lato sinistro del volante (vedere [Utilizzo dei pulsanti a sinistra sul volante](#) alla pagina 39). È inoltre possibile riprodurre in ordine casuale o ripetere le tracce di una playlist utilizzando le apposite icone visualizzate sotto la copertina dell'album.

### Unità flash USB collegate

Collegare un'unità flash a una delle connessioni USB (vedere [Collegamenti USB](#) alla pagina 127). Toccare Media Player > USB, quindi toccare il nome della cartella che contiene il brano che si desidera riprodurre. Dopo aver visualizzato il contenuto di una cartella su un'unità flash USB collegata, toccare la freccia verso destra nella vista Now Playing per visualizzare i brani di un elenco. Toccare un brano nell'elenco per riprodurlo. Oppure utilizzare le frecce indietro o avanti nella vista Now Playing per spostarsi nell'elenco dei brani.

Nota: per la riproduzione di contenuti multimediali da una connessione USB, la Model S riconosce solo le unità flash. È possibile riprodurre contenuti multimediali da altri tipi di dispositivi (come un iPod) collegandosi al dispositivo via Bluetooth (descritta sotto).

Nota: Media Player supporta le unità flash USB con formattazione NTFS o FAT32. (exFAT non è supportato correttamente.)

### Dispositivi Bluetooth connessi

Se si dispone di un dispositivo con tecnologia Bluetooth, ad esempio un telefono associato e connesso alla Model S (vedere [Associazione di un telefono Bluetooth](#) alla pagina 128), è possibile riprodurre i file audio memorizzati sul dispositivo. È inoltre possibile ascoltare musica in streaming da un servizio tipo Pandora o Spotify. Scegliere la sorgente Phone di Media Player, toccare Connect Phone, toccare il nome del dispositivo collegato tramite Bluetooth, quindi toccare CONNECT.

Il dispositivo Bluetooth inizia a riprodurre il file audio attualmente attivo e Media Player mostra la vista Now Playing. Se sul dispositivo non c'era nessun file audio in fase di riproduzione, selezionare il file che si desidera ascoltare. Dopo aver avviato la riproduzione di un file audio è possibile utilizzare i controlli di Media Player per riprodurre altre tracce.

Nota: per la riproduzione multimediale da un dispositivo Bluetooth connesso, accertarsi che sia attivato l'accesso alla funzione multimediale del dispositivo (vedere [Telefono](#) alla pagina 128).

## Collegamenti USB

Sulla parte anteriore della console centrale della Model S sono disponibili due collegamenti USB da utilizzare per connettere dispositivi esterni. Per riprodurre file audio memorizzati su un'unità USB collegata a queste porte, vedere [Riproduzione di contenuti multimediali da dispositivi](#) alla pagina 126. Questi collegamenti possono inoltre essere utilizzati per caricare i dispositivi USB.

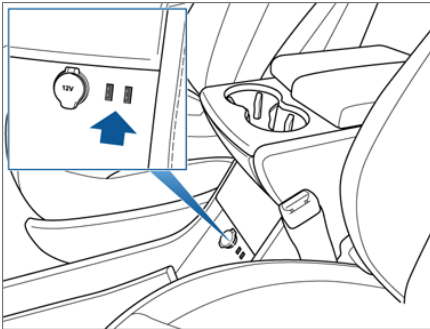

Nota: non collegare più dispositivi tramite un hub USB. Ciò potrebbe infatti impedire il caricamento dei dispositivi connessi o il relativo riconoscimento da parte di Media Player.

## Presenza di alimentazione da 12 V

Sulla parte anteriore della console centrale della Model S è disponibile una presa di alimentazione. L'alimentazione è disponibile quando il quadro strumenti e il touchscreen sono accesi.

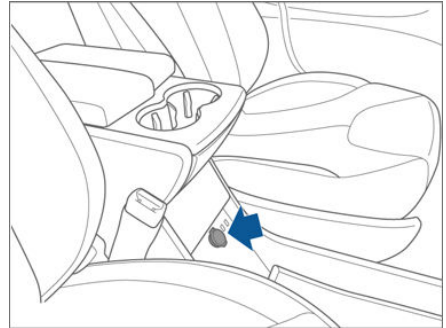

La presa da 12 V è adatta per accessori con un assorbimento continuo di 11 A (15 A di picco) o fino a un massimo di 150 watt continui (180 watt di picco).

Nota: nei casi in cui la Model S non sia in grado di rilevare la chiave (batteria scarica, interferenze, ecc.), posizionarla immediatamente sotto la presa di alimentazione da 12 V, dove la Model S è in grado di rilevarla meglio.

**⚠** Avvertimento: la presa e il connettore di un accessorio potrebbero surriscaldarsi.





## Compatibilità Bluetooth®

È possibile utilizzare la funzione vivavoce del telefono con tecnologia Bluetooth sulla Model S a condizione che il telefono si trovi nel raggio di ricezione. Sebbene il Bluetooth in genere supporti la comunicazione wireless su distanze fino a circa 9 metri, le prestazioni possono variare a seconda del telefono in uso.

Prima di poter utilizzare il telefono con la Model S, è necessario associarlo.

L'associazione configura la Model S per l'utilizzo con il telefono con tecnologia Bluetooth (vedere [Associazione di un telefono Bluetooth](#) alla pagina 128).

Si possono associare fino a dieci telefoni Bluetooth. La Model S si connette automaticamente all'ultimo telefono che è stato utilizzato (a condizione che si trovi nel raggio di ricezione). Per collegare un telefono differente, vedere [Collegamento a un telefono associato](#) alla pagina 129.

Nota: su molti telefoni, la funzione Bluetooth si disattiva nel caso in cui il livello della batteria del telefono sia basso.

Nota: Oltre ai telefoni, è possibile associare alla Model S dispositivi con tecnologia Bluetooth. Ad esempio, è possibile associare un iPod Touch o un tablet iPad o Android per utilizzare un servizio di musica in streaming.

## Associazione di un telefono Bluetooth

L'associazione configura la Model S per l'utilizzo con il telefono con tecnologia Bluetooth. Una volta associato un telefono, la Model S vi si può connettere in qualsiasi punto si trovi, purché all'interno del raggio di ricezione.

Per associare un telefono, eseguire la procedura di associazione sedendo all'interno della Model S.

1. Accertarsi che sia il touchscreen sia il telefono siano accesi.
2. Sulla barra di stato del touchscreen, toccare l'icona Bluetooth.
3. Sul telefono, attivare la funzione Bluetooth e impostarla su "rilevabile".
4. Sul touchscreen della Model S, toccare Start Search. Viene avviata la ricerca e, al termine, viene visualizzato l'elenco di tutti i dispositivi Bluetooth disponibili nel raggio di ricezione.

5. Sul touchscreen della Model S, toccare il telefono al quale si desidera associarsi. Dopo pochi secondi sul touchscreen viene visualizzato un numero generato casualmente, che dovrebbe essere visualizzato anche sul telefono.
6. Verificare che il numero visualizzato sul telefono corrisponda al numero visualizzato sul touchscreen. Confermare poi sul telefono che si desidera procedere all'associazione.

Una volta effettuata l'associazione, la Model S si connette automaticamente al telefono e sul touchscreen viene visualizzato il simbolo Bluetooth accanto al nome del telefono a indicare che la connessione è attiva.

## Importazione dei contatti e delle ultime chiamate

Una volta effettuata l'associazione, dalla schermata delle impostazioni Bluetooth (raggiungibile toccando l'icona Bluetooth sulla barra di stato del touchscreen) è possibile specificare se si desidera consentire l'accesso ai propri contatti e alle chiamate recenti sul proprio telefono.

Se l'accesso è attivato, è possibile visualizzare l'elenco dei propri contatti e delle ultime chiamate sul touchscreen della Model S. Touch Phone > Contacts. Si può quindi toccare un contatto per selezionare il relativo numero telefonico o navigare al rispettivo indirizzo.

Nota: prima di poter importare i contatti, è necessario abilitare il telefono alla sincronizzazione, oppure rispondere a un messaggio a comparsa del telefono per confermare l'OK alla sincronizzazione dei contatti. La sincronizzazione varia a seconda del tipo di telefono in uso. Per i dettagli, fare riferimento alla documentazione del telefono.

Se l'accesso è attivato, le informazioni importate vengono visualizzate quando si tocca la scheda dei contatti sull'app del telefono.

Nota: per motivi di sicurezza, in caso di vendita della Model S, cancellare i contatti (vedere [Cancellazione dei dati personali](#) alla pagina 113).



## Annullamento dell'associazione di un telefono Bluetooth

Se si desidera disconnettere il telefono e riutilizzarlo successivamente, toccare semplicemente Disconnect nella schermata delle impostazioni Bluetooth. Se non si desidera riutilizzare il telefono con la Model S, toccare Forget This Device. Se si sceglie di cancellare il telefono, per riutilizzarlo con la Model S sarà necessario ripetere la procedura di associazione (vedere [Associazione di un telefono Bluetooth](#) alla pagina 128).

Nota: il telefono si disconnette automaticamente ovunque si parcheggi la Model S.

## Collegamento a un telefono associato

La Model S si connette automaticamente all'ultimo telefono che è stato collegato, a condizione che si trovi nel raggio di ricezione e che la funzione Bluetooth sia attivata. Se l'ultimo telefono non si trova nel raggio di ricezione, tenta di connettersi al telefono successivo a cui è stato associato.

Per connettersi a un telefono differente, toccare l'icona Bluetooth sulla barra di stato del touchscreen. Sulla finestra del Bluetooth viene visualizzato un elenco di telefoni associati. Scegliere il telefono al quale si desidera connettersi, quindi toccare Connect. Se il telefono al quale si desidera connettersi non è presente nell'elenco, seguire le istruzioni [Associazione di un telefono Bluetooth](#) alla pagina 128.

Quando collegato, sul touchscreen della Model S, accanto al nome del telefono, viene visualizzato il simbolo Bluetooth per indicare che la connessione è attiva.

## Effettuazione di una chiamata telefonica

Per effettuare una chiamata telefonica:

- Emettere un comando vocale (in lingua inglese) (vedere [Utilizzo dei comandi vocali](#) alla pagina 41).
- Scegliere un contatto dall'elenco dei contatti.
- Uso del selettore sullo schermo della Model S.

Per effettuare una chiamata utilizzando il selettore sullo schermo:

1. Toccare l'app Phone sul touchscreen, quindi Dialer.
2. Immettere il numero di telefono sul tastierino.
3. Toccare Call. Sul touchscreen viene visualizzata la schermata della chiamata e il numero che si sta chiamando.

Per effettuare una chiamata selezionando un contatto:

1. Toccare l'app Phone sul touchscreen, quindi Contacts.

Nota: Assicurarsi che l'accesso ai contatti del proprio telefono sia attivato (vedere [Importazione dei contatti e delle ultime chiamate](#) alla pagina 128).



2. Toccare il nome del contatto che si desidera chiamare per visualizzarne i dettagli.
3. Toccare il numero da comporre (possono essercene più di uno). Sul touchscreen viene visualizzata la schermata della chiamata e il contatto che si sta chiamando.

Nota: se le condizioni sono sicure e legali, è possibile effettuare una chiamata anche componendo il numero o selezionando un contatto direttamente dal telefono.

## Ricezione di una chiamata telefonica

Quando si riceve una chiamata sul telefono, sul quadro strumenti e sul touchscreen viene visualizzato il numero o il nome del chiamante (se presente nell'elenco dei contatti e se la Model S ha accesso ai contatti).

Toccare una delle opzioni sul touchscreen, oppure utilizzare la rotellina di scorrimento sulla destra del volante per controllare le funzioni Answer o Ignore (vedere [Utilizzo dei pulsanti sulla destra del volante](#) alla pagina 40).

## Opzioni durante la chiamata

Durante una chiamata è possibile visualizzare il menu delle chiamate sul quadro strumenti premendo il pulsante in alto a destra sul volante. Quindi usare la rotellina destra per sfogliare e selezionare un'opzione (vedere [Utilizzo dei pulsanti sulla destra del volante](#) alla pagina 40). Per regolare il volume della chiamata, ruotare la rotellina sul volante durante una telefonata.



## Panoramica

Toccare l'icona Maps (o Nav) per visualizzare e cercare una località su Google Maps™. Se la Model S è dotata dell'opzione di navigazione, l'app dispone dell'etichetta Nav e delle mappe di bordo. Le mappe di bordo consentono di raggiungere qualsiasi località, anche in aree in cui non è disponibile una connessione dati, immettendo la posizione esatta e l'indirizzo completo. Se la Model S non è dotata dell'opzione di navigazione, le mappe di bordo non sono disponibili ma, se si ha a disposizione una connessione dati, è possibile cercare e visualizzare le località.

Quando si specifica una località, sul touchscreen compaiono sia la rotta che le indicazioni di navigazione turn-by-turn. Ciascuna svolta è preceduta dalla distanza fino al punto in cui si dovrà eseguire la manovra: Se non si dispone di energia sufficiente e lungo il percorso non sono presenti postazioni Supercharger, nella parte superiore delle indicazioni di navigazione turn-by-turn viene visualizzato un avviso che indica che è necessario effettuare la ricarica per raggiungere la destinazione.

Se l'energia rimanente dopo l'intero viaggio è inferiore al 10%, o se l'intero viaggio consumerà una notevole quantità di energia della batteria, nella parte inferiore delle indicazioni turn-by-turn viene visualizzata la stima dell'energia che si consumerà per l'intero viaggio. È possibile visualizzare una stima dell'energia richiesta per l'intero viaggio per tutti i percorsi a prescindere dall'energia della batteria utilizzata, selezionando Always Show Estimated Round Trip Energy nelle impostazioni di Maps and Navigation. Se abilitata, la stima dell'energia richiesta per l'intero viaggio verrà visualizzata nella parte inferiore delle indicazioni turn-by-turn. Potrebbe essere necessario scorrere fino alla parte inferiore delle indicazioni turn-by-turn per visualizzare la stima dell'energia richiesta per l'intero viaggio.

## Utilizzo delle mappe

Selezionare Navigate o pronunciare un comando vocale (vedere [Utilizzo dei comandi vocali](#) alla pagina 41), per specificare una località. È possibile inserire o pronunciare un indirizzo, un punto di interesse, un'azienda, ecc. È inoltre possibile selezionare Navigate e scegliere dalle località Home e Work, un elenco di destinazioni preferite (vedere [Destinazioni preferite, Home e Work](#) alla pagina 135), località e ricerche recenti (le località più recenti vengono visualizzate sul lato superiore) e stazioni di ricarica visitate.

Toccano il simbolo a forma di spillo associato a una località nell'elenco Recent o Favorites, la mappa centra la località selezionata sulla mappa e visualizza una finestra popup con ulteriori informazioni sulla località (come l'indirizzo e il numero di telefono, se disponibile). Da questa finestra popup è possibile salvare la località come preferita e, se la vettura è equipaggiata con questa opzione, avviare la navigazione verso quella destinazione selezionando Navigate e chiamare qualcuno in questa posizione selezionando Call. Se è presente l'opzione Navigation, quando si seleziona il nome di una località nell'elenco Recent o Favorites (piuttosto che selezionare il relativo simbolo a forma di spillo), è possibile avviare immediatamente la navigazione. Model S calcola il percorso da seguire per raggiungere la destinazione e visualizza le indicazioni di navigazione turn-by-turn.

Per impostazione predefinita la mappa visualizza le postazioni Supercharger (vedere [Postazioni di ricarica](#) alla pagina 132). Se la Model S è equipaggiata con l'opzione di navigazione, è possibile posizionare un simbolo a forma di spillo in qualsiasi punto della mappa premendo una località e tenendola premuta.

Utilizzare le icone nell'angolo inferiore destro per personalizzare la vista della mappa:



Immagine satellitare - toccare per attivare e disattivare l'immagine satellitare.



Traffico - toccare per attivare e disattivare la visualizzazione del traffico. Per assicurarsi che le aree a traffico intenso siano facilmente identificabili all'interno di una rotta di navigazione, le linee di traffico verdi vengono visualizzate sotto la linea blu della rotta, mentre le linee di traffico gialle e rosse vengono visualizzate sopra.



Postazioni di ricarica (vedere [Postazioni di ricarica](#) alla pagina 132).

Toccare le icone dello zoom nell'area superiore destra per ingrandire e ridurre la mappa sulla località corrente o selezionata. Toccare l'icona Nord/Direzione su al centro della mappa sulla località corrente e modificare l'orientamento della mappa:



Nord Su: il nord è sempre sulla parte superiore dello schermo.



Direzione Su: la direzione in cui ci si sta dirigendo è sempre sulla parte superiore dello schermo. La mappa ruota quando si cambia direzione. A questa icona è associata una bussola integrata che indica la direzione di marcia.

La mappa può essere ruotata in qualsiasi direzione con le dita. Ruotando la mappa, l'icona Nord/Direzione su diventa grigia per indicare che la mappa non sta più rilevando la posizione del veicolo. Toccare di nuovo l'icona per regolare l'orientamento e rilevare la propria posizione.

Per aumentare la dimensione della mappa, la barra di stato del touchscreen e l'area dell'app, così come le icone sulla mappa, scompaiono dopo alcuni secondi. Toccare semplicemente la mappa per visualizzarle di nuovo.

## Postazioni di ricarica

I Supercharger vengono visualizzati sulla mappa per impostazione predefinita, rappresentati da simboli rossi a forma di spillo che possono essere utilizzati per visualizzare ulteriori informazioni sulla postazione Supercharger, avviare la navigazione verso quella postazione di ricarica o impostarla come preferita. Oltre ai Supercharger è possibile visualizzare tutti i tipi di stazioni di ricarica toccando l'icona di ricarica nell'angolo inferiore destro della mappa.

Le postazioni di ricarica sono rappresentate nella mappa come indicato di seguito:



La postazione Supercharger è in funzione.



La postazione Supercharger potrebbe essere fuori servizio o in funzione a capacità ridotta (toccare il simbolo a forma di spillo per visualizzare i dettagli).



La postazione è dotata di una stazione di ricarica (presa a muro ad alta potenza). Toccare per visualizzare ulteriori informazioni, come la capacità della stazione di ricarica e le restrizioni d'uso.



La postazione dispone di più stazioni di ricarica. Il numero sull'icona indica con quante stazioni di ricarica è equipaggiata la destinazione. Ingrandire per visualizzare il simbolo a forma di spillo per ogni stazione di ricarica (descritta sopra).

Inoltre è possibile visualizzare le postazioni di ricarica in un elenco popup che include città e prossimità, insieme ai corrispondenti simboli a forma di spillo sulla mappa. A tale scopo, selezionare **Navigate**, quindi **Find Chargers**.

## Avvio della navigazione

1. Toccare l'app Nav per visualizzare la mappa.



2. Selezionare **Navigate** e immettere una destinazione. È inoltre possibile utilizzare i comandi vocali (vedere [Volante](#) alla pagina 39), selezionare una località dall'elenco **Recent** o **Favorites** o toccare un simbolo a forma di spillo sulla mappa, quindi selezionare **Navigate** dalla finestra popup.

Nota: Se si dispone di una connessione dati, è possibile immettere la destinazione, quindi scegliere una delle voci di completamento automatico che compaiono. Ad esempio, si può immettere solo la via, il nome dell'azienda, oppure la categoria (ad esempio hotel, bar, ecc.). Se non si dispone di una connessione dati, selezionare **Navigate**, quindi il campo **Search** e infine la voce **Offline Address Entry** per utilizzare le mappe di bordo. Immettere l'indirizzo completo e selezionare **Find**.

Nota: se è stata stabilita una connessione tra il calendario del telefono e la Model S e se un evento del calendario comprende una località specifica, è possibile avviare la navigazione dal calendario (vedere [Calendario](#) alla pagina 136).

## Durante la navigazione

Durante la navigazione, sul touchscreen viene visualizzato un elenco con le indicazioni di navigazione turn-by-turn, che include il chilometraggio, il tempo di guida, l'ora di arrivo previsti e una stima dell'energia rimanente una volta raggiunta la destinazione.

Nota: Se è necessario ricaricare la Model S per raggiungere la destinazione e la funzione **Trip Planner** è attivata (vedere [Pianificazione del viaggio](#) alla pagina 134), la rotta di navigazione include le soste presso le postazioni **Supercharger**.

Sul touchscreen viene visualizzata anche la posizione attuale della vettura sulla mappa. A seconda del livello di ingrandimento della mappa, potrebbe non essere possibile visualizzare il percorso intero. Quando è attiva una rotta di navigazione, è possibile visualizzarla sulla mappa per intero toccando l'icona della panoramica della rotta:



L'icona della panoramica della rotta si trova sull'angolo superiore destro della mappa in presenza di una rotta di navigazione attiva. Toccare questa icona per visualizzare il tratto attuale del tragitto o per modificare l'orientamento della mappa da Nord su o Direzione su (vedere [Utilizzo delle mappe](#) alla pagina 131).

Durante la navigazione vengono fornite sul quadro strumenti le direzioni di navigazione turn-by-turn e si sentono inoltre istruzioni vocali. Per modificare la lingua delle istruzioni vocali relative alle direzioni, toccare **Controls** > **Settings** > **Language & Units**. Per modificare il volume delle istruzioni vocali relative alle direzioni, utilizzare la rotellina sul lato sinistro del volante mentre si pronunciano le istruzioni. Inoltre è possibile modificare o silenziare il volume toccando l'icona nell'angolo superiore destro dell'elenco delle indicazioni di navigazione turn-by-turn.

La Model S rileva in tempo reale le condizioni del traffico e calcola automaticamente i tempi di guida e di arrivo stimati in base al traffico. In situazioni di traffico intenso, la Model S ricalcola il percorso verso la destinazione indicata utilizzando percorsi alternativi. È possibile disattivare questa funzionalità toccando **Controls** > **Settings** > **Apps** > **Maps & Navigation** > **Traffic-Based Routing** > **Off**. È possibile specificare il tempo risparmiato (in minuti) da ottenere prima che venga ricalcolato il percorso toccando le frecce associate all'impostazione **Re-Route If It Saves More Than**.

La Model S è inoltre in grado di monitorare il traffico verso il luogo di lavoro impostato (di mattina nei giorni feriali) e verso casa (di sera nei giorni feriali) proponendo un percorso alternativo in situazioni di traffico intenso toccando **Controls** > **Settings** > **Apps** > **Maps & Navigation** > **Show Commute Advice** > **ON**. È possibile specificare che il tragitto alternativo deve essere proposto solo quando è disponibile un percorso più veloce selezionando **Only when a faster route is available**.

Nota: la funzione **Traffic-Based Commute Advice** è disponibile solo se la Model S è equipaggiata con l'opzione di navigazione e sono state salvate le località **Home** e **Work**.



La Model S può guidarvi su traghetti e strade a pedaggio. Toccare Controls > Settings > Apps > Maps & Navigation, quindi toccare le caselle di controllo associate.

Man mano che il veicolo si avvicina a una curva nella rotta di navigazione, una barra di avanzamento verticale viene visualizzata sul lato destro dell'elenco di indicazioni turn-by-turn del touchscreen. Questa barra verticale viene inoltre visualizzata sul lato destro delle istruzioni di navigazione, sul quadro strumenti. Man mano che il veicolo si avvicina al punto in cui si deve svoltare, la barra si riempie, dal basso verso l'alto. Nel momento in cui si arriva alla curva la barra è completamente piena.

## Stima dell'uso dell'energia

Durante la navigazione verso una destinazione, la Model S consente di prevedere l'esigenza di ricarica calcolando la quantità di energia rimanente all'arrivo a destinazione. Il calcolo è una stima basata su fattori di guida e ambientali, quali le variazioni previste di velocità e altitudine. Questo calcolo viene visualizzato sul touchscreen nella parte inferiore dell'elenco di indicazioni turn-by-turn all'avvio della rotta di navigazione. Successivamente, è possibile visualizzarlo toccando l'area inferiore dell'elenco di indicazioni di navigazione turn-by-turn.

Durante il viaggio, la Model S monitora l'utilizzo di energia e aggiorna il calcolo di conseguenza. Viene visualizzato un avviso popup nella parte inferiore dell'elenco delle indicazioni di navigazione turn-by-turn nelle seguenti circostanze:

- Un avviso in giallo viene visualizzato in caso l'energia residua sia insufficiente a raggiungere la destinazione; in tal caso guidare a una velocità inferiore per risparmiare energia. Per consigli sul risparmio di energia, vedere [Massimizzare l'autonomia](#) alla pagina 68.
- Un avviso rosso indica che per raggiungere la destinazione è necessario ricaricare la Model S.

La selezione di Always Show Estimated Round Trip Energy nelle impostazioni di navigazione sulla Model S consente di visualizzare nella parte inferiore delle indicazioni turn-by-turn la stima dell'energia richiesta e di sapere quindi se si dispone dell'energia sufficiente per l'intero viaggio. (Per impostazione predefinita, la stima dell'energia utilizzata per l'intero viaggio viene visualizzata nella parte inferiore delle indicazioni turn-by-turn quando l'energia rimanente della batteria è inferiore al 10% dopo l'intero viaggio o quando l'intero viaggio consumerà una notevole quantità di energia della batteria.)

Durante la navigazione, è inoltre possibile utilizzare l'app Energy per eseguire il monitoraggio dell'utilizzo di energia durante il viaggio (vedere [Massimizzare l'autonomia](#) alla pagina 68).

## Pianificazione del viaggio

Trip Planner consente di effettuare viaggi di lunga durata in tutta tranquillità. Se per arrivare a destinazione è necessaria una ricarica, Trip Planner fornisce indicazioni sulle postazioni Supercharger disponibili. Trip Planner seleziona un percorso che consente di ridurre al minimo i tempi di guida e di ricarica. Per utilizzare Trip Planner, toccare Controls > Settings > Apps > Maps and Navigation > Trip Planner > On.

Dopo aver selezionato una destinazione, Trip Planner riduce l'immagine per fornire una panoramica del viaggio. Non appena inizia il viaggio, Trip Planner ingrandisce l'immagine per avviare la navigazione. Le indicazioni di navigazione turn-by-turn includono:

- L'elenco di postazioni Supercharger. (Trip Planner non utilizza caricatori regolari.)
- Il tempo di ricarica necessario a ogni postazione Supercharger.
- La stima della quantità di energia ancora disponibile all'arrivo alla prima postazione Supercharger.

Nota: è possibile scorrere l'elenco (o ingrandire la mappa) per visualizzare le successive postazioni Supercharger lungo il viaggio. Trip Planner stima il tempo necessario per la ricarica in ciascuna postazione.

Durante la ricarica presso una postazione Supercharger, la schermata di ricarica mostra il tempo di ricarica rimanente necessario per completare il viaggio. Se si ricarica per un periodo di maggiore o minore di tempo, viene ricalcolato il tempo di ricarica per le soste successive



Nota: se in una postazione Supercharger situata su un percorso esistente si verifica un'interruzione di elettricità, Trip Planner mostra una notifica e il percorso a una postazione Supercharger alternativa.

Se Trip Planner stima un'energia insufficiente per l'intero viaggio e lungo il percorso non sono presenti postazioni Supercharger, nella parte superiore delle indicazioni di navigazione turn-by-turn viene visualizzato un avviso, mentre, nella parte inferiore, compare una icona di batteria scarica indicante il quantitativo di energia mancante per coprire il viaggio.

## Destinazioni preferite, Home e Work



Per aggiungere una qualsiasi destinazione ai preferiti, toccare il relativo simbolo a forma di spillo durante la navigazione verso di esso oppure visualizzarlo sulla mappa e toccare il relativo simbolo a forma di spillo. Nella finestra di dialogo visualizzata, toccare l'icona dei preferiti, quindi toccare Add to Favorites. Per eliminare una destinazione preferita, selezionarla sulla mappa, selezionare l'icona Favorites nella finestra popup che viene visualizzata e confermare l'eliminazione selezionando Delete.

Se ci si reca spesso in una destinazione, potrebbe essere utile aggiungerla come preferita in modo da non dover immettere ogni volta il nome o l'indirizzo della località. Quando si aggiunge una destinazione come preferita, è possibile reperirla in maniera semplice toccando Navigate > Favorites e selezionandola dall'elenco.

L'opzione Navigate contiene segnaposto per le località Home e Work. Infatti, in base agli schemi di utilizzo, la Model S richiede di salvare la località corrente come Home o Work. Dopo aver salvato una località Home e Work, la Model S potrebbe chiedere al conducente di dirigersi alla località Work (di mattina) e alla località Home (di sera), informandolo della durata del percorso in base alle condizioni del traffico. Per le indicazioni di navigazione verso la località Work o Home, è sufficiente selezionare NAV TO WORK o NAV TO HOME quando richiesto. È anche possibile premere Settings e specificare un intervallo di tempo (in incrementi di cinque minuti, per un periodo massimo di 30 minuti) da salvare prima che la Model S ricalcoli il percorso verso la destinazione Home o Work.

Per modificare le posizioni Home e Work (o qualsiasi località), selezionare Navigate, tenere premuta la posizione Home o Work e immettere un nuovo indirizzo nella finestra pop-up. Inoltre, è possibile eliminare qualsiasi posizione nell'elenco Recent o Favorites tenendo premuta la posizione, quindi selezionando la relativa X.

Nota: per motivi di sicurezza, in caso di vendita della Model S, cancellare le località Home e Work e le destinazioni preferite (vedere [Cancellazione dei dati personali](#) alla pagina 113).

## Mappe aggiornate

Per ricevere le mappe aggiornate, connettere periodicamente la Model S a una rete Wi-Fi (vedere [Connessione al Wi-Fi](#) alla pagina 141). La Model S può ricevere le mappe aggiornate disponibili solo tramite Wi-Fi. Una volta installate le mappe, sul touchscreen viene visualizzata una notifica dell'avvenuta installazione.





## Panoramica

L'app Calendario consente di visualizzare il calendario del proprio telefono (iPhone® o Android™) per il giorno corrente e quello successivo. L'app Calendario richiede:

- L'esecuzione dell'app mobile Tesla Model S e l'accesso da parte dell'utente. Quando richiesto sul telefono, è necessario consentire all'app mobile di accedere al calendario. L'app mobile può quindi inviare periodicamente e automaticamente, i dati del calendario dal telefono alla Model S. Inoltre, quando si visualizza l'app mobile sul telefono, i dati del calendario aggiornati vengono inviati alla Model S. Per essere sicuri di avere accesso a tutte le funzionalità dell'applicazione del calendario, è necessaria la versione più recente dell'applicazione mobile.
- La connessione del telefono alla Model S tramite Bluetooth. Per questioni di privacy, i dati del calendario vengono visualizzati solamente dal telefono collegato tramite Bluetooth.
- L'attivazione dell'accesso remoto alla Model S (toccare Controls > Settings > Safety & Security > Remote Access > On).
- Buona connettività della Model S e del telefono.

Quando si entra nella Model S, il touchscreen può visualizzare un promemoria con gli eventi del giorno. È possibile personalizzare se e quando visualizzare gli eventi del calendario toccando Controls > Settings > Apps > Calendar > Show Calendar Upon Entry.

Per visualizzare gli eventi pianificati per le successive 48 ore, selezionare l'applicazione del calendario dalla finestra principale del touchscreen. L'applicazione del calendario visualizza gli eventi in ordine cronologico.

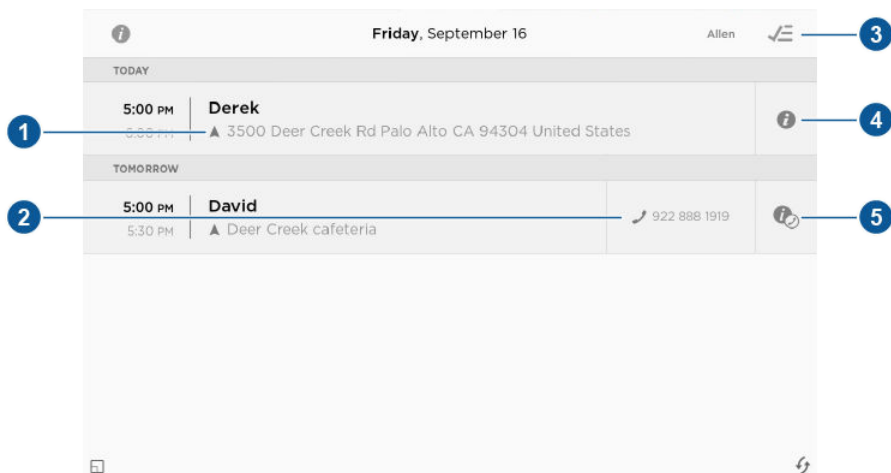

1. Se l'evento del calendario include un indirizzo, viene visualizzata una freccia di navigazione a indicare che è possibile toccare l'indirizzo per impostare il navigatore sulla posizione dell'evento (se la Model S è dotata di navigatore).
2. Se un numero di telefono è associato a un evento del calendario, è possibile toccare il numero per iniziare la chiamata.
3. Nelle situazioni in cui gli eventi sono visualizzati da più calendari, è possibile filtrarli in modo da mostrare solo quelli provenienti da uno o più calendari specifici.
4. Se nell'evento del calendario sono presenti note, toccare l'icona delle informazioni per visualizzarle in una finestra popup.



5. Se le note di un evento includono uno o più numeri di telefono, viene visualizzato il simbolo del telefono insieme all'icona delle informazioni e il primo numero di telefono trovato nelle note viene visualizzato nell'elenco degli eventi e può essere utilizzato per iniziare una telefonata (come descritto alla voce 2). È inoltre possibile iniziare una telefonata dalla finestra popup delle note selezionando altri numeri presenti nelle note (funzionalità particolarmente utile per le conferenze telefoniche). Se nelle note è incluso un collegamento Web, è sufficiente toccarlo per aprirlo con il browser Web.

## Calendario e navigazione

Se la Model S è dotata di navigatore e un evento del calendario include informazioni su una posizione specifica, viene fornita la possibilità di impostare la navigazione per raggiungere tale posizione. Inoltre, quando per un evento del calendario che ha luogo nel corso dell'ora successiva è stata indicata una posizione specifica e univoca, se è disponibile un tragitto migliore dal punto di vista del traffico il sistema di navigazione della Model S invia una notifica al conducente, anche se il sistema di navigazione non è in uso.



## Informazioni sul sistema di sicurezza

Se la Model S non rileva una chiave nelle vicinanze e viene aperta una portiera o un vano bagagli bloccati, l'allarme suona e i fari e gli indicatori di direzione lampeggiano. Per disattivare l'allarme, premere un pulsante qualsiasi sulla chiave.

Per attivare o disattivare manualmente il sistema di allarme, toccare Controls > Settings > Safety & Security > Alarm. Se attivata, la Model S attiva l'allarme un minuto dopo che le portiere si bloccano e non viene più rilevata una chiave riconosciuta nelle vicinanze.

Se la Model S è dotata del pacchetto di sicurezza opzionale, è compresa una sirena a batteria che suona al posto dell'avvisatore acustico quando una portiera o il vano bagagli bloccati vengono aperti senza che la Model S abbia rilevato una chiave nelle vicinanze. Se l'impostazione Tilt/Intrusion è attiva, qualora venisse rilevato movimento all'interno dell'abitacolo, venga rotto un finestrino o in caso di sollevamento o inclinazione della Model S (ad esempio da un autocarro di rimorchio o cric), la sirena si attiva. Per attivare e disattivare i sistemi di rilevamento di inclinazione e intrusione, toccare Controls > Settings > Safety & Security > Tilt/Intrusion.

Nota: se si intende lasciare qualcosa che può muoversi all'interno della Model S chiusa, ad esempio un cane, ricordarsi di disattivare il sistema anti-inclinazione/intrusione. Qualsiasi tipo di movimento rilevato all'interno della Model S attiva la sirena.

Nota: per attivare la funzione Tilt/Intrusion, l'opzione Alarm deve essere attiva.



## Informazioni su HomeLink

È possibile programmare il ricetrasmittitore universale HomeLink® affinché azioni fino a tre porte di garage, cancelli, luci e sistemi di sicurezza in grado di trasmettere segnali a frequenza radio (RF).

Nota: A seconda della data di fabbricazione e delle opzioni selezionate al momento dell'acquisto, alcuni veicoli Model S non sono dotate della funzione HomeLink.

## Programmazione di HomeLink

1. Parcheggiare la Model S davanti al dispositivo che si desidera programmare e tenere a portata di mano il telecomando del dispositivo.
2. Toccare Controls > Settings > HomeLink sul touchscreen.
3. Toccare Add New HomeLink, quindi inserire il nome del dispositivo HomeLink tramite la tastiera visualizzata sullo schermo.
4. Toccare Program.
5. Seguire le istruzioni visualizzate sullo schermo.

Una volta programmato, è possibile utilizzare il dispositivo toccando l'icona HomeLink corrispondente sulla barra di stato del touchscreen. HomeLink memorizza la posizione dei dispositivi programmati. Quando ci si avvicina a una posizione nota, sul touchscreen viene automaticamente visualizzato il comando HomeLink. Quando ci si allontana, tale comando scompare.

Nota: per motivi di sicurezza, in caso di vendita della Model S, cancellare le impostazioni HomeLink. A tale scopo, toccare Controls > Settings > HomeLink, toccare il nome del dispositivo, quindi Delete. È inoltre possibile cancellare le impostazioni HomeLink, insieme con tutti gli altri dati personali (indirizzi salvati, musica preferita, contatti importati, ecc.), toccando Controls > Settings > Service & Reset > Factory Reset > Erase & Reset (vedere [Cancellazione dei dati personali](#) alla pagina 113).

**⚠** Avvertimento: il dispositivo potrebbe aprirsi o chiudersi durante la programmazione. Prima di eseguire la programmazione, accertarsi che davanti al dispositivo non siano presenti persone oppure oggetti.

**⚠** Avvertimento: Non utilizzare il ricetrasmittitore universale HomeLink

con un gruppo porta garage che non soddisfa gli standard di sicurezza. Un dispositivo di apertura del garage che non sia dotato delle funzioni di arresto e chiusura di sicurezza e che quindi, non è in grado di rilevare un oggetto nel proprio percorso ed effettuare l'arresto e la chiusura automatica, non soddisfa tali standard. L'utilizzo di un dispositivo senza queste funzionalità aumenta il rischio di lesioni o morte.

## Apertura e chiusura automatiche

Per azionare un dispositivo senza toccare lo schermo, è possibile automatizzarlo in modo che si apra o chiuda automaticamente quando ci si avvicina o ci si allontana, rispettivamente. A tale scopo, toccare Controls > Settings > HomeLink, toccare il nome del dispositivo, quindi selezionare le caselle di controllo Auto Open e/o Auto Close. Quando ci si avvicina a (o ci si allontana da) un dispositivo impostato per funzionare automaticamente, l'icona di stato HomeLink visualizza il nome del dispositivo indicandone il relativo funzionamento automatico. Quando ci si avvicina, viene visualizzato un messaggio con il conto alla rovescia per indicare il momento in cui il dispositivo si aprirà. In situazioni in cui non si desidera che il dispositivo si apra o chiuda automaticamente, toccare Skip Auto-Open o Skip Auto-Close in qualsiasi momento durante la visualizzazione del messaggio con il conto alla rovescia.

**⚠** Avvertimento: La tecnologia HomeLink supporta l'attivazione/disattivazione della posizione del dispositivo ma non consente di ricevere informazioni sullo stato effettivo del dispositivo (ossia, se sia aperto o chiuso). Quindi, le funzioni Auto Open e Auto Close potrebbero non funzionare come previsto nei casi in cui il dispositivo è stato aperto o chiuso con un metodo diverso da Model S o se il dispositivo non si è aperto o chiuso dopo un comando precedente. Essere sempre consapevoli della posizione del dispositivo quando si entra o si esce ed essere sempre pronti a controllare manualmente il dispositivo HomeLink. La mancata osservanza di queste precauzioni può causare lesioni o danneggiamenti.



## Reset della posizione del dispositivo HomeLink

Nella situazioni in cui avvicinandosi con il veicolo il dispositivo HomeLink non si apre oppure l'icona HomeLink sulla barra di stato del touchscreen non viene visualizzata, è necessario resettare la posizione del dispositivo. A tal fine, parcheggiare il più vicino possibile al dispositivo HomeLink (porta del garage, cancello, ecc.) e accedere alle pagina delle impostazioni HomeLink toccando Controls > Settings > HomeLink. Scegliere il nome del dispositivo programmato e toccare Reset Location.

## Risoluzione dei problemi di HomeLink

Durante la programmazione di un dispositivo HomeLink, il touchscreen guida l'utente attraverso un processo di programmazione a due fasi:

- In primo luogo, la Model S registra il segnale proveniente dal telecomando. Il touchscreen indica di rimanere di fronte all'auto, rivolgere il telecomando verso il paraurti anteriore e premere e tenere premuto il pulsante fino a quando i fari anteriori lampeggiano. A questo punto, la Model S ha acquisito il telecomando ed è possibile toccare Continue sul touchscreen. Se i fari anteriori non lampeggiano, fare riferimento alle linee guida sotto riportate.
- Successivamente, il ricevitore del dispositivo acquisisce la Model S. Il touchscreen indica di premere il pulsante LEARN sul ricevitore della porta del garage o del cancello. Se l'impostazione del dispositivo non funziona, fare riferimento alle linee guida di seguito.

NOTA: solo i dispositivi dotati di telecomando con "codice a scorrimento" richiedono l'acquisizione della Model S. Se si dispone di un dispositivo molto vecchio senza telecomando con codice a scorrimento, non è necessario che il dispositivo acquisisca la Model S ed è possibile ignorare questa parte. È possibile saltare questo passaggio anche se il ricevitore è compatibile con Quick-Train. Il meccanismo di apertura dovrebbe funzionare.

I fari anteriori non lampeggiano

- Controllare le batterie del telecomando. È buona norma sostituire le batterie prima di iniziare la programmazione.
- Puntare il telecomando verso il cono del musetto con il pulsante premuto, circa 6 pollici a sinistra dello stemma Tesla. In alcuni casi, è necessario tenere in posizione il telecomando fino a tre minuti.
- Verificare la compatibilità del telecomando contattando il produttore di HomeLink ([www.homelink.com](http://www.homelink.com)).

Dopo la programmazione il dispositivo non funziona

- Parcheggiare la Model S con il paraurti anteriore il più vicino possibile al dispositivo HomeLink (porta del garage, cancello, ecc.).
- Assicurarsi di non aver raggiunto il limite di auto/telecomandi acquisiti del ricevitore del dispositivo. La maggior parte dei ricevitori può acquisire fino a cinque telecomandi/auto. Se la memoria del ricevitore è piena, è necessario svuotare la memoria e riavviare il processo di programmazione. Per istruzioni su come ripulire la memoria del ricevitore, fare riferimento alla documentazione dell'utente fornita con il dispositivo HomeLink.
- Assicurarsi di premere il pulsante LEARN del ricevitore e non un altro pulsante. La maggior parte dei ricevitori dispone di un LED e due pulsanti: in genere si tratta dei pulsanti RESET e LEARN. Premere il pulsante LEARN solitamente causa il lampeggiamento del LED. Per istruzioni su come impostare la modalità di acquisizione del ricevitore, fare riferimento alla documentazione dell'utente fornita con il dispositivo HomeLink.
- La maggior parte dei dispositivi resta in modalità di acquisizione solamente per tre/cinque minuti. Immediatamente dopo aver premuto il pulsante LEARN del dispositivo, seguire le istruzioni visualizzate sul touchscreen.



Il Wi-Fi è un metodo di connessione dati, spesso più veloce delle reti dati dei cellulari. La connessione Wi-Fi è utile specialmente nelle zone in cui la connessione con il cellulare è scarsa o assente. Per garantire che gli aggiornamenti software della Model S vengano eseguiti in modo affidabile e veloce (vedere [Aggiornamenti software](#) alla pagina 142), Tesla consiglia di lasciare il Wi-Fi acceso e collegato alla rete Wi-Fi. Per collegarsi a una rete Wi-Fi:

1. Toccare l'icona 4G (o LTE) sulla barra di stato del touchscreen. La Model S inizia la scansione delle reti Wi-Fi presenti nel raggio di ricezione e le mostra.
2. Selezionare la rete Wi-Fi che si desidera utilizzare, immettere la password (ove necessario), quindi toccare Connect.

È possibile anche collegarsi alle reti nascoste, ovvero quelle non mostrate nell'elenco delle reti identificate. Basta toccare Wi-Fi Settings e immettere il nome della rete nella finestra di dialogo che compare.

Dopo l'avvenuta connessione a una rete, la Model S si collega automaticamente ogniqualvolta questa sia disponibile. Se sono disponibili più reti oltre a quella usata in precedenza per la connessione, la Model S si collega a quella usata più di recente.

Nota: è possibile anche usare un hotspot mobile oppure la connessione Internet del cellulare, mediante tethering Wi-Fi.

Nota: presso i Centri assistenza Tesla, la Model S si collega automaticamente al punto di accesso Wi-Fi dell'Assistenza Tesla.



## Caricamento di nuovo software

Il software della Model S viene aggiornato in modalità wireless, offrendo nuove funzioni all'utente. Tesla consiglia di installare gli aggiornamenti software non appena sono disponibili. La prima volta che si entra nella Model S dopo che è stato reso disponibile un aggiornamento, sul touchscreen viene visualizzata una finestra di programmazione. La finestra di programmazione viene visualizzata di nuovo alla fine della prima sessione di guida.

Nota: alcuni aggiornamenti software possono richiedere da due a tre ore. La Model S deve essere in posizione di parcheggio (Park) quando si installa il nuovo software. Per garantire che gli aggiornamenti software della Model S vengano eseguiti in modo affidabile e veloce, lasciare il Wi-Fi acceso e connesso ogniqualvolta è possibile (vedere [Connessione al Wi-Fi](#) alla pagina 141).

Quando è disponibile un aggiornamento software, sulla barra di stato del touchscreen viene visualizzata un'icona gialla a forma di orologio. Toccare questa icona a forma di orologio per visualizzare la finestra dell'aggiornamento. È possibile:

- Programmare l'aggiornamento impostando l'ora in cui si desidera che venga eseguito l'aggiornamento. Quindi, toccare Set For This Time. Al termine della programmazione, l'icona gialla a forma di orologio sulla barra di stato del touchscreen diventa bianca. In qualsiasi momento, è possibile riprogrammare l'aggiornamento prima che inizi.

### OPPURE

- Toccare Install Now per avviare immediatamente la procedura di aggiornamento.

Se la Model S è in fase di caricamento quando ha inizio l'aggiornamento software, la ricarica viene interrotta e riprende automaticamente al completamento dell'aggiornamento. Se si utilizza la Model S all'orario di aggiornamento programmato, l'aggiornamento viene annullato ed è necessario riprogrammarlo.

Nota: in alcune situazioni (ad esempio Tesla rileva che un aggiornamento software particolarmente importante non è stato installato entro uno specifico intervallo di tempo), sul touchscreen viene visualizzata una finestra di aggiornamento del software molto più grande del solito con l'invito a **INSTALLARE ORA** (senza l'opzione di impostare l'aggiornamento ad un'ora

specificata). Anche se si può continuare a guidare la Model S e utilizzare tutti i comandi, questa finestra di aggiornamento particolarmente grande è invasiva dal momento che rimane costantemente visualizzata finché non si installa l'aggiornamento. La garanzia non copre i danni o i guasti causati dal mancato aggiornamento del software del veicolo.

Se sul touchscreen viene visualizzato un messaggio che indica che un aggiornamento software non è stato completato, contattare Tesla.

## Visualizzazione delle note di rilascio

Al completamento di un aggiornamento software, è possibile visualizzare le nuove funzioni tramite le note di rilascio. Le note di rilascio possono inoltre essere visualizzate in qualsiasi momento toccando la lettera "T" di Tesla in alto al centro del touchscreen e toccando quindi Release Notes.



## App mobile della Model S

L'app mobile di Tesla Model S consente di comunicare a distanza con la Model S tramite smartphone iPhone® o Android™. Grazie a questa applicazione è possibile:

- controllare il caricamento della batteria e ricevere notifiche che indicano se il processo è iniziato, è stato interrotto o è stato completato;
- riscaldare o raffreddare la Model S prima della guida, anche se si trova ancora in garage;
- localizzare la Model S tramite indicazioni o tracciarne gli spostamenti su una mappa;
- far lampeggiare i fari o suonare l'avvisatore acustico per individuare la Model S in un parcheggio;
- aprire o chiudere il tettuccio;
- bloccare o sbloccare a distanza le portiere della Model S;
- avviare la Model S;
- parcheggiare la Model S o uscire da un parcheggio tramite la funzione Summon (vedere [Uso di Assistenza al conducente](#) alla pagina 89);
- supportare l'applicazione del calendario della Model S consentendo di inviare alla Model S i dati presenti nel calendario del telefono;
- ricevere notifiche all'attivazione dell'antifurto o quando è disponibile un nuovo aggiornamento del software della Model S.
- ricevere notifiche degli aggiornamenti software pianificati.

È sufficiente scaricare l'app mobile della Tesla Model S sul telefono e immettere le credenziali di accesso a MY TESLA. È inoltre necessario attivare le comunicazioni tra la Model S e l'app mobile mediante la configurazione dell'impostazione di accesso remoto. Toccare **Controls > Settings > Safety & Security > Remote Access > On** (vedere [Impostazioni](#) alla pagina 110).

Nota: Tesla non supporta l'uso di applicazioni di terze parti per comunicare con la Model S.

Nota: per assicurarsi l'accesso alle nuove funzioni migliorate, scaricare le versioni aggiornate dell'app mobile non appena disponibili.





## Componenti ad alta tensione

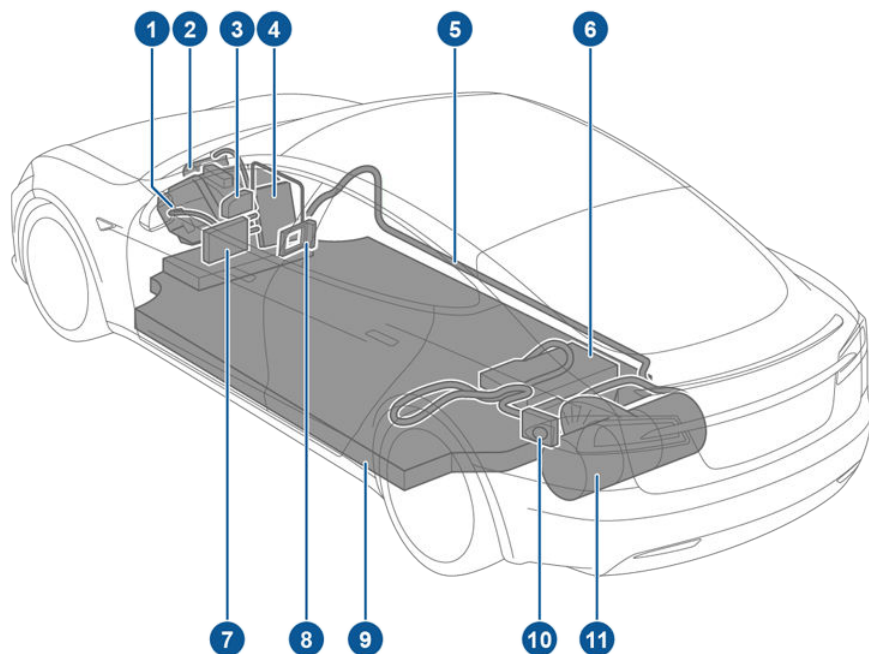

1. Motore anteriore (solo veicoli Dual Motor):
2. Compressore AC
3. Riscaldatore del refrigerante batteria
4. Scatola di giunzione anteriore
5. Cablaggio ad alta tensione
6. Caricatore di bordo
7. Convertitore DC-DC
8. Riscaldatore abitacolo
9. Batteria
10. Presa per la ricarica
11. Motore posteriore

**⚠** Avvertimento: il sistema ad alta tensione non contiene parti sostituibili dall'utente. Non disassemblare, rimuovere o sostituire componenti ad alta tensione, cavi o connettori. I cavi ad alta tensione sono facilmente identificabili poiché di colore arancione.

**⚠** Avvertimento: Leggere e attenersi a tutte le istruzioni riportate sulle etichette applicate sulla Model S. Queste etichette sono applicate per la vostra sicurezza.

**⚠** Avvertimento: nell'improbabile evento di un incendio, contattare immediatamente i vigili del fuoco locali.



## Impianto di ricarica

L'impianto di ricarica appositamente sviluppato per caricare la Model S è disponibile presso Tesla. Una presa a muro Tesla, da installare in garage, rappresenta la soluzione più rapida per caricare la Model S in casa.

In diversi mercati, la Model S è dotata di un connettore portatile e adattatori per il collegamento a prese di corrente di uso comune. Se si utilizza il connettore portatile, collegare prima quest'ultimo alla presa di corrente, quindi collegare la Model S. Per ulteriori informazioni sul connettore portatile, vedere il Manuale d'uso e manutenzione del connettore portatile (disponibile sul touchscreen). Ulteriori adattatori possono essere acquistati presso Tesla.

Tesla fornisce inoltre diversi tipi di adattatore (inclusi J1772, Mennekes Type 2 e CHAdeMO) che consentono di collegare la Model S alle più comuni stazioni di ricarica pubbliche nella regione di residenza. Collegare l'adattatore al cavo di carica della stazione di ricarica, aprire lo sportellino della presa per la ricarica tramite il touchscreen (vedere [Istruzioni per la ricarica](#) alla pagina 147), quindi collegare la Model S.

Per ulteriori informazioni sulle apparecchiature di ricarica disponibili nella propria regione, visitare il sito Web all'indirizzo [www.teslamotors.com](http://www.teslamotors.com), scegliere la regione di appartenenza, quindi visualizzare le opzioni di carica disponibili.



## Circa la batteria

Il sistema della batteria della Model S è uno dei più evoluti al mondo. Il modo migliore per preservare la batteria consiste nel LASCIARE LA Model S COLLEGATA quando non è in uso. Ciò è particolarmente importante se non si prevede di guidare la Model S per diverse settimane. Quando è collegata, la Model S si attiva quando necessario per mantenere automaticamente il livello di carica che ottimizza la durata della batteria.

Non è assolutamente necessario attendere che il livello della batteria sia basso per effettuare la ricarica. Le prestazioni della batteria sono infatti ottimali quando questa viene caricata con regolarità.

Nota: se la batteria della Model S si scarica completamente ed è richiesto il traino, le relative spese saranno a carico del proprietario. Le spese di traino per batteria scarica non sono coperte dalla polizza sull'assistenza stradale.

## Cura della batteria

Non lasciare che la batteria si scarichi completamente. Anche quando la Model S non viene usata, la batteria si scarica (molto lentamente), poiché alimenta le apparecchiature elettroniche di bordo. Mediamente, la batteria si scarica dell'1% al giorno. A volte, potrebbe essere inevitabile lasciare la Model S scollegata dall'alimentazione per un periodo prolungato, ad esempio nel parcheggio di un aeroporto. In tal caso, tenere presente la percentuale di scaricamento dell'1% indicata per essere certi di lasciare la batteria con un livello di carica sufficiente. Ad esempio, in due settimane (14 giorni), la batteria si scarica di circa il 14%.

Se la batteria si scarica fino allo 0%, questo potrebbe danneggiarla irreparabilmente. Per evitare il completo scaricamento, la Model S entra in modalità di consumo energetico ridotto quando il livello di carica scende al 5%. In questa modalità, la batteria smette di alimentare gli apparati elettronici di bordo allo scopo di rallentare la velocità di scaricamento al 4% circa al mese. Quando è attiva la modalità di consumo energetico ridotto, è importante collegare la Model S entro due mesi, per evitare danni alla batteria.

Nota: quando la modalità di consumo energetico ridotto è attiva, la batteria ausiliaria da 12 V non viene più caricata e può scaricarsi completamente entro 12 ore. Nell'improbabile evento in cui ciò si verificasse, potrebbe essere

necessario avviare Model S con l'ausilio di cavi oppure sostituire la batteria da 12 V prima di poter eseguire la ricarica. In questo caso, contattare Tesla.





### Limiti di temperatura

Per ottenere prestazioni a lungo termine ottimali, evitare di esporre la Model S a una temperatura ambiente superiore a 60 °C o inferiore a -30 °C per più di 24 ore di seguito.

### Modalità di risparmio energetico

La Model S prevede una funzione di risparmio energetico che riduce la quantità di energia consumata quando Model S non è in uso. Toccare Controls > Displays > Energy Saving. Per maggiori informazioni sull'aumento dell'autonomia e il risparmio energetico, vedere [Massimizzare l'autonomia](#) alla pagina 68.

### Avvertenze e precauzioni relative alla batteria

-  **Avvertimento:** la batteria non ha componenti che possono essere mantenuti dal proprietario o da un tecnico di assistenza che non sia autorizzato da Tesla. Non aprire la batteria e non manometterla. Contattare sempre Tesla per gli interventi di manutenzione sulla batteria.
-  **Avvertenza:** se il livello di carica della batteria raggiunge lo 0%, è necessario collegarla. Se la si lascia scollegata per un periodo di tempo prolungato, potrebbe non essere possibile caricare la Model S e potrebbe essere necessario ricorrere all'accensione da altro veicolo o alla sostituzione della batteria da 12 V. Se si lascia la Model S scollegata per un periodo di tempo prolungato, la batteria può subire danni irreparabili. Nel caso in cui non sia possibile caricare la Model S, contattare immediatamente Tesla.
-  **Avvertenza:** il proprietario non deve effettuare alcun intervento di manutenzione sulla batteria. Non rimuovere il tappo di riempimento e non aggiungere liquido. Se sul quadro strumenti viene visualizzato il messaggio che il livello del liquido è basso, contattare immediatamente Tesla.
-  **Avvertenza:** Non usare la batteria come fonte di energia a veicolo fermo. Questa attività annulla la garanzia

## Apertura della presa per la ricarica

La presa per la ricarica si trova sul lato conducente della Model S, dietro la portiera e appartiene al gruppo ottico delle luci posteriori.

Parcheggiare la Model S in modo tale che il cavo di ricarica possa raggiungere facilmente la presa per la ricarica.

Sbloccare la Model S o posizionare una chiave riconosciuta nelle vicinanze, quindi premere e rilasciare il pulsante posto sul cavo di ricarica Tesla per aprire lo sportellino della presa per la ricarica.



Se il cavo che si utilizza non è provvisto di tale pulsante, è possibile aprire lo sportellino della presa per la ricarica utilizzando uno dei tre metodi seguenti:

- Sul touchscreen toccare Controls > Charge Port.
- Tenere premuto il pulsante del vano bagagli posteriore sulla chiave per 1-2 secondi.



Per ricaricare presso una stazione di ricarica pubblica, collegare un adattatore al connettore di caricamento della stazione. Gli adattatori usati più comunemente in ogni paese vengono forniti in dotazione con la Model S. A seconda dell'apparecchiatura di ricarica utilizzata, potrebbe essere necessario avviare e arrestare la ricarica usando un comando sull'apparecchiatura stessa.

Nota: quando si apre lo sportello della presa per la ricarica, la relativa spia si accende in bianco. Se non si collega un cavo di ricarica, dopo un certo tempo la spia si spegne.

Nota: se non si inserisce il cavo di ricarica nella presa per la ricarica entro qualche minuto dall'apertura dello sportello, il fermo si chiude. In questo caso, aprire lo sportello della presa per la ricarica tramite il touchscreen.

**⚠** Avvertenza: in caso di urto contro la Model S, l'estremità del connettore del cavo di ricarica può danneggiare la vernice.

**⚠** Avvertenza: non cercare di forzare l'apertura dello sportello della presa per la ricarica. In questo modo si potrebbe danneggiare il fermo. Se il fermo è danneggiato, lo sportello potrebbe non chiudersi correttamente.

## Collegamento

Se lo si desidera, utilizzare il touchscreen per modificare il limite e la corrente di caricamento.

Se si utilizza il connettore portatile, collegarlo alla presa di corrente prima di collegarlo alla Model S.

Allineare il connettore alla presa per la ricarica e inserirlo completamente. Se il connettore è inserito correttamente, la ricarica inizia automaticamente dopo che la Model S ha:

- Agganciato un fermo che mantiene bloccato in posizione il connettore.
- Innestato la marcia Park (se era innestata un'altra marcia).



- Riscaldato o raffreddato la batteria, se necessario. Se è necessario riscaldare o raffreddare la batteria, potrebbero essere necessari alcuni secondi prima dell'avvio della ricarica.

Nota: ogni volta che si collega la Model S ma la carica non è attiva, l'energia viene assorbita dalla presa a muro anziché essere consumata dalla batteria. Ad esempio, se si è seduti nella Model S e si sta utilizzando il touchscreen mentre il veicolo è parcheggiato e collegato, la Model S utilizza l'energia della presa a muro anziché quella della batteria.



## Durante la ricarica

Durante la carica, la presa per la ricarica lampeggia in verde e sul quadro strumenti viene visualizzato lo stato di carica. La frequenza di lampeggiamento dell'indicatore luminoso sulla presa per la ricarica rallenta gradualmente all'approssimarsi del livello di carica completa. Al completamento della carica, l'indicatore luminoso smette di lampeggiare e si accende di luce verde fissa.

Nota: se la Model S è bloccata, l'indicatore luminoso sulla presa per la ricarica non si accende.

Se durante la carica l'indicatore luminoso sulla presa per la ricarica si illumina in rosso, significa che è stato rilevato un problema. Verificare sul quadro strumenti o sul touchscreen il messaggio relativo al problema. È possibile che il problema sia dovuto a una causa banale, come la mancanza di elettricità. In tal caso, il caricamento riprende automaticamente al relativo ripristino.

Nota: durante il caricamento, in particolare con correnti di ricarica elevate, il compressore del refrigerante e la ventola si attivano, se necessario, per mantenere fredda la batteria. Pertanto, è normale che durante questa operazione vengano percepiti rumori.

## Interruzione del caricamento

È possibile interrompere la carica in qualsiasi momento: è sufficiente scollegare il cavo di ricarica o toccare Stop Charging sul touchscreen.

Nota: al fine di evitare la disconnessione non autorizzata del cavo di ricarica, è necessario sbloccare la Model S oppure avvicinarsi con una chiave che il veicolo sia in grado di riconoscere, per poter scollegare il cavo di ricarica.

Per scollegare il cavo di ricarica, procedere come descritto di seguito:

1. Premere e tenere premuto il pulsante sul connettore Tesla per sganciare il fermo. È inoltre possibile toccare Stop Charging sulla schermata di ricarica (vedere [Modifica delle impostazioni di ricarica](#) alla pagina 151).
2. Estrarre il connettore dalla presa per la ricarica.
3. Spingere lo sportellino della presa per la ricarica e chiuderlo.

**⚠** Avvertenza: Tesla consiglia vivamente di lasciare la Model S collegata quando non in uso. In questo modo la batteria viene mantenuta al livello ottimale di carica.



### Indicatore luminoso sulla presa per la ricarica

- **BIANCO:** Lo sportellino della presa per la ricarica è aperto e la Model S è pronta per la ricarica. Il connettore non è ancora stato inserito o il fermo è aperto e il connettore è pronto per la rimozione.
- **VERDE FISSO:** la carica è terminata.
- **VERDE LAMPEGGIANTE:** ricarica in corso. Quando la ricarica della Model S è quasi completa, la frequenza del lampeggiamento rallenta.
- **BLU:** La Model S rileva il collegamento di un connettore, ma la carica non è ancora iniziata. La Model S si sta preparando alla carica oppure la sessione di carica è stata pianificata per iniziare a un'ora specifica.
- **ARANCIONE FISSO:** il connettore non è completamente collegato. Riallineare il connettore alla presa per la ricarica e inserirlo fino in fondo.
- **ARANCIONE LAMPEGGIANTE:** la Model S è in ricarica a una corrente ridotta (solo ricarica CA).
- **ROSSO:** È stato rilevato un problema e il caricamento si è interrotto. Verificare sul quadro strumenti o sul touchscreen il messaggio relativo al problema.

## Modifica delle impostazioni di ricarica

Ogni volta che si apre lo sportello della presa per la ricarica, sul touchscreen viene visualizzata la schermata delle impostazioni di ricarica.

Per visualizzare le impostazioni di ricarica in qualsiasi momento, toccare l'icona della batteria all'estremità superiore del touchscreen oppure toccare Controls > Charging (in alto a destra nella schermata Controls).

Nota: la seguente illustrazione viene fornita esclusivamente a titolo dimostrativo e potrebbe variare leggermente a seconda della versione software e del Paese di utilizzo della Model S.

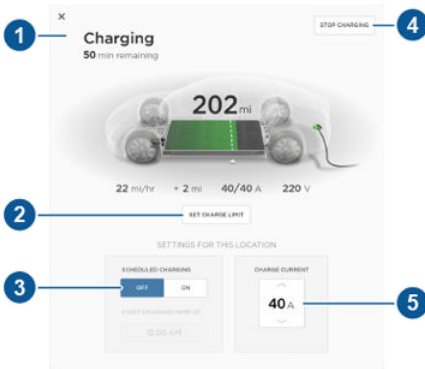

1. Qui vengono visualizzati i messaggi relativi allo stato della ricarica, ad esempio Charging Scheduled, Charging In Progress e così via.
2. Per regolare il limite di carica, toccare Set Charge Limit, quindi toccare le frecce per spostare l'impostazione del limite di carica in incrementi del 10% durante la guida quotidiana o del 2% durante i viaggi. L'impostazione selezionata viene applicata alle sessioni di ricarica correnti e a quelle programmate.
3. Programmazione specifica in base alla posizione. Con la marcia Park innestata, impostare un orario specifico al quale la Model S inizia la carica dalla postazione corrente. Se, all'orario programmato, la Model S non viene collegata alla postazione, la carica inizia non appena viene collegata, a condizione che ciò avvenga entro sei ore dall'orario programmato. Se il collegamento viene effettuato una volta trascorse le sei ore, la Model S non avvia la carica fino all'orario programmato del giorno successivo. Per ignorare questa impostazione, toccare Start Charging o Stop Charging (vedere punto 4). Quando si imposta un orario di carica programmato, l'ora impostata viene visualizzata sul quadro strumenti e sul touchscreen della Model S.
4. Toccare per aprire la presa per la ricarica oppure per avviare o interrompere la ricarica.





5. La corrente viene impostata automaticamente sul valore massimo a disposizione del cavo di ricarica collegato, a meno che non sia stato ridotto a un livello inferiore.

Per il caricamento trifasico, la corrente a disposizione rappresenta la corrente per fase (fino a 32 ampere). Durante il caricamento, davanti alla corrente visualizzata viene riportato il simbolo trifasico.

Se necessario, toccare le frecce su/giù per modificare la corrente, ad esempio nel caso in cui si desiderasse ridurre la corrente per evitare di sovraccaricare un circuito elettrico residenziale condiviso con altre apparecchiature elettriche. Non è possibile impostare la corrente di carica a un livello superiore di quello massimo a disposizione del cavo di ricarica collegato.

Quando si modifica la corrente, la Model S memorizza la postazione di ricarica. Pertanto, se successivamente si esegue la ricarica presso la stessa postazione, non è necessario modificarla nuovamente.

Nota: se la corrente di una postazione di ricarica è stata ridotta automaticamente dalla Model S a causa delle fluttuazioni della potenza in ingresso (vedere la nota in [Stato di carica](#) alla pagina 153), Tesla consiglia di eseguire la ricarica alla corrente inferiore fino a quando il problema all'origine non viene risolto e la postazione di ricarica non è in grado di fornire una potenza uniforme.

## Stato di carica

la seguente illustrazione viene fornita esclusivamente a titolo dimostrativo e potrebbe variare leggermente a seconda della versione software e del Paese di utilizzo della Model S.

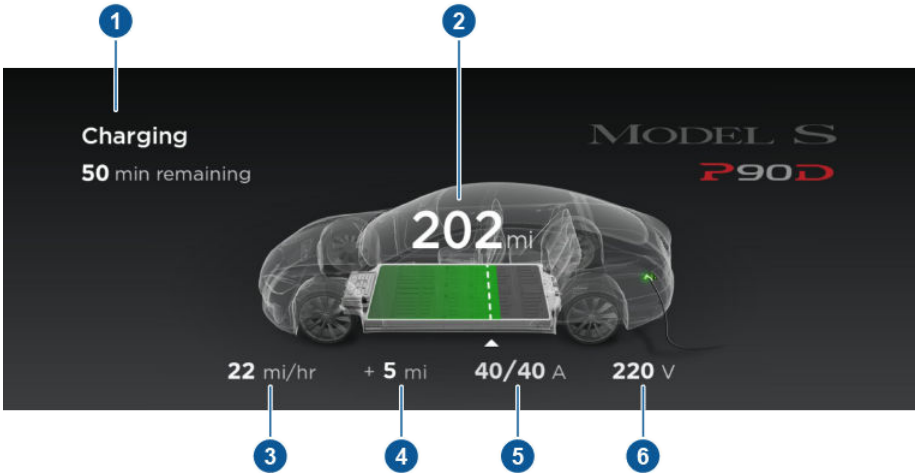

1. Informazioni sullo stato di carica. Ad esempio, se la Model S è in fase di carica, viene visualizzato il tempo restante per la carica completa, al livello di carica attualmente selezionato. Quando si programma una sessione di carica, ne viene visualizzato l'avvio.
2. Distanza (o energia) totale di guida stimata a disposizione. Anziché visualizzare la distanza di guida, è possibile visualizzare la percentuale di energia residua della batteria toccando Controls > Settings > Language & Units > Energy & Charging.

Nota: un'area dell'immagine della batteria potrebbe essere visualizzata in blu. Ciò indica che una piccola parte dell'energia immagazzinata nella batteria non è disponibile poiché la batteria è fredda. Non indica un'anomalia e non richiede attenzione. Quando la batteria è calda, l'area blu non è più visualizzata.

3. Velocità oraria di carica.
4. Aumento stimato della distanza di guida (o energia) ottenuto sino a quel momento nella sessione di carica. Anziché visualizzare la distanza di guida, come mostrato sopra, è possibile visualizzare la quantità di energia recuperata della batteria toccando Controls > Settings > Language & Units > Energy & Charging.
5. Corrente fornita/corrente disponibile dall'alimentazione collegata (vedere [Modifica delle impostazioni di ricarica](#) alla pagina 151).

3

Se il veicolo è collegato a una presa di corrente trifasica, la corrente a disposizione rappresenta la corrente per fase e viene visualizzato il simbolo trifasico.

6. Tensione fornita dal cavo di ricarica.

Nota: Se la Model S è in fase di carica e vengono rilevate fluttuazioni impreviste nella potenza in ingresso, la corrente di ricarica viene automaticamente ridotta del 25%. Ad esempio, una corrente da 40 ampere viene ridotta a 30 ampere. Questa riduzione automatica della corrente migliora la resistenza e la sicurezza in presenza di problemi esterni alla Model S e alle sue apparecchiature elettroniche di bordo. Ad esempio, il cablaggio, la presa, l'adattatore o il cavo domestici non sono in grado di soddisfare la capacità di corrente nominale del veicolo. Come precauzione, quando la Model S riduce automaticamente la corrente di una postazione di ricarica, ne memorizza il valore.



Sebbene sia possibile aumentarla manualmente, Tesla consiglia di eseguire la ricarica alla corrente inferiore fino a quando il problema all'origine non viene risolto e la postazione di ricarica è in grado di fornire una potenza uniforme.



## Intervalli di manutenzione

La manutenzione periodica è importante per continuare ad avere una Model S affidabile ed efficiente.

Investire gli pneumatici ogni 10.000 km, mantenere la pressione degli pneumatici sul valore corretto e portare la Model S presso i centri Tesla a intervalli di manutenzione programmata ogni 12 mesi o 20.000 km, a seconda di quale delle due condizioni si verifica per prima. Inoltre è importante eseguire i controlli giornalieri e mensili descritti di seguito.

Gli interventi di manutenzione sulla Model S devono essere eseguiti da tecnici Tesla certificati. Danni o guasti causati da interventi di manutenzione o riparazione eseguiti da tecnici non certificati Tesla non sono coperti dalla garanzia.

## Controlli giornalieri

- Controllare il livello di carica della batteria visualizzato sul quadro strumenti.
- Controllare il corretto funzionamento di tutte le luci esterne, dell'avvisatore acustico, degli indicatori di direzione e dei tergicristalli e lavacristalli.
- Verificare il funzionamento dei freni, compreso il freno di stazionamento.
- Verificare il funzionamento delle cinture di sicurezza (vedere [Cinture di sicurezza](#) alla pagina 19).
- Verificare che sotto la Model S non siano presenti macchie dovute a perdite di liquido. È normale che si formi una piccola pozza d'acqua causata dal processo di deumidificazione dell'impianto di aria condizionata.

## Controlli mensili

- Controllare il chilometraggio per determinare se è necessario investire gli pneumatici (ogni 10.000 km) e verificare le condizioni e la pressione di ciascun pneumatico (vedere [Cura e manutenzione degli pneumatici](#) alla pagina 157).
- Controllare il livello del liquido lavacristalli e rabboccare, se necessario (vedere [Rabbocco del liquido dei lavacristalli](#) alla pagina 175).
- Verificare il corretto funzionamento dell'impianto di aria condizionata (vedere [Comandi del climatizzatore](#) alla pagina 114).

- ⚠ **Avvertimento:** nel caso si noti un calo significativo o improvviso dei livelli dei liquidi o l'usura non uniforme degli pneumatici, contattare immediatamente Tesla.

## Intervalli di sostituzione dei liquidi

Non sostituire o rabboccare in maniera autonoma il refrigerante della batteria o il liquido dei freni. I tecnici di assistenza Tesla sostituiscono i liquidi a intervalli periodici di manutenzione programmata:

- Liquido dei freni. Ogni 2 anni o 40.000 km, a seconda di quale delle due condizioni si verifica per prima.
- Liquido di raffreddamento della batteria. Ogni 4 anni o 80.000 km, a seconda di quale delle due condizioni si verifica per prima.

Nota: eventuali danni derivanti dall'apertura del serbatoio del refrigerante della batteria non sono coperti dalla garanzia.

## Sicurezza alta tensione

La sicurezza è stata la massima priorità in fase di progettazione e costruzione della Model S. Tuttavia, per evitare il rischio di lesioni causate dai sistemi ad alta tensione, prestare attenzione alle seguenti precauzioni:

- Leggere e attenersi a tutte le istruzioni riportate sulle etichette applicate sulla Model S. Queste etichette sono applicate per la vostra sicurezza.
- Il sistema ad alta tensione non contiene parti sostituibili dall'utente. Non disassemblare, rimuovere o sostituire componenti ad alta tensione, cavi o connettori. I cavi ad alta tensione sono facilmente identificabili poiché di colore arancione.
- In caso di incidente, non toccare fili, connettori o componenti ad alta tensione collegati ai cavi.
- Nell'improbabile evento di un incendio, contattare immediatamente i vigili del fuoco locali.

- ⚠ **Avvertimento:** scollegare sempre il cavo di ricarica prima di eseguire interventi sotto la Model S, anche nel caso in cui il veicolo non sia in fase di carica.

- ⚠ **Avvertimento:** mantenere le mani e gli indumenti lontano dalle ventole di raffreddamento. Alcune ventole



funzionano anche quando la Model S è spenta.



Avvertenza: alcuni liquidi (acido della batteria, refrigerante della batteria, liquido dei freni, additivi lavacrystalli parabrezza, ecc.) utilizzati nei veicoli a motore sono tossici. Pertanto, fare attenzione affinché non vengano inalati, ingeriti o entrino a contatto con ferite. Per la sicurezza personale, leggere e attenersi alle istruzioni riportate sui contenitori dei liquidi.



## Mantenimento della pressione degli pneumatici

Mantenere gli pneumatici gonfiati alla pressione riportata sulla targhetta Tire and Loading Information, anche se diversa dalla pressione riportata sullo pneumatico stesso. La targhetta si trova sul montante centrale della portiera ed è visibile quando la portiera del conducente è aperta.



La spia di avvertenza sul quadro strumenti segnala se la pressione di uno o più pneumatici è inferiore o superiore ai valori di gonfiaggio indicati.

Tale spia non si spegne subito dopo la regolazione della pressione degli pneumatici. Dopo aver gonfiato lo pneumatico fino a raggiungere la pressione consigliata, guidare a una velocità superiore a 40 km/h per almeno 10 minuti onde attivare il sistema di monitoraggio della pressione degli pneumatici (TPMS), che provoca lo spegnimento della spia della pressione degli pneumatici.

Se la spia lampeggia per un minuto all'accensione della Model S, significa che è presente un guasto nel sistema di monitoraggio della pressione degli pneumatici (TPMS) (vedere [Funzionamento non corretto del sistema TPMS](#) alla pagina 162)

## Controllo e regolazione della pressione degli pneumatici

Quando gli pneumatici sono freddi e la Model S è rimasta ferma per più di tre ore, procedere come descritto di seguito:

1. Rimuovere il tappino della valvola.
2. Inserire premendo un manometro sulla valvola in modo da misurare la pressione degli pneumatici.
3. Se necessario, aggiungere aria per raggiungere la pressione consigliata.
4. Ricontrollare la pressione rimuovendo e ricollegando il manometro.
5. Nel caso in cui la pressione sia troppo alta, eliminare l'aria in eccesso premendo lo stelo di metallo al centro della valvola.
6. Verificare nuovamente la pressione con il manometro e, se necessario, regolarla.
7. Riavvitare il tappino per impedire l'ingresso di agenti contaminanti. Verificare periodicamente che le valvole non siano danneggiate e che non presentino perdite.



Avvertimento: la pressione troppo bassa è la causa più frequente di forature o surriscaldamento dello pneumatico, con conseguente danneggiamento dello stesso, separazione del battistrada o scoppio dello pneumatico, determinando la perdita di controllo del veicolo e aumentando il rischio di incidente. Una pressione insufficiente riduce inoltre l'autonomia della batteria e la durata di vita del battistrada dello pneumatico.



Avvertimento: controllare la pressione degli pneumatici tramite un manometro di precisione a pneumatici freddi. Se si percorre una distanza di anche solo 1,6 km circa, gli pneumatici potrebbero riscaldarsi, con la conseguente alterazione della pressione. La pressione degli pneumatici può inoltre essere influenzata nel caso il cui il veicolo sia parcheggiato sotto la luce diretta del sole o se le temperature sono elevate. La pressione è sicuramente più alta in caso di pneumatici caldi. Non far uscire l'aria da uno pneumatico caldo per raggiungere la pressione consigliata. Uno pneumatico caldo che presenta la pressione consigliata o una pressione inferiore presenta una pressione di gonfiaggio pericolosa.



Avvertimento: non utilizzare sigillanti per pneumatici diversi da quello fornito nel kit di riparazione pneumatico Tesla. Altri tipi



di sigillanti possono indurre un malfunzionamento dei sensori della pressione dei pneumatici. Se la Model S non è dotata di un kit di riparazione pneumatico, è possibile acquistarne uno presso Tesla.

## Ispezione e manutenzione degli pneumatici

Controllare regolarmente il battistrada e la spalla per rilevare eventuali protuberanze, tagli o segni di usura.

**⚠** Avvertimento: non guidare la Model S se gli pneumatici sono danneggiati, eccessivamente usurati o gonfiati a una pressione inadeguata. Controllare periodicamente l'usura degli pneumatici e controllare che non siano presenti tagli, protuberanze oppure che la tela interna non sia visibile.

### Usura degli pneumatici

Per garantire prestazioni ottimali è importante mantenere uno spessore adeguato del battistrada. Gli pneumatici con spessore del battistrada inferiore a 3 mm sono più propensi all'aquaplaning in condizioni di strada bagnata e non andrebbero utilizzati. Gli pneumatici con spessore del battistrada inferiore a 4 mm non offrono prestazioni ottimali su neve e fango e non andrebbero utilizzati quando si guida in climi invernali.

Sulla Model S sono originariamente montati pneumatici con indicatori di usura riportati sul disegno del battistrada. Quando il battistrada è usurato fino a raggiungere uno spessore di 3 mm, sulla superficie del motivo del battistrada gli indicatori cominciano a essere visibili, con un effetto visivo che ricorda un nastro di gomma continuo che attraversa lo pneumatico per l'intera larghezza. Per prestazioni e sicurezza ottimali, Tesla raccomanda la sostituzione degli pneumatici prima che gli indicatori di usura siano visibili.

### Rotazione degli pneumatici, equilibratura e allineamento delle ruote

Tesla consiglia di invertire gli pneumatici ogni 10.000 km.

Un'equilibratura non corretta (a volte rilevabile come vibrazione sul volante) influenza la guida del veicolo e la durata degli pneumatici. Anche in caso di utilizzo regolare, le ruote possono andare fuori equilibratura. Pertanto, è necessario equilibrarle quando richiesto.

Se l'usura di uno pneumatico non è uniforme, ad esempio solo su un lato, o diventa eccessiva senza motivo, controllare l'allineamento delle ruote.

Nota: Se vi è la necessità di sostituire solo due pneumatici, installare sempre i nuovi pneumatici nella parte posteriore.



## Pneumatici forati

Una foratura potrebbe causare la perdita di pressione dello pneumatico. Per tale motivo, è importante controllare frequentemente la pressione. Riparare in maniera definitiva o sostituire pneumatici forati o danneggiati il prima possibile.

In caso di foratura, con pneumatici senza camera d'aria non si verifica alcuna perdita di pressione se il corpo estraneo rimane nello pneumatico. Se tuttavia viene rilevata un'improvvisa vibrazione o disturbo durante la guida o si sospetta che uno pneumatico sia danneggiato, ridurre immediatamente la velocità. Guidare lentamente, evitare brusche frenate o sterzate improvvise e, quando le condizioni lo consentono, fermare il veicolo in sicurezza. Organizzare il trasporto della Model S presso un Centro assistenza Tesla o presso un gommista nelle vicinanze.

Nota: In alcuni casi, è possibile riparare provvisoriamente piccole forature (inferiori a 6 mm) utilizzando un kit di riparazione pneumatici opzionale fornito da Tesla. Questo consente di proseguire lentamente la guida della Model S fino a un centro di riparazione Tesla oppure a un gommista nelle vicinanze (vedere [Riparazione provvisoria degli pneumatici](#) alla pagina 163).

**⚠** Avvertimento: Non guidare Model S in caso di foratura, anche se lo pneumatico non si è sgonfiato. Uno pneumatico forato potrebbe sgonfiarsi improvvisamente in qualsiasi momento.

## Appiattimenti

Se la Model S rimane ferma per periodi prolungati a temperature elevate, gli pneumatici potrebbero presentare appiattimenti. Quando si guida la Model S, tali appiattimenti causano una vibrazione che scompare gradualmente nel momento in cui gli pneumatici si riscaldano e riacquistano la forma originale.

Per ridurre l'appiattimento nei periodi di non utilizzo, gonfiare gli pneumatici alla pressione massima indicata sulla spalla. Quindi, prima di guidare, far fuoriuscire l'aria in modo da regolare la pressione ai livelli consigliati.

## Miglioramento della durata degli pneumatici

Per migliorare la durata degli pneumatici, mantenerli alla pressione consigliata, rispettare i limiti di velocità e le velocità consigliate ed evitare:

- rallentamenti rapidi o brusche accelerazioni
- svolte improvvise e frenate repentine
- buche e oggetti sulla strada
- di urtare il marciapiede quando si parcheggia
- di contaminare gli pneumatici con liquidi che possono causare danni.

## Sostituzione di pneumatici e ruote

Gli pneumatici si consumano a causa degli effetti della luce ultravioletta, delle alte temperature, dei carichi eccessivi e delle condizioni ambientali. Si consiglia di sostituire gli pneumatici ogni sei anni o prima, se necessario.

Cerchi e pneumatici vengono abbinati sulla base delle caratteristiche di guida del veicolo. È necessario che gli pneumatici sostitutivi siano conformi alle specifiche originali. Nel caso in cui vengano utilizzati pneumatici diversi da quelli indicati, verificare che i dati del carico e della velocità riportati sullo pneumatico (vedere [Significato dei codici riportati sugli pneumatici](#) alla pagina 188) siano uguali o superiori a quelli degli pneumatici originali.

Sarebbe opportuno sostituire tutti e quattro gli pneumatici contemporaneamente. Nel caso in cui non sia possibile, sostituirli a coppia (entrambi gli anteriori o entrambi i posteriori). In caso di sostituzione, riequilibrare e controllare l'allineamento delle ruote.

Se si sostituisce una ruota, i sensori del Sistema di monitoraggio della pressione degli pneumatici (TPMS) devono essere resettati per assicurare che generino avvertenze esatte in caso di gonfiaggio scarso o eccessivo degli pneumatici (vedere [Ripristino dei sensori TPMS](#) alla pagina 162).

Per informazioni sulle specifiche dei cerchi e degli pneumatici originali montati sulla Model S, vedere [Cerchi e pneumatici](#) alla pagina 187.

**⚠** Avvertimento: per la sicurezza personale, utilizzare solo pneumatici e ruote conformi alle specifiche originali (vedere [Cerchi e pneumatici](#) alla pagina 187). Pneumatici non corrispondenti alle specifiche originali possono influenzare il funzionamento del sistema di monitoraggio della pressione degli pneumatici (TPMS).

**⚠** Avvertimento: non superare mai l'indice di velocità degli pneumatici montati sul





veicolo. L'indice di velocità è riportato sulla spalla degli pneumatici (vedere [Significato dei codici riportati sugli pneumatici](#) alla pagina 188).

## Pneumatici asimmetrici

Gli pneumatici della Model S sono asimmetrici ed è necessario montarli sul cerchio con la spalla corretta rivolta verso l'esterno. Sulla spalla dello pneumatico è riportata la dicitura OUTSIDE. Quando si installano nuovi pneumatici, accertarsi che siano installati correttamente sulle ruote.



**⚠** Avvertimento: in caso di errata installazione sulle ruote, la tenuta su strada è fortemente influenzata.

## Tipi di pneumatici stagionali

### Pneumatici estivi

La Model S potrebbe essere dotata dalla fabbrica di pneumatici estivi ad alte prestazioni. Questi pneumatici sono progettati per massime prestazioni sia su asciutto che bagnato ma non per condizioni invernali. Tesla consiglia di utilizzare pneumatici invernali se si guida a basse temperature o su strade in cui potrebbe essere presente neve o ghiaccio. Per suggerimenti sugli pneumatici invernali, contattare Tesla.

**⚠** Avvertimento: A basse temperature o su neve o ghiaccio, gli pneumatici estivi non forniscono una trazione adeguata. Scegliere e installare pneumatici adeguati alle condizioni invernali è importante per garantire sicurezza e prestazioni ottimali della Model S, anche quando equipaggiata con Dual Motor.

### Pneumatici quattro stagioni

La Model S potrebbe essere inizialmente equipaggiata con pneumatici quattro stagioni. Questi pneumatici sono progettati per fornire una trazione adeguata nella maggior parte delle condizioni tutto l'anno, ma potrebbero non offrire lo stesso livello di trazione di quelli invernali in caso di neve o ghiaccio. Gli pneumatici quattro stagioni possono essere identificati da "ALL SEASON" e/o "M+S" (fango e neve) sulla spalla.

### Pneumatici invernali

Utilizzare pneumatici invernali per aumentare la trazione in caso di neve o ghiaccio. Quando si installano pneumatici invernali, montare sempre un treno completo di quattro gomme. Le dimensioni, la marca, la struttura e il disegno del battistrada degli pneumatici invernali devono essere uguali su tutte e quattro le ruote. Per suggerimenti sugli pneumatici invernali, contattare Tesla.



Gli pneumatici invernali sono identificati dal simbolo di una montagna/un fiocco di neve sulla spalla.

Quando si guida con pneumatici invernali, il rumore su strada può risultare maggiore, la durata del battistrada inferiore e la trazione su strade asciutte minore.



## Guida a basse temperature

Le prestazioni degli pneumatici sono ridotte alle basse temperature, inducendo una minore aderenza e una maggiore propensione ai danni da impatto. Gli pneumatici possono indurirsi temporaneamente quando sono freddi. In questi casi si avverte il rumore del rotolamento durante la percorrenza dei primi km finché non si scaldano.

## Utilizzo delle catene

Tesla ha collaudato e approvato le catene da neve Maggi Group Trak Sport P217 per aumentare la trazione su fondo stradale innevato. Queste catene possono essere montate solo su pneumatici posteriori da 19". Non utilizzare catene su pneumatici anteriori da 21". Le catene da neve approvate possono essere acquistate presso Tesla.

Per l'installazione delle catene, attenersi alle istruzioni fornite dal relativo produttore. Montarle in modo che siano il più ferme e aderenti possibile.

Precauzioni durante l'utilizzo delle catene:

- Guidare lentamente. Procedere a una velocità massima di 48 km/h.
- Evitare di trasportare carichi pesanti sulla Model S in quanto possono ridurre la distanza tra gli pneumatici e la carrozzeria.
- Rimuovere le catene non appena le condizioni lo consentono.

Nota: in alcuni Paesi l'uso delle catene è vietato. Prima di installarle, consultare la normativa locale.

**⚠** Avvertenza: l'utilizzo di catene non raccomandate o di catene su pneumatici di altre dimensioni può danneggiare le sospensioni, la carrozzeria, le ruote e/o i condotti idraulici dei freni. Eventuali danni causati dall'utilizzo di catene non raccomandate non sono coperti dalla garanzia.

**⚠** Avvertenza: Non utilizzare catene su una Model S dotata di pneumatici da 21" e non utilizzare catene sugli pneumatici anteriori.

**⚠** Avvertenza: accertarsi che le catene non arrivino a toccare i componenti delle sospensioni o i condotti idraulici dei freni. Nel caso in cui le catene producessero un rumore anormale che potrebbe indurre a pensare che siano a contatto con la Model S, fermarsi immediatamente e

ispezionare per individuare l'origine del rumore.

## Monitoraggio della pressione degli pneumatici

È necessario controllare tutti i mesi ogni pneumatico a freddo, gonfiato alla pressione riportata sulla targhetta Tire and Loading Information, situata sul montante della portiera del conducente (vedere [Mantenimento della pressione degli pneumatici](#) alla pagina 157). Se vengono utilizzati pneumatici di dimensioni diverse rispetto a quelle riportate sulla targhetta del veicolo o sulla targhetta della pressione di gonfiaggio, è necessario determinare la pressione di gonfiaggio corretta per quegli pneumatici.

Come ulteriore misura di sicurezza, sul veicolo è stato montato un sistema di monitoraggio della pressione dei pneumatici (TPMS) che determina la comparsa di una spia (spia di avvertenza pressione pneumatici) sul quadro strumenti quando la pressione di uno o più pneumatici è particolarmente bassa o elevata. Di conseguenza, quando la spia della pressione pneumatici sul quadro strumenti si accende per segnalare una pressione anomala, arrestare il veicolo, controllare gli pneumatici prima possibile e gonfiarli alla pressione adeguata (vedere [Mantenimento della pressione degli pneumatici](#) alla pagina 157). Guidare con uno pneumatico a una pressione più bassa rispetto a quella indicata ne determina il surriscaldamento e l'eventuale guasto. Inoltre, si riducono l'autonomia del veicolo e la durata degli pneumatici, compromettendo la manovrabilità e l'efficienza della frenata.



Se Model S rileva un'anomalia nel sistema di monitoraggio della pressione degli pneumatici (TPMS), questa spia lampeggia per un minuto all'accensione della Model S.

Nota: l'installazione di accessori non approvati da Tesla potrebbe interferire con il sistema TPMS.

**⚠** Avvertimento: il TPMS non sostituisce la corretta manutenzione degli pneumatici, che comprende anche il controllo delle pressioni e la regolare ispezione delle condizioni degli pneumatici. Il conducente è tenuto a mantenere la pressione degli pneumatici al valore corretto, anche se la pressione non è ancora inferiore o



superiore al limite che farebbe scattare il TPMS e visualizzare l'avvertenza di pressione pneumatici sul quadro strumenti.

## Ripristino dei sensori TPMS

Per garantire l'accuratezza dei messaggi di avvertenza relativi alla pressione degli pneumatici dopo la sostituzione di una o più ruote, i sensori TPMS devono essere ripristinati. Tuttavia, non è necessario ripristinare i sensori TPMS dopo la sostituzione di uno pneumatico o la rotazione delle ruote.

Nota: Se si passa a ruote da 21", il TPMS potrebbe generare falsi messaggi di avvertenza sulla pressione degli pneumatici. Portare la Model S presso un Centro assistenza Tesla per far eseguire le necessarie regolazioni.

Nota: non ripristinare i sensori TPMS nel tentativo di eliminare i messaggi di avvertenza sulla pressione degli pneumatici.

Per ripristinare i sensori TPMS:

1. Gonfiare tutti gli pneumatici fino a raggiungere le pressioni consigliate, come indicato sulla targhetta Tire and Loading Information situata sul montante della portiera lato conducente.
2. Prepararsi a guidare per dieci minuti, quindi, sul touchscreen della Model S, toccare Controls > Settings > Service & Reset > Tire Pressure Monitor > Reset Sensors.
3. Seguire le istruzioni visualizzate sullo schermo.

 **Avvertenza:** La selezione delle dimensioni ruota errata potrebbe causare la visualizzazione di falsi messaggi di avvertenza sulla pressione degli pneumatici sul quadro strumenti. Se viene visualizzato un messaggio di avvertenza sulla pressione degli pneumatici, uscire dal veicolo, chiudere il vano bagagli posteriore e tutte le portiere, attendere che il touch screen diventi nero, quindi rientrare nel veicolo e verificare che sia selezionata la dimensione ruote corretta prima di toccare Reset.

## Sostituzione del sensore dello pneumatico

Se la spia di avvertenza della pressione degli pneumatici compare con frequenza, contattare Tesla per determinare se è necessario sostituire il sensore di uno pneumatico. Rivolgersi a un tecnico di assistenza Tesla per la sostituzione dei sensori degli pneumatici, il quale è in grado di eseguire una breve procedura di impostazione. Se uno pneumatico viene sostituito o riparato da un centro di assistenza non Tesla, il sensore pneumatico non funziona fino a quando Tesla non esegue la procedura di impostazione.

## Funzionamento non corretto del sistema TPMS

La Model S è dotata inoltre di una spia che indica quando il sistema TPMS non funziona in modo corretto.



L'indicatore di guasto TPMS è associato alla spia di pressione pneumatici. Quando viene rilevato un funzionamento non corretto, la spia lampeggia per circa un minuto all'accensione della Model S e rimane successivamente accesa. Questa sequenza si ripete anche dopo avvii successivi del veicolo fino a quando il problema non viene eliminato. Se la spia è accesa, il sistema potrebbe non essere in grado di rilevare o segnalare una pressione degli pneumatici insufficiente o eccessiva.

Il sistema TPMS potrebbe non funzionare per una serie di motivi, tra cui l'installazione di pneumatici o ruote alternative o di ricambio che ne impediscono il corretto funzionamento. Dopo aver sostituito uno o più pneumatici sul veicolo, controllare sempre la spia del sistema TPMS, al fine di assicurare che gli pneumatici o le ruote di ricambio ne consentano un corretto funzionamento.

Nota: se uno pneumatico è stato sostituito o riparato con un sigillante differente rispetto a quello fornito da Tesla e viene rilevata una pressione non sufficiente, è possibile che il sensore pneumatico sia stato danneggiato. Contattare al più presto Tesla per la riparazione del guasto.

## Kit di riparazione pneumatici

Sulla Model S non sono presenti pneumatici di scorta. A seconda della normativa vigente nel Paese in cui viene acquistata la Model S, potrebbe o meno essere incluso un kit di riparazione pneumatico. Nel caso in cui il kit di riparazione pneumatico non sia presente all'interno della Model S alla consegna, è possibile acquistarlo presso Tesla.

Il kit consiste di un compressore e di una bomboletta di sigillante per pneumatici (sufficiente per la riparazione di uno pneumatico). Quando iniettato nello pneumatico, il sigillante è in grado di penetrare una foratura di piccole dimensioni fino a 6 mm, in modo da assicurare una riparazione provvisoria.

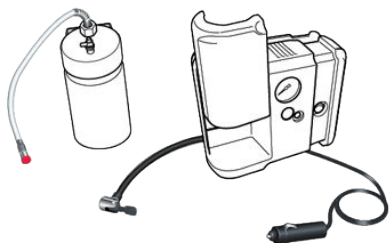

Nota: per forature superiori a 6 mm, gravi danni al battistrada, spalle danneggiate, pneumatici squarciati o fuorusciti dal cerchio, contattare l'assistenza stradale.

- ⚠ **Avvertimento:** il kit di riparazione pneumatico costituisce solo una soluzione provvisoria. È infatti necessario riparare o sostituire il prima possibile lo pneumatico danneggiato.
- ⚠ **Avvertimento:** quando si guida con uno pneumatico riparato provvisoriamente con sigillante, procedere a una velocità massima di 48 km/h.
- ⚠ **Avvertimento:** prima di iniziare una riparazione, attenersi a tutte le indicazioni e avvertenze riportate nel kit di riparazione pneumatico.
- ⚠ **Avvertenza:** non guidare con pneumatici sgonfi perché potrebbero verificarsi gravi danni.

## Bomboletta di sigillante per pneumatici

Il sigillante per pneumatici presente nel kit di riparazione pneumatico Tesla è approvato per l'utilizzo con la Model S ed è progettato in modo da non danneggiare i sensori del sistema di monitoraggio della pressione degli pneumatici (TPMS). È pertanto necessario sostituirlo con uno dello stesso tipo e capacità (vedere [Sostituzione della bomboletta di sigillante](#) alla pagina 166). Le bombolette di sigillante possono essere acquistate presso Tesla.

La scadenza del sigillante pneumatico è riportata all'esterno della bomboletta. Nel caso in cui sia scaduto, il sigillante potrebbe non funzionare come previsto. Sostituire sempre le bombolette di sigillante per pneumatici scadute.

- ⚠ **Avvertimento:** non usare sigillanti per pneumatici diversi da quello reperibile presso Tesla. Questo potrebbe infatti causare il malfunzionamento dei sensori della pressione degli pneumatici.
- ⚠ **Avvertimento:** leggere e attenersi alle precauzioni di sicurezza e utilizzo riportate sulla bomboletta.
- ⚠ **Avvertimento:** tenere la bomboletta fuori dalla portata dei bambini.
- ⚠ **Avvertimento:** se a contatto con gli occhi o ingerito o inalato, il sigillante potrebbe essere dannoso. In caso di contatto con gli occhi, risciacquare immediatamente con acqua e rivolgersi a un medico nel caso in cui l'irritazione dovesse persistere. In caso di ingestione, non indurre il vomito e contattare immediatamente un medico. In caso di inalazione, respirare aria fresca. L'inalazione può causare sonnolenza e capogiri. Se si avvertono problemi di respirazione, contattare immediatamente un medico.



## Gonfiaggio con sigillante e aria

Se si dispone di un kit di riparazione pneumatici Tesla, per riparare provvisoriamente le forature di dimensioni inferiori a 6 mm, attenersi alla procedura riportata di seguito.

1. Arrestare la Model S in un posto sicuro, lontano dal traffico e chiedere ai passeggeri di aspettare in un'area sicura.
2. Attivare le luci di emergenza per avvisare gli altri automobilisti.
3. Se possibile, posizionare la ruota con la foratura in basso.
4. Scollegare il connettore di alimentazione dal retro del compressore e collegarlo alla presa elettrica da 12 V al centro della console centrale.

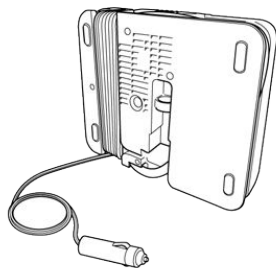

5. Sganciare il tubo flessibile di plastica trasparente dal compressore per pneumatici.

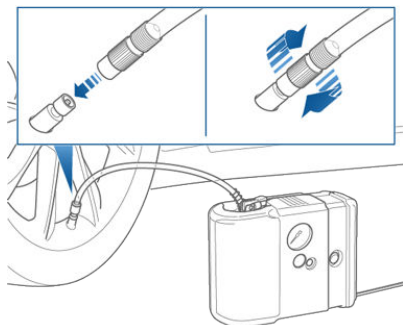

6. Rimuovere il cappuccio rosso e avvitare l'estremità del tubo flessibile sulla valvola dello pneumatico.

7. Collegare il tubo flessibile aria nero del kit sigillante alla valvola del sigillante e premere verso il basso la leva in modo da bloccarlo in posizione.

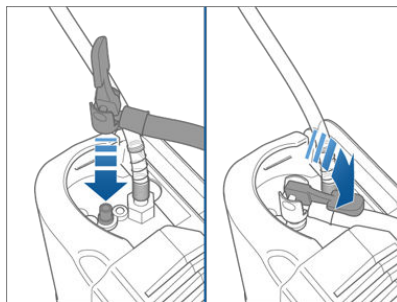

8. Accertarsi che il compressore sia posizionato su una superficie piana con il manometro rivolto lateralmente, come mostrato al Punto 5.
9. Accendere il compressore.
10. Gonfiare lo pneumatico alla pressione consigliata.
11. Spegner il compressore e scollegare il tubo flessibile dalla valvola dello pneumatico. Rimuovere il sigillante in eccesso dalla valvola e dal cerchio della ruota.
12. Guidare immediatamente per 8 km, in modo da distribuire il sigillante attorno allo pneumatico. Procedere a una velocità massima di 48 km/h.
13. Fermarsi e controllare la pressione dello pneumatico. Se necessario, gonfiarlo tramite il tubo flessibile aria nero.
14. Far riparare o sostituire il pneumatico il prima possibile.
15. Sostituire la bomboletta di sigillante per riparazione pneumatici (vedere [Sostituzione della bomboletta di sigillante](#) alla pagina 166).

## Gonfiaggio solo con aria

Se si dispone di un kit di riparazione pneumatico Tesla, eseguire questa procedura per gonfiare uno pneumatico con aria:

1. Scollegare il connettore di alimentazione dal retro del compressore e collegarlo alla presa di alimentazione da 12 V al centro della console centrale della Model S.

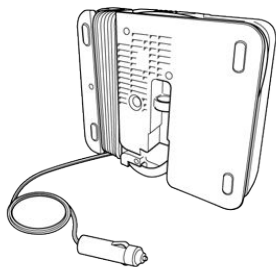

2. Estrarre il tubo flessibile aria nero dal compressore.
3. Collegare il tubo flessibile aria alla valvola e premere verso il basso la leva in modo da bloccarlo in posizione.

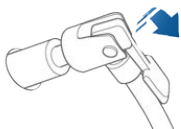
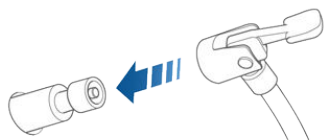

4. Accertarsi che il compressore sia posizionato su una superficie piana con il manometro rivolto lateralmente, così da poterlo leggere facilmente.
5. Per aggiungere aria, accendere il compressore e immettere aria fino al raggiungimento della pressione desiderata.
6. Per far fuoriuscire aria, spegnere il compressore, quindi tenere premuto il pulsante rosso fino al raggiungimento della pressione desiderata.

Nota: per comodità, il kit di riparazione pneumatico include una serie di adattatori per il gonfiaggio di altri componenti. Gli adattatori

si trovano in un vano sul retro del compressore.

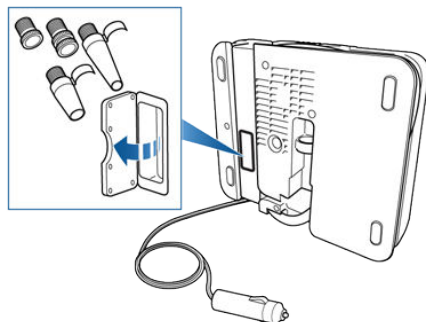

**⚠** Avvertenza: per evitare il surriscaldamento, non utilizzare il compressore per più di otto minuti consecutivi. Lasciarlo raffreddare per 15 minuti prima di riutilizzarlo.

**⚠** Avvertenza: il compressore funziona lentamente quando surriscaldato a seguito di un utilizzo eccessivo. Spegnerlo e lasciarlo raffreddare.



## Sostituzione della bomboletta di sigillante

Se si dispone di un kit di riparazione pneumatico Tesla, è possibile acquistare bombolette aggiuntive o di ricambio del sigillante pneumatico, presso Tesla.

Per sostituire la bomboletta nel kit, procedere come descritto di seguito

1. Estrarre il tubo flessibile trasparente dal compressore. Il tubo flessibile è incluso nella bomboletta del sigillante di riparazione.
2. Rimuovere la copertura della bomboletta facendola scorrere verso l'alto in modo da poterla staccare dal compressore.

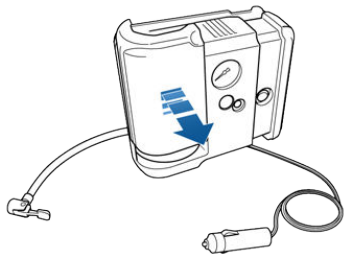

3. Rimuovere la bomboletta.

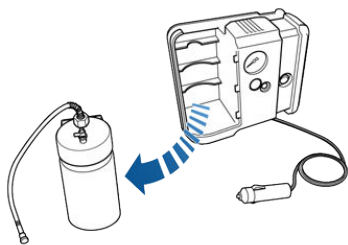

4. Inserire la nuova bomboletta e riposizionare il coperchio.



## Pulizia dell'esterno

Per prevenire danni alla vernice, rimuovere immediatamente le sostanze corrosive (escrementi di uccelli, resine, insetti morti, schizzi di catrame, sale stradale, detriti industriali, ecc.). Non attendere che sia necessario eseguire un lavaggio completo della Model S. Se necessario, usare alcool denaturato per rimuovere gli schizzi di catrame e le macchie ostinate di grasso, quindi risciacquare immediatamente la parte con acqua e sapone neutro non detergente in modo da rimuovere l'alcool.

Per lavare esternamente la Model S, attenersi alla seguente procedura:

### 1. Risciacquo approfondito

Prima di procedere al lavaggio, rimuovere sporco e sabbia dalla carrozzeria con un getto d'acqua. Eliminare tutti gli accumuli di fango nelle aree in cui si raccolgono più facilmente (ad esempio, sui passaruota e sulle guarnizioni dei pannelli). Se sulle strade è stato utilizzato sale (ad esempio durante la stagione invernale), risciacquare con cura tutte le tracce di sale stradale dal sottoscocca.

### 2. Lavaggio a mano

Lavare a mano la Model S con un panno morbido e pulito e acqua fredda o tiepida contenente detergente delicato per auto di buona qualità.

### 3. Risciacquo con acqua pulita









Al termine del lavaggio, risciacquare con acqua pulita per evitare che il sapone si asciughi sulle superfici.

### 4. Asciugatura profonda e pulizia dei cristalli esterni

Al termine del lavaggio e del risciacquo, asciugare a fondo con una pelle di daino.

Pulire i finestrini e i retrovisori con un detergente per vetri per auto. Non graffiare o utilizzare liquidi detergenti abrasivi sui cristalli o sulle superfici specchiate.

## Precauzioni per la pulizia dell'esterno

-  **Avvertenza:** non utilizzare liquidi per il trattamento del parabrezza. Potrebbero interferire con l'attrito dei tergicristalli e renderli rumorosi.
-  **Avvertenza:** non utilizzare acqua calda e detergenti.
-  **Avvertenza:** durante la stagione estiva, non lavare sotto la luce diretta del sole.
-  **Avvertenza:** se si utilizza un sistema di lavaggio a pressione, mantenere una distanza di almeno 30 cm tra la bocchetta e la superficie della Model S. Spostare continuamente la bocchetta e non concentrare il getto d'acqua su una sola zona.
-  **Avvertenza:** non puntare il getto d'acqua direttamente sui finestrini, le portiere o le guarnizioni delle portiere o sulle aperture delle ruote sui componenti dei freni.
-  **Avvertenza:** evitare l'uso di indumenti aderenti o ruvidi, ad esempio guanti da lavaggio.
-  **Avvertenza:** se si utilizza un autolavaggio automatico, utilizzare solo quelli di tipo "touchless". Questi autolavaggi non hanno componenti, ad esempio spazzole e così via, che toccano le superfici della Model S. L'uso di autolavaggi di altro tipo potrebbe causare danni non coperti dalla garanzia.
-  **Avvertenza:** Non utilizzare detergenti per ruote contenenti agenti chimici. Si potrebbe danneggiare la finitura delle ruote.
-  **Avvertenza:** evitare l'uso di dispositivi di lavaggio ad alta pressione sulla telecamera posteriore e sui sensori di parcheggio (se presenti) e non pulirli con oggetti appuntiti o abrasivi che possono graffiarne o danneggiarne la superficie.





## Pulizia dell'interno

Ispezionare e pulire frequentemente gli interni per mantenerne l'estetica e prevenirne l'usura precoce. Se possibile, rimuovere immediatamente versamenti di liquidi e macchie. Per la pulizia generale, pulire le superfici interne con un panno morbido (ad esempio in microfibra) imbevuto di una miscela di acqua tiepida e un prodotto per la pulizia delicato e non detergente (prima dell'uso, testare tutti i prodotti su una zona nascosta). Per evitare striature, asciugare immediatamente con un panno morbido privo di pelucchi.

### Cristalli interni

Non graffiare o utilizzare liquidi detergenti abrasivi sui cristalli o sulle superfici specchiate. Si potrebbe danneggiare la superficie riflettente del vetro e gli elementi riscaldanti sul lunotto.

### Airbag

Non lasciare che sostanze esterne entrino a contatto con la copertura degli airbag. Si potrebbe infatti influenzerne il corretto funzionamento.

### Cruscotto e superfici in plastica

Non lucidare la superficie superiore del cruscotto. Le superfici lucide sono riflettenti e il riflesso potrebbe interferire con la visuale del guidatore.

### Sedili in pelle

La pelle è soggetta al trasferimento di colorante che potrebbe causare scolorimento, in particolare su pelle di colore chiaro. La pelle bianca e chiara è trattata con un rivestimento antimacchia. Rimuovere tempestivamente versamenti di liquidi con un panno morbido inumidito con una soluzione di acqua tiepida e sapone non detergente. Rimuovere delicatamente con movimento circolare. Quindi asciugare con un panno morbido privo di pelucchi. È sconsigliato l'uso di detergenti o detergenti per pelle disponibili in commercio poiché potrebbero scolorire o seccare la pelle.

### Sedili in poliuretano

Rimuovere tempestivamente versamenti di liquidi con un panno morbido inumidito con una soluzione di acqua tiepida e sapone non detergente. Rimuovere delicatamente con movimento circolare. Dopo averli puliti, far asciugare i sedili all'aria.

### Sedili in tessuto

Rimuovere tempestivamente versamenti di liquidi con un panno morbido inumidito con una soluzione di acqua tiepida e sapone non detergente. Rimuovere delicatamente con movimento circolare. Quindi asciugare con un panno morbido privo di pelucchi. Pulire i sedili con un aspirapolvere, se necessario, per rimuovere eventuale sporcizia.

### Moquette

Evitare di inumidire eccessivamente la moquette. Per zone particolarmente sporche, utilizzare un detergente diluito per tappezzeria.

### Cinture di sicurezza

Allungare le cinture per pulirle. Non utilizzare alcun tipo di detergente o agente di pulizia chimico. Asciugare le cinture in modo naturale, possibilmente lontano dalla luce diretta del sole, prima di riavvolgerle.

Seggiolini Tesla integrati rivolti in senso contrario a quello di marcia e destinati al trasporto di bambini

Pulire i sedili con un aspirapolvere per rimuovere eventuale sporcizia. Pulire i sedili con un panno morbido inumidito con acqua tiepida. È possibile utilizzare anche un detergente per tappezzeria per auto. Allungare le cinture per pulirle. Asciugare le cinture in modo naturale, possibilmente lontano dalla luce diretta del sole.







### Touchscreen e quadro strumenti

Pulire il touchscreen e il quadro strumenti con un panno morbido privo di pelucchi specificatamente adatto per la pulizia di monitor e display. Non usare detersivi (quali i detersivi per vetri) e non utilizzare un panno di pulizia bagnato o asciutto caricato staticamente (ad esempio panni in microfibra appena lavati). Attivare la modalità pulizia per eseguire la pulizia del touchscreen senza attivare i pulsanti e cambiare le impostazioni. Toccare Controls > Displays > Clean Mode. Il display si oscura, per facilitare l'individuazione di macchie e polvere.

### Superfici cromate e in metallo

Lucidanti, detersivi abrasivi o indumenti ruvidi possono danneggiare la finitura sulle superfici cromate e in metallo.

### Precauzioni per la pulizia dell'interno

-  **Avvertimento:** se vengono rilevati danni su un airbag o una cintura di sicurezza, contattare immediatamente Tesla.
-  **Avvertimento:** non lasciare che acqua, detersivi o tessuto penetrino nel meccanismo della cintura di sicurezza.
-  **Avvertenza:** l'utilizzo di solventi (compreso alcool), candeggina o prodotti o additivi a base di agrumi, nafta o silicone sui componenti interni può causare danni.
-  **Avvertenza:** Materiali con carica elettrostatica possono causare danni al touchscreen o al quadro strumenti.



### Lucidatura, ritocco e riparazione della carrozzeria

Per preservare l'aspetto della carrozzeria, è possibile trattare saltuariamente le superfici verniciate con un lucidante approvato contenente:

- Abrasivo molto delicato per rimuovere lo sporco dalla superficie senza rimuovere o danneggiare la vernice stessa.
- Composti riempitivi che riempiono i graffi e ne riducono la visibilità.
- Cera per garantire un rivestimento protettivo tra la vernice e gli agenti ambientali.

Verificare periodicamente che la vernice esterna non sia danneggiata. Trattare le scheggiature e i graffi più piccoli con un'apposita penna per ritocchi alla vernice (acquistabile presso Tesla). Utilizzare la penna dopo aver lavato la superficie, ma prima di applicare il lucidante o la cera.

Riparare eventuali scheggiature, incrinature o graffi causati dai sassi. Le riparazioni alla carrozzeria devono essere eseguite solo da un carrozziere approvato da Tesla. Contattare Tesla per un elenco delle carrozzerie autorizzate.

-  **Avvertenza:** non utilizzare paste abrasive, prodotti per il ripristino del colore o lucidanti con sostanze abrasive eccessivamente aggressive. Potrebbero corrodere la superficie e deteriorare irrimediabilmente la vernice.
-  **Avvertenza:** non utilizzare lucidanti cromati o altri detersivi abrasivi.



## Utilizzo di un telo

Per preservare l'aspetto esterno della carrozzeria quando la Model S non è in uso, utilizzare un telo originale Tesla. I teli possono essere acquistati presso Tesla.

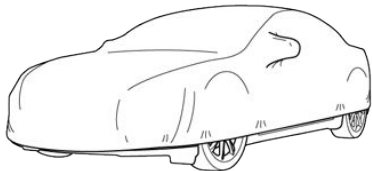

- ⚠** Avvertenza: utilizzare esclusivamente un telo per auto approvato da Tesla quando la Model S è in carica; in caso contrario la batteria potrebbe non raffreddarsi in modo adeguato durante la carica.

## Tappetini

Per prolungare la durata di vita dei tappetini e facilitarne la pulizia, utilizzare quelli originali Tesla. Per una corretta manutenzione, pulire i tappetini a intervalli regolari e verificare che siano fissati correttamente. Se i tappetini risultano eccessivamente usurati, sostituirli.

- ⚠** Avvertimento: per evitare eventuali interferenze con i pedali, verificare che il tappetino sul lato conducente sia correttamente bloccato e non posizionare un ulteriore tappetino al di sopra di esso. I tappetini devono sempre essere appoggiati direttamente sulla superficie del veicolo e non su altri tappetini o coperture simili.



## Controllo e sostituzione delle spazzole tergicristallo

**⚠** Avvertenza: Le spazzole tergicristallo non si bloccano in posizione sollevata. Durante la pulizia o la sostituzione di spazzole tergicristallo, sollevare il braccio del tergicristallo dal parabrezza a una distanza sufficiente per accedere alle spazzole. Non sollevare il braccio del tergicristallo oltre la posizione prevista. In caso contrario, si potrebbero causare danni non coperti dalla garanzia.

Per rendere accessibili le spazzole tergicristallo, spegnere i tergicristalli, portare la Model S nella marcia Park, quindi usare il touchscreen per spostarli in posizione di manutenzione. Toccare Controls > Settings > Service & Reset > Service Mode > ON.

Nota: i tergicristalli tornano automaticamente nella posizione normale quando la Model S viene disattivata la marcia Park.

Controllare e pulire periodicamente il bordo della spazzola tergicristallo e verificare che la gomma non sia danneggiata, rotta o ruvida. Se è danneggiata, sostituire la spazzola immediatamente per evitare danni al cristallo.

Gli agenti contaminanti sul parabrezza o sulle spazzole del tergicristallo possono ridurre l'efficacia delle spazzole stesse. Per agenti contaminanti si intendono anche ghiaccio, cera spray degli autolavaggi, liquido lavacrystalli con repellente per insetti e/o idrorepellente, escrementi di uccelli, resine di alberi e altre sostanze organiche.

Per la pulizia, procedere come descritto di seguito:

- pulire il parabrezza con un detergente per vetri non abrasivo
- Sollevare il braccio del tergicristallo dal parabrezza, a una distanza sufficiente per accedere alle spazzole, quindi pulire le spazzole con alcool isopropilico o liquido lavacrystalli.

Se i tergicristalli rimangono inattivi dopo la pulizia, sostituire le spazzole tergicristallo

Per prestazioni ottimali, sostituire le spazzole dei tergicristalli almeno una volta l'anno.

Per sostituire le spazzole dei tergicristalli, procedere come descritto di seguito:

1. Spegner i tergicristalli, portare la Model S nella marcia Park, quindi usare il touchscreen per spostarli in posizione di manutenzione. Toccare Controls > Settings > Service & Reset > Service Mode > ON.  
  
Nota: i tergicristalli devono essere spenti per poter attivare Service Mode.
2. Sollevare il braccio del tergicristallo dal parabrezza, a una distanza sufficiente per accedere alle spazzole.
3. Tenere il braccio del tergicristallo (il braccio del tergicristallo non si blocca in una posizione sollevata) e premere la linguetta di blocco facendo scorrere la spazzola verso il basso.
4. Allineare la nuova spazzola sul braccio del tergicristallo e farla scivolare verso l'estremità a uncino del braccio fino a bloccarla in posizione
5. Posizionare il braccio del tergicristallo appoggiato sul parabrezza.

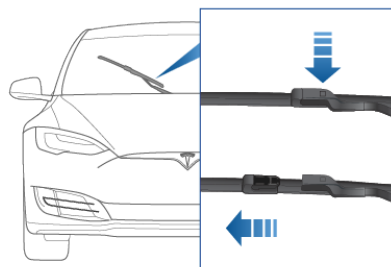

Se il problema persiste anche con le nuove spazzole, pulire il parabrezza e le spazzole con un panno morbido o una spugna e acqua tiepida con sapone non detergente. Quindi risciacquare il parabrezza e le spazzole dei tergicristalli con acqua pulita. Il parabrezza è pulito quando non si formano gocce d'acqua.

**⚠** Avvertenza: utilizzare solo prodotti detergenti approvati per l'utilizzo su cristalli e gomma per auto. Prodotti non adeguati possono causare danni o sbavature e creare riflessi sul parabrezza.

**⚠** Avvertenza: installare solo spazzole di ricambio identiche a quelle originali. L'utilizzo di spazzole non appropriate può danneggiare l'impianto dei tergicristalli e influenzare il funzionamento del sensore pioggia.



## Getti del lavacrystallo

L'orientamento dei lavacrystallo del parabrezza viene impostato durante la produzione e non deve essere modificato.

In caso di blocco di un lavacrystallo del parabrezza, utilizzare un cavo sottile per rimuovere eventuali ostruzioni dal getto.

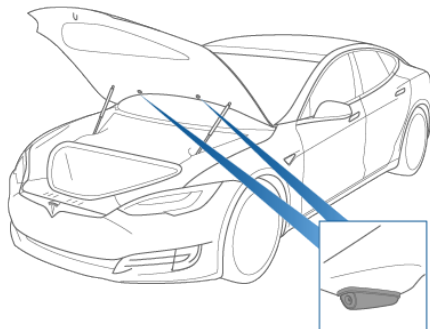

- ⚠** Avvertimento: non azionare i tergeticristalli durante la pulizia della Model S. Il liquido lavapabrezza può irritare gli occhi e la pelle. Leggere e attenersi alle istruzioni del produttore del liquido lavacrystallo.

## Rimozione del pannello per la manutenzione

Per controllare i livelli dei liquidi, rimuovere il pannello per la manutenzione:

1. Tirare verso l'alto il bordo posteriore del pannello per la manutenzione in modo da sganciare i cinque fermagli che bloccano il pannello in posizione.
2. Spostare il pannello per la manutenzione verso il parabrezza in modo da poterlo rimuovere.

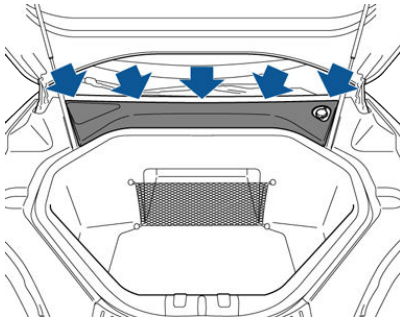

**!** Avvertenza: il pannello per la manutenzione protegge il vano bagagli anteriore dall'ingresso di acqua. In fase di riposizionamento, verificare che sia correttamente bloccato.

## Verifica del refrigerante della batteria

Se la quantità di liquido nell'impianto di raffreddamento scende al di sotto del livello raccomandato, sul quadro strumenti viene visualizzato un messaggio di avvertenza. Fermare la Model S non appena le condizioni lo consentono e contattare Tesla.

### Controllo del livello del liquido

Tesla controlla il livello del refrigerante della batteria in occasione degli interventi periodici di manutenzione programmata. Su una Model S a motore singolo, questo controllo può essere eseguito dal conducente. Per questo controllo la Model S deve essere parcheggiata su una superficie piana. Quando la Model S si è raffreddata, rimuovere il pannello di accesso per la manutenzione (vedere [Rimozione del pannello per la manutenzione](#) alla pagina 173).

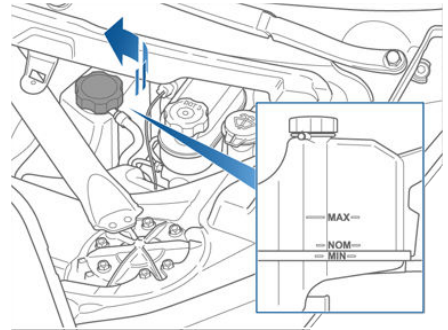

Controllare visivamente il livello del liquido mediante i segni esterni sul lato del serbatoio. **NON RIMUOVERE IL TAPPO DEL BOCCHETTONE DI RIEMPIMENTO E NON AGGIUNGERE LIQUIDO.** In caso contrario, si potrebbero provocare danni non coperti dalla garanzia.

Il livello del liquido deve essere compreso tra i segni MIN e MAX. In caso di calo significativo del livello del liquido, contattare Tesla prima di utilizzare la Model S.

### Rabbocco del refrigerante della batteria

In nessun caso aggiungere refrigerante. Se sul quadro strumenti viene visualizzato il messaggio che il livello del liquido è basso, contattare immediatamente Tesla.

Per ottimizzare le prestazioni e la durata della batteria, l'impianto di raffreddamento utilizza un tipo specifico di liquido di raffreddamento a base di glicol etilene G-48 (HOAT). Per informazioni specifiche sul liquido di raffreddamento, contattare Tesla.



## Controllo del liquido dei freni

**⚠** Avvertimento: se viene rilevato un maggiore movimento sul pedale del freno o una perdita significativa del liquido dei freni, contattare Tesla immediatamente. Guidando in queste condizioni, lo spazio di arresto potrebbe diventare più lungo. In alcuni casi il veicolo potrebbe addirittura non frenare.



La spia dei freni sul quadro strumenti segnala se la quantità di liquido nel serbatoio dei freni scende al di sotto del livello raccomandato. Se la spia si accende durante la guida, fermarsi non appena le condizioni lo consentono azionando delicatamente i freni. Non continuare a guidare il veicolo. Contattare immediatamente Tesla.

## Controllo del livello del liquido

Tesla controlla il livello del liquido dei freni in occasione degli interventi periodici di manutenzione programmata. Per eseguire un controllo in autonomia, parcheggiare la Model S su una superficie piana. Quando la Model S si è raffreddata, rimuovere il pannello di accesso per la manutenzione (vedere [Rimozione del pannello per la manutenzione](#) alla pagina 173).

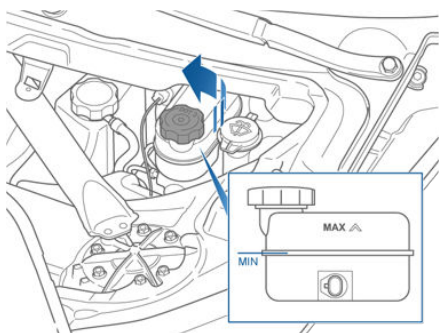

Controllare visivamente il livello del liquido mediante i segni esterni sul lato del serbatoio, senza rimuovere il tappo di riempimento.

Il livello del liquido dei freni deve sempre essere compreso tra i segni MIN e MAX.

Nota: nonostante il livello del liquido dei freni scenda leggermente durante il normale utilizzo a seguito dell'usura delle pastiglie dei freni, non lasciare che scenda al di sotto del segno MIN.

## Rabbocco del liquido dei freni

Non rabboccare il liquido dei freni. Tale operazione viene eseguita dall'assistenza Tesla in occasione dell'assistenza periodica programmata sulla Model S. Le seguenti istruzioni vengono fornite esclusivamente a titolo informativo e per riferimento futuro:

1. Prima di rimuovere il tappo è necessario pulirlo per evitare che possa entrare sporcizia nel serbatoio.
2. Svitare il tappo e rimuoverlo.
3. Riempire il serbatoio fino al segno MAX utilizzando un liquido dei freni con le specifiche DOT3.
4. Riposizionare il tappo.

**⚠** Avvertimento: utilizzare solo il liquido conservato in contenitori nuovi chiusi ermeticamente. Non utilizzare liquido già usato o liquido da contenitori già aperti in quanto assorbe umidità che riduce le prestazioni di frenata.

**⚠** Avvertimento: il liquido dei freni è altamente tossico. Tenere la confezione perfettamente sigillata lontana dalla portata dei bambini. In caso di ingestione, rivolgersi immediatamente a un medico.

**⚠** Avvertenza: il liquido dei freni può danneggiare la carrozzeria. Rimuoverlo immediatamente con un panno assorbente e lavare la superficie con una soluzione di acqua e detergente specifico per auto.



## Rabbocco del liquido dei lavacrystalli

L'unico serbatoio nel quale è possibile aggiungere liquido è il serbatoio del liquido lavacrystalli, posizionato sotto il vano bagagli anteriore. Quando il livello è basso, sul quadro strumenti appare un messaggio.

Non utilizzare liquidi lavacrystallo formulati che contengono idrorepellenti o repellenti per insetti. Questi liquidi possono causare striature, sbavature e cigolii, o altri rumori.

Azionare periodicamente i lavacrystalli per controllare che gli ugelli siano correttamente direzionati e privi di ostruzioni.

Per rabboccare il liquido lavacrystalli procedere come descritto di seguito:

1. Prima di aprire il tappo è necessario pulirlo per evitare che possa entrare sporcizia nel serbatoio.
2. Aprire il tappo.

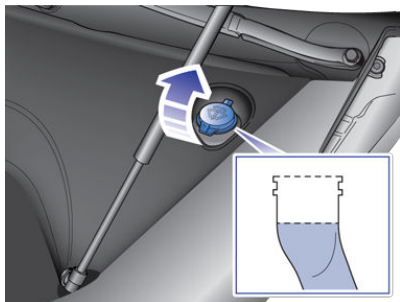

3. Rabboccare il serbatoio fino a quando il livello del liquido è visibile appena al di sotto del collare del bocchettone di riempimento.
4. Riposizionare il tappo.

Nota: alcune normative nazionali o locali limitano l'utilizzo di composti organici volatili (VOC). I VOC sono normalmente utilizzati come antigelo nel liquido lavacrystalli.

Utilizzare un liquido lavacrystalli con contenuto VOC limitato solo se assicura una resistenza antigelo adeguata per tutti i climi in cui si utilizza la Model S.

- !** Avvertenza: in nessun caso è necessario controllare o rabboccare altri serbatoi dei liquidi. Accanto al liquido lavacrystalli sono posizionati due serbatoi dei liquidi aggiuntivi che si trovano tuttavia sotto il pannello per la manutenzione. Nell'improbabile evento in cui sul quadro strumenti venga visualizzato un

messaggio per segnalare che il livello di uno di questi liquidi è basso, fermare la Model S non appena le condizioni lo consentono e contattare Tesla.

- !** Avvertenza: fare attenzione a non schizzare il liquido lavacrystalli sui pannelli della carrozzeria. Ciò potrebbe causare danni. Rimuovere immediatamente e lavare la zona interessata con acqua.

- !** Avvertimento: con temperature inferiori a 4° C, utilizzare un liquido lavacrystalli con antigelo. Nei climi freddi, l'utilizzo di un liquido lavacrystalli senza antigelo può compromettere la visibilità attraverso il parabrezza.





## Procedura di sollevamento

Per sollevare la Model S, attenersi alla seguente procedura. Assicurarsi che qualsiasi officina di riparazione non Tesla sia a conoscenza dei punti di sollevamento indicati.

1. Posizionare la Model S al centro tra i punti di sollevamento.
2. Se la Model S è dotata di sospensioni pneumatiche intelligenti, il livellamento è automatico, anche nel caso in cui sia spenta. Impostare le sospensioni come descritto di seguito tramite il touchscreen:
  - Toccare Controls > Suspension.
  - Premere il pedale del freno, quindi toccare Very High per innalzare al massimo l'altezza delle sospensioni.
  - Toccare Jack per disattivare il livellamento automatico.





Se la modalità Jack è attiva, la disattivazione delle sospensioni attive della Model S viene segnalata mediante l'accensione della relativa spia sul quadro strumenti, insieme a un messaggio.

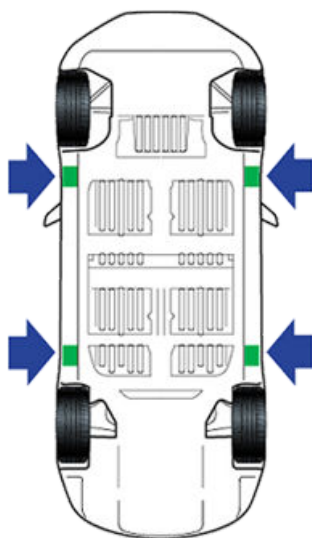

3. Posizionare i bracci di sollevamento imbottiti sotto le guide della carrozzeria, sui punti illustrati. **NON** posizionare i bracci imbottiti sotto la batteria.
4. Regolare l'altezza e la posizione dei bracci imbottiti e assicurarsi che siano correttamente posizionati.
5. Sollevare il dispositivo di sollevamento con l'aiuto di un'altra persona, assicurandosi che i bracci imbottiti rimangano nelle posizioni corrette.



Nota: quando la Model S supera una velocità di 7 km/h, la modalità Jack viene automaticamente disattivata.

-  **Avvertimento:** Se la Model S è dotata di sospensioni pneumatiche intelligenti, il livellamento è automatico, anche nel caso in cui sia spenta. È **NECESSARIO** disattivare questo sistema attivando la modalità Jack prima di sollevare la Model S. Se non si disattivano le sospensioni pneumatiche intelligenti, la Model S potrebbe provare a livellarsi automaticamente, causando gravi danni, lesioni personali o letali.
-  **Avvertimento:** non sollevare la Model S mentre il cavo di ricarica è collegato, anche se la carica non è in corso.
-  **Avvertimento:** non lavorare al di sotto di un veicolo che non sia correttamente sostenuto. La mancata osservanza di questa precauzione potrebbe causare danni, lesioni gravi o letali.
-  **Avvertenza:** **NON** sollevare il veicolo sostenendolo dalla batteria. Posizionare i bracci imbottiti esclusivamente sotto le guide della carrozzeria. Le posizioni illustrate sono i soli punti di sollevamento approvati per la Model S. Il sollevamento da altri punti può danneggiare il veicolo. I danni causati dal sollevamento della Model S non sono coperti dalla garanzia.

## Parti, accessori e modifiche

Utilizzare solo parti e accessori originali Tesla. Tesla esegue test rigorosi sulle parti per garantirne l'idoneità, la sicurezza e l'affidabilità. Acquistare tali parti da Tesla, dove sono installate in maniera professionale e dove è possibile ricevere consulenza da parte di esperti in merito a eventuali modifiche da apportare alla Model S.

Tesla non è in grado di valutare le parti prodotte da altri distributori e, pertanto, declina qualsiasi responsabilità qualora vengano utilizzate parti non Tesla sulla Model S.

**⚠** Avvertimento: L'installazione di parti e accessori non approvati o l'esecuzione di modifiche non approvate può influenzare le prestazioni della Model S e la sicurezza dei passeggeri. Eventuali danni causati dall'utilizzo o dall'installazione di parti non approvate o risultanti da modifiche non approvate, non sono coperti dalla garanzia.

**⚠** Avvertimento: Tesla declina qualsiasi responsabilità per morte, lesioni personali o danni verificatisi a seguito dell'utilizzo o dell'installazione di accessori non approvati o di modifiche non approvate.

## Riparazioni alla carrozzeria

In caso di incidente, contattare Tesla per assicurare una riparazione con parti originali Tesla per la Model S. Tesla ha selezionato e approvato delle carrozzerie che soddisfano rigidi requisiti in materia di formazione, apparecchiature, qualità e soddisfazione del cliente.

Alcune officine di riparazione e società assicurative potrebbero suggerire l'utilizzo di apparecchiature non originali o parti rigenerate per ridurre i costi. Tali parti non soddisfano tuttavia gli elevati standard di qualità, idoneità e resistenza alla corrosione di Tesla. Inoltre, le apparecchiature non originali e le parti rigenerate (ed eventuali danni o guasti che potrebbero causare) non sono coperte dalla garanzia.

## Uso dei transponder RFID

La Model S ha un rivestimento metallico sul parabrezza che può causare interferenze con i segnali trasmessi dal transponder RFID utilizzato da molti sistemi di gestione dei pedaggi. La maggior parte dei veicoli Model S, in base alla data di costruzione, hanno un'area del parabrezza senza rivestimento metallico, per consentire l'applicazione dei transponder. Quest'area, situata sul lato destro dello specchietto retrovisore, è la posizione migliore sulla quale montare un transponder. Se il proprio veicolo non ha quest'area senza rivestimento metallico, montare il transponder sul finestrino posteriore.

Nota: È anche possibile applicare il transponder impermeabile sulla targa anteriore o dietro il cono del musetto (per le istruzioni su come smontare il cono del musetto, vedere [Istruzioni per i trasportatori alla pagina 193](#)).

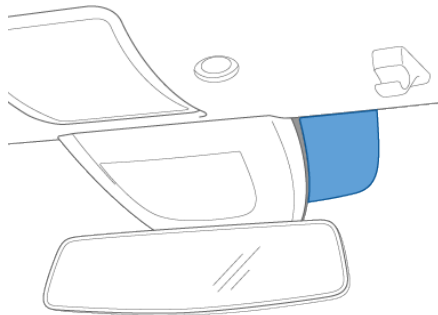



## Numero di identificazione del veicolo

Il VIN è riportato nelle seguenti posizioni:

- Toccare la "T" di Tesla nella parte superiore centrale del touchscreen. Nella finestra popup viene visualizzato VIN.
- Stampato su una piastrina situata sulla parte superiore del cruscotto. È visibile attraverso il parabrezza.
- Stampato sulla targhetta obbligatoria posizionata sul montante della porta sul lato conducente. È visibile quando la portiera del conducente è aperta.

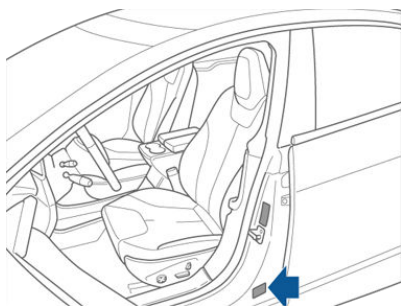

- Stampato sul telaio:

- Sui veicoli prodotti prima di agosto 2015, il VIN si può vedere smontando il rivestimento soglia sulla portiera anteriore lato passeggero facendo leva delicatamente sul rivestimento per spostarlo verso l'alto con un utensile a lama piatta.

**⚠** Avvertenza: Si consiglia di non smontare il rivestimento soglia per vedere il VIN, perché si potrebbe danneggiare. Il pannello rivestimento soglia è fissato in sede con clip estremamente delicate che si rompono con facilità. I danni causati rimuovendo il rivestimento soglia non sono coperti da garanzia.

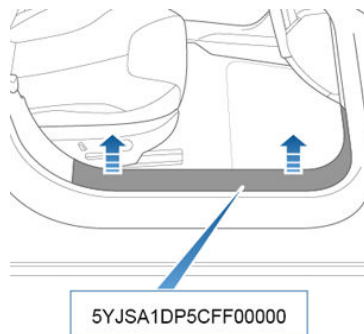



## Targhette sulla capacità di carico

È importante conoscere il peso che la Model S è in grado di trasportare in maniera sicura. Tale peso è indicato come capacità del veicolo e include il peso di tutti gli occupanti, il carico ed eventuali apparecchiature aggiunte alla Model S dal momento della produzione.

Sulla Model S sono presenti due targhette sulle quali è indicato il peso che può essere trasportato in maniera sicura. Queste targhette sono posizionate sul montante centrale della portiera e sono visibili quando la portiera anteriore è aperta:

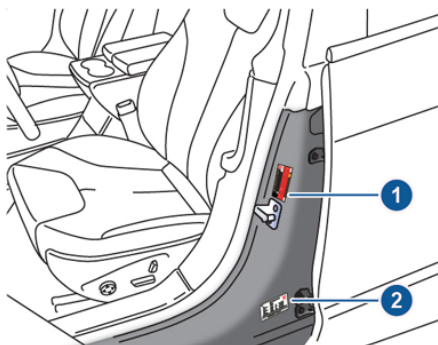

1. Targhetta Tire and Loading
2. Targhetta obbligatoria

- ⚠** Avvertimento: non sovraccaricare la Model S per evitare di compromettere la frenata e la manovrabilità, con conseguente rischio per la sicurezza personale o danni al veicolo.
- ⚠** Avvertenza: non caricare più di 136 kg nel vano bagagli anteriore. Ciò potrebbe causare danni.
- ⚠** Avvertenza: non conservare grandi quantità di liquidi nella Model S. Importanti versamenti di liquidi possono essere causa di difetti nel funzionamento dei componenti elettrici.

## Targhetta Tire and Loading

Sulla targhetta Tire and Loading sono riportate le seguenti informazioni:

- Numero massimo di sedute per gli occupanti.
- Peso massimo di capacità del veicolo.
- Dimensione degli pneumatici originali.
- Pressioni di gonfiaggio a freddo degli pneumatici anteriori e posteriori originali. Tali pressioni sono consigliate per ottimizzare la guida e la manovrabilità.

TIRE AND LOADING INFORMATION RENSEIGNEMENTS SUR LES PNEUS ET LE CHARGEMENT			
<small>(SEATING CAPACITY/NUMBER OF PLACES - TOTAL 5: FRONT/AVANT 2 REAR/ARRIERE 3) THE COMBINED WEIGHT OF OCCUPANTS AND CARGO SHOULD NEVER EXCEED LE POIDS TOTAL DES OCCUPANTS ET DU CHARGEMENT NE DOIT JAMAIS DEPASSER</small>			
	xxx KG	OR	xxx LBS
TIRE/PNEU	FRONT/AVANT	REAR/ARRIERE	SPARE/DE SECOURS
ORIGINAL TIRE SIZE/ TAILLE DES PNEUS D'ORIGINE	XXXX/XXXXX	XXXX/XXXXX	NONE/AUCUN
COLD TIRE PRESSURE/ PRESSION DES PNEUS A FROID	xxx kPa, xx psi	xxx kPa, xx psi	NONE/AUCUN
<small>SEE OWNER'S MANUAL FOR ADDITIONAL INFORMATION, VOIR LE MANUEL DE L'USAGER POUR PLUS DE RENSEIGNEMENTS</small>			

Non modificare tale etichetta, anche qualora in futuro si dovessero utilizzare pneumatici differenti.

Nota: se la Model S viene caricata alla massima capacità, verificare accuratamente tutti gli pneumatici e accertarsi che siano gonfiati ai livelli di pressione consigliati.

## Targhetta obbligatoria

Oltre al VIN la targhetta obbligatoria riporta i dati seguenti:

- GVWR (classificazione peso lordo del veicolo), La massa totale massima consentita della Model S. Tale valore viene calcolato come peso della Model S, di tutti i passeggeri, dei liquidi e del carico.
- GAWR (classificazione del peso lordo dell'asse anteriore e posteriore), ovvero il peso massimo distribuito che ogni asse è in grado di sostenere.

TESLA MOTORS, INC. e4*2007/46*0667 XXXXXXXXXXXXXXXXXXXX		VIN
XXXX KG		GVWR
1- XXXX KG		GAWR (Front)
2- XXXX KG		GAWR (Rear)
PAINT CODE : XXXX		

- ⚠** Avvertenza: per impedire danni, non caricare la Model S in modo che sia più pesante rispetto al valore GVWR o superi i singoli pesi GAWR.



## Calcolo dei limiti di carico

1. Individuare la dicitura "The combined weight of occupants and cargo should never exceed XXX kg or XXX lb" sulla targhetta Tire and Loading Information.
2. Determinare il peso combinato di tutti gli occupanti del veicolo.
3. Sottrarre il peso combinato degli occupanti da XXX kg o XXX lb (vedere il punto 1).
4. Il valore risultante equivale alla capacità di carico disponibile. Ad esempio, se il valore "XXX" equivale a 635 kg (1400 lb) e nel veicolo vengono trasportati cinque passeggeri che pesano 68 kg (150 lb), il valore della capacità di carico a disposizione è pari a 295 kg ( $635 - 340$  ( $5 \times 68$ ) = 295 kg) o 650 lb ( $1400 - 750$  ( $5 \times 150$ ) = 650 lb).
5. Determinare il peso combinato del carico da trasportare sul veicolo. Tale valore non deve essere superiore alla capacità di carico calcolata al punto 4.

- ⚠** Avvertimento: I vani bagagli sono i luoghi preferiti per il trasporto degli oggetti. In caso di incidente o brusca frenata o svolta repentina, eventuali oggetti non bloccati all'interno dell'abitacolo potrebbero causare lesioni agli occupanti.

### Esempio di calcoli del limite di carico

La quantità di carico che è possibile trasportare sulla Model S dipende dal numero e dal peso dei passeggeri. I seguenti esempi di limiti di carico calcolati suppongono passeggeri con peso di 68 kg (150 lb). In caso di peso superiore o inferiore, il peso del carico disponibile diminuisce o aumenta di conseguenza.

#### Conducente e un passeggero

Descrizione	Totale
Peso capacità veicolo	433 kg (954 lb)
Sottrarre il peso degli occupanti (2 x 68 kg/150 lb)	136 kg (300 lb)
Peso carico disponibile	297 kg (654 lb)

#### Conducente e quattro passeggeri

Descrizione	Totale
Peso capacità veicolo	433 kg (954 lb)
Sottrarre il peso degli occupanti (5x150 lb/68 kg)	340 kg (750 lb)
Peso carico disponibile	93 kg (204 lb)

Il peso per il carico deve essere distribuito tra il vano bagagli anteriore e quello posteriore.

- ⚠** Avvertenza: non superare il peso massimo di caricamento del vano bagagli anteriore, pari a 136 kg.

## Traino di un rimorchio

- ⚠** Avvertimento: non utilizzare la Model S per il traino. La Model S non supporta un gancio per rimorchio. Se si installa un gancio, si potrebbe danneggiare il veicolo e aumentare il rischio di incidente.

- ⚠** Avvertenza: l'uso della Model S per il traino potrebbe annullare la garanzia.

## Portapacchi

Se la Model S è dotata di tetto panoramico interamente in vetro, è possibile trasportare fino a 75 kg utilizzando un portapacchi approvato da Tesla (vedere [Parti e accessori](#) alla pagina 177). Una Model S dotata di un tettuccio completamente in alluminio non può trasportare portapacchi.

- ⚠** Avvertenza: I danni causati dall'installazione di un portapacchi non sono coperti dalla garanzia.

- ⚠** Avvertenza: non utilizzare portapacchi o posizionare carichi sul tettuccio completamente in alluminio di una Model S. Il veicolo potrebbe danneggiarsi in modo irreparabile.

## Dimensioni esterne

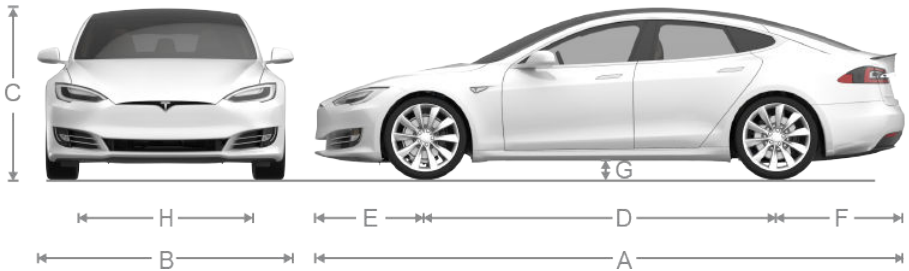

A	Lunghezza complessiva	196 poll.	4.979 mm
B	Larghezza complessiva (inclusi retrovisori)	86,2 poll.	2.189 mm
	Larghezza complessiva (esclusi retrovisori)	77,3 poll.	1.964 mm
C	Altezza complessiva	56,9 poll.*	1.445 mm*
D	Interasse	116,5 poll.	2.960 mm
E	Sporgenza - davanti	36,9 poll.	937 mm
F	Sporgenza - dietro	42,55 poll.	1.081 mm
G	Altezza da terra - Sospensione a molla (veicolo a motore singolo)	5,5 poll.*	139,7 mm*
G	Altezza da terra - Sospensione a molla (veicolo Dual Motor)	5,3 poll.*	134,6 mm*
G	Altezza da terra - Sospensione pneumatica	4,6 - 6,3 poll.	116,8 - 160 mm
H	Carreggiata - Anteriore	65,4 poll.	1.662 mm
	Carreggiata - Posteriore	66,9 poll.	1.700 mm

\*I valori sono approssimativi. Le dimensioni possono variare a seconda della configurazione del veicolo e di vari altri fattori.



## Dimensioni interne

Spazio per la testa	Davanti	38,8 poll.	986 mm
	Dietro	35,3 poll.	897 mm
Spazio per le gambe	Davanti	42,7 poll.	1.085 mm
	Dietro	35,4 poll.	899 mm
Spazio per le spalle	Davanti	57,7 poll.	1.466 mm
	Dietro	55 poll.	1.397 mm
Spazio per i fianchi	Davanti	55 poll.	1.397 mm
	Dietro	54,7 poll.	1.389 mm

## Capacità bagagliaio

Capacità totale bagagliaio (sedili posteriori non reclinati)	28,4 piedi cubi	804,2 L
Capacità bagagliaio posteriore	26,3 piedi cubi	744,7 L
Capacità bagagliaio posteriore (sedili reclinati)	58,1 piedi cubi	1645,2 L
Capacità bagagliaio anteriore	2,1 piedi cubi	59,5 L



## Pesi

Peso a vuoto* - 60/70/75	4469 lb	2027 kg
Peso a vuoto* - 60D/70D/75D	4647 lb	2108 kg
Peso a vuoto* - 90D	4736 lb	2148 kg
Peso a vuoto* - P90D	4841 lb	2196 kg
Peso a vuoto* - <u>P100D</u>	4.941 lb	2.241 kg
GVWR** - 60/70/75	5710 lb	2590 kg
GVWR** - 60D/70D/75D	5732 lb	2600 kg
GVWR** - 90D	5.820 lb	2640 kg
GVWR** - P90D	5.886 lb	2670 kg
GVWR** - <u>P100D</u>	5.997 lb	2720 kg
Classificazione peso lordo dell'asse - anteriore (veicoli diversi da Performance)	2.813 lb	1.276 kg
Classificazione peso lordo dell'asse - anteriore (P85D/P90D)	2756 lb	1250 kg
Classificazione peso lordo dell'asse - anteriore ( <u>P100D</u> )	2.866 lb	1300 kg
Classificazione peso lordo dell'asse - posteriore: ruote da 19"	3.307 lb	1.500 kg
Classificazione peso lordo dell'asse - posteriore: ruote da 21"	3.131 lb	1.420 kg
Traino di rimorchio	Non consentito	
*Peso a vuoto = peso del veicolo con livelli dei liquidi corretti, senza occupanti o carico		
**GVWR = Gross Vehicle Weight Rating (classificazione peso lordo del veicolo)		





## Motore

Tipo	Motore a induzione CA, raffreddato a liquido, con variatore di frequenza
Potenza	320 V
Velocità massima dei motori di grandi dimensioni: - motore posteriore su tutti i veicoli a motore singolo - motore posteriore su tutti i veicoli Dual Motor Performance	16.000 rpm
Velocità massima dei motori di dimensioni ridotte: - motore anteriore su tutti i veicoli Dual Motor - motore posteriore su tutti i veicoli Dual Motor diversi da Performance	18000 rpm
Potenza netta massima* e velocità dei motori di grandi dimensioni	Base: 285 kW a 6850 rpm Performance: 375 kW a 5950 rpm
Potenza netta massima* e regime dei motori di dimensioni ridotte	Performance: 193 kW a 6100 rpm
Coppia massima dei motori di grandi dimensioni	Base: 440 Nm Performance: 650 Nm
Coppia massima dei motori di dimensioni ridotte	Base: 250 Nm Performance: 330 Nm
*Test eseguiti in conformità al regolamento ECE R85	

## Trasmissione

Tipo	Marcia fissa a una velocità
Rapporto finale complessivo	Motori di dimensioni ridotte: 9,34:1 Motori di grandi dimensioni: 9,73:1
Retromarcia	Direzione del motore inversa, limitata a 24 km/h



## Sterzo

Tipo	Cremagliera e pignone con servosterzo elettronico Rapporto variabile e sensibile alla velocità
Numero di giri da blocco a blocco	2,45
Diametro di sterzata alle ruote	12,4 metri

## Freni

Tipo	Sistema ABS a trazione integrale con distribuzione elettronica della forza frenante, controllo della stabilità integrato avanzato e sistema di frenata rigenerativa attuato dal pedale dell'acceleratore
Pinze	Quattro pistoni fissi
Diametri dei rotori (ventilati)	Anteriore: 13,98"/355 mm Posteriore: 14,37"/365 mm
Spessore rotore anteriore	Nuovo: 1,26"/32 mm Limite di servizio: 1,18"/30 mm
Spessore rotore posteriore	Nuovo: 1,10"/28 mm Limite di servizio: 1,02"/26 mm
Spessore pastiglie dei freni anteriori (esclusa piastra di supporto)	Nuovo: 0,354"/9,0 mm Limite di servizio: 0,078"/2 mm
Spessore pastiglie dei freni posteriori (esclusa piastra di supporto)	Nuovo: 0,315"/8,0 mm Limite di servizio: 0,078"/2 mm
Spessore pastiglie del freno di stazionamento elettronico (EPB) (esclusa piastra di supporto) Le pinze elettroniche si regolano automaticamente in base all'usura delle pastiglie.	Nuovo: 0,216"/5,5 mm Limite di servizio: 0,039"/1 mm
Freno di stazionamento	Pinze freno di stazionamento ad azionamento elettrico



## Sospensioni

Davanti	Braccio doppio indipendente, molla ad aria o molla elicoidale/ammortizzatore telescopico, barra stabilizzatrice
Dietro	Indipendente, multi-link, molla ad aria o molla elicoidale/ammortizzatore telescopico, barra stabilizzatrice (solo veicoli con sospensioni pneumatiche)

## Batteria: 12 V

Potenza	33 Ah o superiore
Tensione e polarità	12 V negativo (-) massa

## Batteria: alta tensione

Tipo	Ioni di litio (Li-ion) raffreddati a liquido
Potenza	60, 70, 75, 85, 90 o 100 kWh (all'inizio della vita utile)
Tensione nominale - 85, 90 e 100 kWh	350 V CC
Tensione nominale - 60, 70, 75 kWh	300 V CC
Range di temperatura	Non esporre la Model S a una temperatura ambiente superiore a 60 °C o inferiore a -30 °C per più di 24 ore di seguito.



## Specifiche dei cerchi

Tipo di cerchio	Ubicazione	Dimensioni	Offset
19"	Davanti	8.0J x 19	1,575" 40 mm
	Dietro	8.0J x 19	1,575" 40 mm
21" - Argento (standard)	Davanti	8.5J x 21	1,575" 40 mm
21" - Grigio (standard)	Dietro	8.5J x 21	1,575" 40 mm
21" - argento e grigio (opzionale) veicoli Performance Plus	Dietro	9.0J x 21	1,575" 40 mm

Coppia di serraggio dadi cerchi	129 lb. ft (175 Nm)
Nota: Per informazioni dettagliate su come sollevare la Model S, vedere <a href="#">Sollevamento</a> alla pagina 176.	

## Specifiche degli pneumatici

Tipo di pneumatico	Ubicazione	Dimensioni
ruote da 19"	Tutte	P245/45R19
ruote da 21"	Davanti	P245/35R21
	Dietro	P265/35R21*
*Su una Model S P85D e P90D, la larghezza degli pneumatici posteriori potrebbe variare a seconda della data di fabbricazione. Alcuni veicoli potrebbero essere equipaggiati con pneumatici anteriori e posteriori P245/35R21.		
Le pressioni degli pneumatici variano in base al tipo di pneumatici montati. Consultare le pressioni degli pneumatici sulla targhetta Tire and Loading Information. La targhetta si trova sul montante centrale della portiera ed è visibile quando la portiera del conducente è aperta (vedere <a href="#">Mantenimento della pressione degli pneumatici</a> alla pagina 157).		
È possibile acquistare pneumatici invernali presso qualsiasi Tesla Store.		



## Significato dei codici riportati sugli pneumatici

Per legge, i produttori di pneumatici devono riportare informazioni standardizzate sul lato degli pneumatici. Queste informazioni identificano e descrivono le caratteristiche essenziali dello pneumatico.



1	Categoria dello pneumatico. La lettera P indica che lo pneumatico è adatto per veicoli passeggeri.
2	Larghezza dello pneumatico. Questo numero di tre cifre indica la larghezza in millimetri dello pneumatico da spalla a spalla.
3	Rapporto larghezza/altezza. Questo numero a due cifre indica l'altezza laterale come percentuale della larghezza del battistrada. Se la larghezza del battistrada è pari a 205 mm e il rapporto larghezza/altezza è pari a 50, l'altezza del battistrada è di 102 mm.
4	Struttura dello pneumatico. La lettera R indica che lo pneumatico ha una struttura radiale.
5	Diametro del cerchio. Questo numero di due cifre indica il diametro del cerchio espresso in pollici.
6	Indice di carico. Questo numero a due o tre cifre corrisponde al peso che ciascuno pneumatico è in grado di sostenere. Questo numero non è sempre riportato.
7	Classificazione della velocità. Quando riportata, indica la velocità massima (in mph) alla quale è possibile utilizzare lo pneumatico per periodi prolungati di tempo. Q=99 mph (160 km/h), R=106 mph (170 km/h), S=112 mph (180 km/h), T=118 mph (190 km/h), U=124 mph (200 km/h), H=130 mph (210 km/h), V=149 mph (240 km/h), W=168 mph (270 km/h), Y=186 mph (300 km/h).
8	Composizione e materiali dello pneumatico. Indica il numero di strati di materiale ricoperto di gomma che compongono la struttura dello pneumatico per il battistrada e per la spalla. L'informazione è relativa anche al materiale utilizzato.
9	Carico massimo dello pneumatico. Carico massimo che può essere trasportato dallo pneumatico.
10	Pressione massima di gonfiaggio consentita. Questa pressione non deve essere utilizzata per guidare quotidianamente.
11	Numero identificativo del pneumatico U.S. DOT (TIN). Inizia con la lettera DOT e indica che lo pneumatico soddisfa tutti gli standard federali. Le successive due lettere/cifre indicano il codice della fabbrica dove è stato prodotto, mentre le ultime quattro cifre indicano la settimana e l'anno di produzione. Ad esempio, il numero 1712 viene utilizzato per indicare la diciassettesima settimana dell'anno 2012. Gli altri numeri sono codici marketing utilizzati a discrezione del produttore. Queste informazioni possono essere utilizzate per contattare il cliente nel caso in cui venga attivata una campagna di richiamo.
12	Livello di usura del battistrada. Questo numero indica il grado di usura dello pneumatico. Più il valore è alto, maggiore è la sua resistenza. Ad esempio, uno pneumatico con valore 400 dura il doppio rispetto a uno pneumatico con valore 200.
13	Livello di trazione. Indica la capacità di uno pneumatico di arrestarsi su strade bagnate. Più è alto il valore, minore è lo spazio di arresto richiesto per frenare il veicolo. Il valore è espresso dal livello più alto a quello più basso, con le lettere AA, A, B e C.
14	Livello della temperatura. La resistenza dello pneumatico al calore viene espressa con le lettere A, B o C, dove A indica la resistenza massima. Il valore è relativo a una corretta pressione degli pneumatici rispettando i limiti di velocità e i limiti di carico.



L'assistenza stradale Tesla è disponibile 24 ore su 24, 365 giorni all'anno per la durata del periodo della garanzia.

Per contattare l'assistenza stradale, chiamare il numero per il proprio paese, elencato di seguito.

Fornire il numero di identificazione del veicolo (VIN), il numero di targa e il chilometraggio del veicolo, oltre a indicare la propria posizione e la natura del problema. Il VIN è riportato sul cruscotto superiore sul lato conducente del veicolo ed è visibile attraverso il parabrezza.

È responsabilità dell'utente fornire ai trasportatori tutte le istruzioni in merito alle modalità di trasporto della Model S (vedere [Istruzioni per i trasportatori](#) alla pagina 193).

## Numeri di assistenza stradale nei vari paesi

Nella maggior parte dei paesi europei è disponibile un numero verde. Se di seguito non compare un numero verde, verificare sulla pagina [www.teslamotors.com](http://www.teslamotors.com) se nel frattempo nella vostra zona è divenuto disponibile un numero verde.

Andorra (a pagamento)	+31 13 799 9501
Andorra (numero verde)	0800 914 590
Austria (nazionale)	07208 80470
Austria (numero verde)	0800 88 0992
Belgio (nazionale)	+03 808 17 82
Belgio (numero verde)	0800 29 027
Bulgaria (a pagamento)	013 799 9504
Bulgaria (nazionale)	024 925 455
Croazia (a pagamento)	013 799 9505
Croazia (nazionale)	017 776 417
Cipro (a pagamento)	+31 13 799 9506
Cipro (numero verde)	08007 7318
Cipro (nazionale)	022 030915
Repubblica Ceca (a pagamento)	+31 13 799 9507
Repubblica Ceca (numero verde)	080008 4048
Repubblica Ceca (nazionale)	0228 882 612
Danimarca (a pagamento)	+31 13 799 9508
Danimarca (numero verde)	80 71 1024
Danimarca (nazionale)	898 869 84
Estonia (a pagamento)	013 799 9509
Estonia (nazionale)	0880 3141
Finlandia (a pagamento)	+31 13 799 9510
Finlandia (numero verde)	0880 055 2084
Finlandia (nazionale)	075 3263818



Francia (a pagamento)	+31 13 799 9511
Francia (numero verde)	0800 94 1029
Francia (nazionale)	09 70 73 08 50
Germania (a pagamento)	+31 13 799 9512
Germania (numero verde)	0800 589 3542
Germania (nazionale)	08921 093303
Gibilterra (a pagamento)	+31 13 799 9513
Grecia (a pagamento)	+31 13 799 9514
Grecia (numero verde)	0800 848 1169
Grecia (nazionale)	02111 984867
Ungheria (a pagamento)	+31 13 799 9515
Ungheria (numero verde)	0800 88052
Ungheria (nazionale)	01 700 8549
Islanda (a pagamento)	+31 13 799 9516
Irlanda (a pagamento)	+31 13 799 9517
Irlanda (numero verde)	+1 800 90 2905
Irlanda (nazionale)	01 513 4727
Italia (a pagamento)	+31 13 799 9518
Italia (numero verde)	800 596 815
Italia (nazionale)	069 480 1252
Lettonia (a pagamento)	+31 13 799 9519
Lettonia (nazionale)	067 859 774
Liechtenstein (a pagamento)	+31 13 799 9520
Lituania (a pagamento)	+31 13 799 9521
Lituania (nazionale)	0521 40649
Lussemburgo (a pagamento)	+31 13 799 9522
Lussemburgo (numero verde)	08002 2538
Lussemburgo (nazionale)	027 86 14 16
Malta (a pagamento)	+31 13 799 9523
Malta (nazionale)	02778 1126
Monaco (a pagamento)	+31 13 799 9524
Paesi Bassi (a pagamento)	+31 13 799 9525
Paesi Bassi (numero verde)	0800 020 0160







Paesi Bassi (nazionale)	013 799 9525
Norvegia (a pagamento)	+31 13 799 9527
Norvegia (numero verde)	800 11 093
Norvegia (nazionale)	23 96 02 85
Polonia (a pagamento)	022 307 26 45
Portogallo (a pagamento)	+31 13 799 9529
Portogallo (numero verde)	0800 180 343
Portogallo (nazionale)	030 880 5628
Romania (a pagamento)	+31 13 799 9530
Romania (nazionale)	0316 301 257
San Marino (a pagamento)	+31 13 799 9531
Slovacchia (a pagamento)	+31 13 799 9532
Slovacchia (nazionale)	023/300 26 43
Slovenia (a pagamento)	+31 13 799 9533
Slovenia (nazionale)	08 288 00 33
Spagna (a pagamento)	+31 13 799 9534
Spagna (numero verde)	0900 800 324
Spagna (nazionale)	0911 98 26 24
Svezia (a pagamento)	+31 13 799 9535
Svezia (numero verde)	020 88 92 68
Svezia (nazionale)	0775 88 80 36
Svizzera (numero verde)	0800 002 623
Svizzera (nazionale)	061 855 30 21
Regno Unito (nazionale)	0162 845 0660
Regno Unito (numero verde)	0800 756 9960



## Utilizzare esclusivamente un carro attrezzi con pianale.

Utilizzare esclusivamente carri attrezzi con pianale, se non diversamente specificato da Tesla. Non trasportare la Model S con gli pneumatici appoggiati direttamente sul terreno.



-  Avvertenza: i danni causati dal trasporto non sono coperti dalla garanzia.
-  Avvertenza: per il trasporto della Model S, attenersi scrupolosamente alle istruzioni seguenti.

## Disattivazione dell'auto-livellamento (solo per veicoli con sospensioni pneumatiche)

Se la Model S è dotata di sospensioni pneumatiche intelligenti, il livellamento è automatico, anche nel caso in cui sia spenta. Per evitare danni, per disattivare l'auto-livellamento è necessario attivare la modalità Jack:

1. Toccare Controls > Suspension sul touchscreen.
2. Premere il pedale del freno, quindi toccare Very High per aumentare al massimo l'altezza.
3. Toccare Jack.



Se la modalità Jack è attiva, la disattivazione delle sospensioni attive della Model S viene segnalata mediante l'accensione della relativa spia sul quadro strumenti, insieme a un messaggio.

Nota: quando la Model S supera una velocità di 7 km/h, la modalità Jack viene automaticamente disattivata.

-  Avvertimento: la mancata attivazione della modalità Jack su una Model S dotata di sospensioni pneumatiche intelligenti potrebbe causare l'allentamento del veicolo durante il trasporto, con gravi danni.

## Attivazione dell'opzione modalità traino

Quando si esce dalla Model S, viene automaticamente innestata la marcia Park, anche se il cambio era già stato portato su Neutral. Per mantenere la Model S in Neutral (che disinnesta il freno di stazionamento), è necessario attivare la modalità traino sul touchscreen:

1. Innestare la marcia Park.
2. Premere il pedale del freno, quindi, sul touchscreen, toccare Controls > Settings > Service & Reset > Tow Mode.



Se è attiva la modalità traino, sul quadro strumenti della Model S viene visualizzata questa spia, insieme a un messaggio che segnala che il veicolo Model S non è bloccato in posizione in alcun modo.

Nota: la modalità traino viene disattivata quando sulla Model S si innesta la marcia Park.

-  Avvertenza: se l'impianto elettrico non funziona, e quindi non si può rilasciare il freno di stazionamento elettrico, tentare di avviare rapidamente la batteria a 12 V. Per istruzioni, contattare Tesla. Se si verifica una situazione in cui non è possibile disinnestare il freno di stazionamento, utilizzare dei carrellini per le ruote, oppure trasportare la Model S per un tratto più breve possibile utilizzando carrelli con ruote. Prima di eseguire questa operazione, verificare le specifiche del produttore dei carrelli e la capacità di carico consigliata.



## Collegamento dell'occhiello di traino

1. Individuare la posizione dell'occhiello di traino nel vano bagagli anteriore.
2. Rimuovere il coperchio del gancio di traino inserendo un cacciavite piccolo a lama piatta nello slot sulla parte superiore del coperchio, quindi fare leva delicatamente per sganciare il coperchio dal fermo elastico superiore.

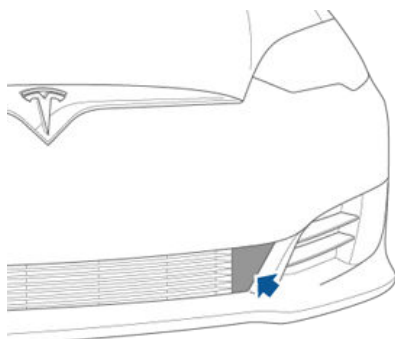

3. Inserire l'occhiello di traino.  
Inserire completamente l'occhiello di traino nell'apertura sul lato destro, quindi ruotarlo in senso antiorario finché non risulta correttamente fissato.

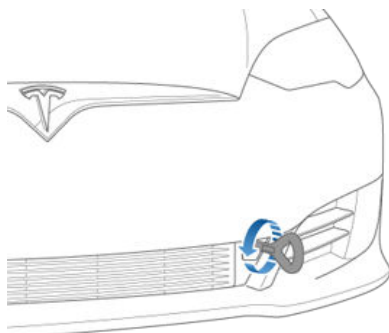

4. Collegare il cavo del verricello all'occhiello di traino.

- ⚠ **Avvertenza:** prima di trainare il veicolo, accertarsi che l'occhiello di traino sia saldamente bloccato.

## Traino sul rimorchio e fissaggio delle ruote

Fissare le ruote utilizzando il metodo di fissaggio a otto punti con cinghie di ancoraggio pneumatici o funi:

- Verificare che le parti in metallo delle funi non entrino in contatto con le parti verniciate del veicolo o con le ruote.
- Non posizionare le funi sui pannelli della carrozzeria e non farle passare attraverso le ruote.

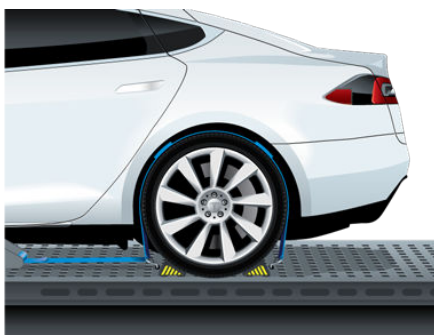

- ⚠ **Avvertenza:** non fissare le funi al telaio, alle sospensioni o ad altre parti della carrozzeria del veicolo, per evitare danni.
- ⚠ **Avvertenza:** per evitare danni, non trasportare la Model S con gli pneumatici appoggiati direttamente a terra.

## Illustrazioni

Le illustrazioni vengono fornite esclusivamente a titolo dimostrativo. A seconda delle opzioni del veicolo, della versione software, della regione di acquisto e delle impostazioni specifiche del veicolo, la Model S potrebbe essere leggermente differente rispetto alle immagini della presente documentazione.

Sebbene le informazioni per il proprietario siano applicabili sia ai veicoli con guida a destra che a sinistra, molte illustrazioni mostrano solo veicoli con guida a sinistra. Tuttavia, le informazioni riportate nelle illustrazioni sono corrette.

## Errori o inesattezze

Tutte le specifiche e le descrizioni sono state verificate come accurate alla data di stampa. Tuttavia, essendo il miglioramento continuo un obiettivo importante per Tesla, ci riserviamo il diritto di apportare modifiche al prodotto in qualsiasi momento. Per comunicare eventuali inesattezze e omissioni, oppure per fornire un feedback generale o suggerimenti relativi alla qualità delle presenti informazioni per il proprietario, inviare un messaggio e-mail all'indirizzo

[ownersmanualfeedback@teslamotors.com](mailto:ownersmanualfeedback@teslamotors.com)

## Posizione dei componenti

In queste informazioni, la posizione di un componente potrebbe essere specificata a sinistra o a destra del veicolo. Come mostrato, sinistra (1) e destra (2) rappresentano il lato del veicolo rispetto a un conducente seduto su un sedile rivolto in avanti all'interno della Model S.

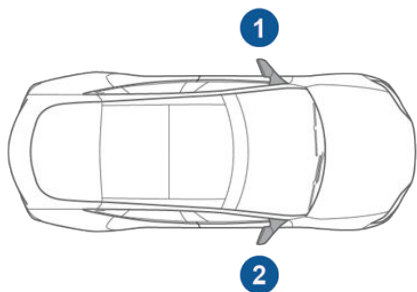

## Applicabilità del documento

Le informazioni per il proprietario vengono aggiornate su base regolare per riflettere le migliorie apportate alla Model S. Tuttavia, in alcuni casi, le nuove funzioni potrebbero non essere descritte. Per visualizzare le informazioni sulle nuove funzioni, accedere alle Release Notes sul touchscreen della Model S. Le Note di rilascio vengono visualizzate sul touchscreen dopo un aggiornamento software e possono essere visualizzate in qualsiasi momento toccando la lettera "T" di Tesla nella parte superiore centrale del touchscreen e toccando quindi il link Release Notes. In caso di conflitto tra le informazioni relative all'utilizzo del touchscreen della Model S e quelle presenti nelle Note di rilascio, prevarranno queste ultime.



## Copyright e marchi

Tutte le informazioni contenute in questo documento e tutto il software della Model S<sup>®</sup> sono soggetti ai diritti di copyright e ad altri diritti della proprietà intellettuale di Tesla Motors, Inc. e relativi licenziatari. È vietata la modifica, la riproduzione o la copia, totale o parziale, della presente documentazione senza l'autorizzazione scritta di Tesla Motors Inc. e dei relativi licenziatari. Su richiesta sono disponibili ulteriori informazioni. Tesla utilizza il software creato dalla community Open Source. Visitare il sito Web di Tesla relativo al software Open Source all'indirizzo <http://www.teslamotors.com/opensource>. Di seguito sono riportati i marchi commerciali o marchi registrati di Tesla Motors, Inc. negli Stati Uniti e in altri Paesi:

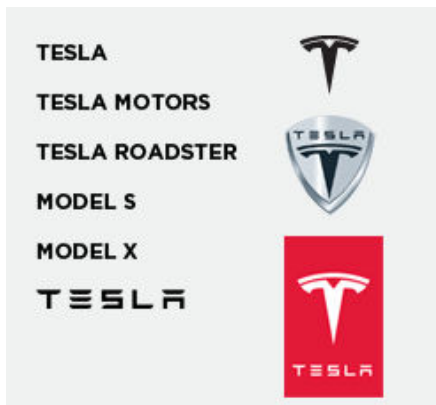

Tutti gli altri marchi commerciali contenuti nel presente documento sono di proprietà dei rispettivi proprietari e il loro utilizzo non implica alcun tipo di sponsorizzazione o promozione dei relativi prodotti o servizi. È severamente vietato l'utilizzo non autorizzato di qualsiasi marchio riportato nella presente documentazione o sul veicolo.



## Sistema telematico/registratori dati del veicolo

Questo veicolo è dotato di moduli elettronici che monitorano e registrano i dati di vari sistemi del veicolo, tra cui il motore, la batteria, l'impianto frenante e quello elettrico. I moduli elettronici registrano informazioni sulle varie condizioni di guida e del veicolo, riguardanti frenata, accelerazione, viaggio e altre informazioni relative al veicolo. Questi moduli registrano inoltre informazioni sulle caratteristiche del veicolo, quali eventi e stato di carica, abilitazione/disabilitazione di vari sistemi, codici diagnostici, VIN, velocità, direzione e ubicazione.

Tali dati vengono memorizzati dal veicolo e possono essere letti, utilizzati e memorizzati dai tecnici di assistenza Tesla durante gli interventi di assistenza sul veicolo oppure possono essere trasmessi periodicamente a Tesla in modalità wireless tramite il sistema telematico del veicolo. Questi dati possono essere utilizzati da Tesla per vari scopi tra cui, a titolo esemplificativo e non limitativo, offrire all'utente servizi telematici Tesla, risolvere problemi, valutare la qualità, la funzionalità e le prestazioni del veicolo, eseguire analisi e ricerche da parte di Tesla e relativi partner per il miglioramento e la progettazione dei nostri veicoli e sistemi e per qualsiasi altra modalità prevista ai sensi di legge. Durante gli interventi di assistenza sul veicolo, Tesla è potenzialmente in grado di risolvere i problemi da remoto esaminando semplicemente il registro dati del veicolo.

Il sistema telematico di Tesla trasmette periodicamente le informazioni sul veicolo, in modalità wireless, a Tesla. I dati vengono utilizzati come descritto in precedenza e consentono di assicurare la corretta manutenzione del veicolo. Anche altre funzioni della Model S possono utilizzare il sistema telematico del veicolo e le informazioni fornite, incluse funzioni quali promemoria di carica, aggiornamenti software, accesso remoto a vari sistemi del veicolo e controllo degli stessi.

Tesla non divulga i dati registrati sul veicolo a terze parti, tranne nei seguenti casi:

- Previo accordo o consenso rilasciato dal proprietario del veicolo (o della società di leasing per i veicoli a noleggio).
- Richiesta ufficiale da parte della polizia o di altre autorità.
- Utilizzo come prova a difesa di Tesla in procedimenti giudiziari.

- Ingiunzione da parte di un tribunale di giustizia.
- Utilizzo a scopo di ricerca senza divulgare i dettagli del proprietario del veicolo o altre informazioni identificative.
- Divulgazione a una società affiliata Tesla, compresi successori o assegnatari, o ai sistemi informativi e provider di gestione dei dati Tesla.

Inoltre, Tesla non divulga i dati registrati al proprietario a meno che non siano inerenti a un intervento di riparazione non coperto da garanzia, e in tal caso, divulga solo i dati inerenti la riparazione.

## Controllo di qualità

Alla consegna della Model S potreste notare alcuni km sul contachilometri. Questi sono il risultato di un processo di collaudo esaustivo che garantisce la qualità della Model S.

La procedura di verifica include ispezioni approfondite durante e dopo la produzione. L'ispezione finale viene eseguita presso Tesla Motors e comprende una prova su strada condotta da un tecnico Tesla.



## Contattare Tesla

Per informazioni dettagliate sulla Model S, visitare il sito Web all'indirizzo [www.teslamotors.com](http://www.teslamotors.com), fare clic sul collegamento MY TESLA e immettere le credenziali di accesso (oppure eseguire la registrazione per riceverle).

Per informazioni o domande sulla Model S, chiamare Tesla. Per individuare il numero del paese di residenza, visitare il sito Web all'indirizzo [www.teslamotors.com](http://www.teslamotors.com), selezionare il paese desiderato in fondo alla pagina e visualizzare le informazioni di contatto.

Nota: È possibile fornire le informazioni a Tesla anche mediante comandi vocali. Pronunciare "Note", "Report", "Bug note", o "Bug report" seguito da un breve commento. La Model S scatta uno snapshot del proprio sistema incluse le schermate del touchscreen e del quadro strumenti. Tesla rivede periodicamente le notifiche ricevute e le utilizza per ottimizzare la Model S. Per i dettagli, vedere il Manuale d'uso. Vedere [Utilizzo dei comandi vocali](#) alla pagina 41.



## Sistema di sblocco con chiave e passivo

### Certificazione FCC

Numero modello	Prod.	MHz	Test eseguiti per
A-0749G02	Pektron	315	Stati Uniti Canada Taiwan

I dispositivi elencati sopra sono conformi alla Sezione 15 delle normative FCC. Il funzionamento è soggetto alle due condizioni seguenti:

1. Il dispositivo non deve causare interferenze dannose e
2. Il dispositivo accetta qualsiasi interferenza ricevuta, comprese quelle che potrebbero causare un funzionamento indesiderato.

Eventuali variazioni o modifiche non espressamente approvate da Tesla potrebbero invalidare l'autorizzazione all'utilizzo dell'apparecchiatura da parte dell'utente.

### Certificazione IC

Il seguente dispositivo viene utilizzato nei veicoli in Canada:

- Numero modello Keyfob: A-0749G02 (315 MHz)
- Produttore Keyfob: Pektron

Secondo IC 10176A-002, il presente dispositivo è conforme agli standard RSS esenti da licenza di Industry Canada. Il funzionamento è soggetto alle seguenti condizioni:

1. Il dispositivo non deve causare interferenze dannose e
2. Il dispositivo accetta qualsiasi interferenza ricevuta, comprese quelle che potrebbero causare un funzionamento indesiderato.

### Certificazione MIC

Numero modello	Prod.	MHz	Test eseguiti per
A-0749G04	Pektron	315	Giappone

### Certificazione CE

N. modello	Prod.	MHz	Test eseguiti per
A-0749G01	Pektron	433	Europa Australia Nuova Zelanda Singapore Malesia
A-0749G05	Pektron	433	Cina Hong Kong

Il dispositivo di cui sopra è conforme agli standard CE. Il funzionamento è soggetto alle due condizioni seguenti:

1. Il dispositivo non deve causare interferenze dannose e
2. Il dispositivo accetta qualsiasi interferenza ricevuta, comprese quelle che potrebbero causare un funzionamento indesiderato.

Eventuali variazioni o modifiche non espressamente approvate da Tesla potrebbero invalidare l'autorizzazione all'utilizzo dell'apparecchiatura da parte dell'utente.

### Certificazione NCC

- Numeri modello Keyfob: A-0749G01 (433 MHz) e A-0749G02 (315 MHz)
- Produttore Keyfob: Pektron

In base alla velocità delle radiazioni delle onde radio a bassa potenza NCC delle misure di gestione del motore:

L'articolo XII del tipo certificato dall'azienda/compania/utente sprovvisti di licenza della radio a bassa potenza stabilisce che non si dispone dell'autorizzazione a modificare la frequenza, aumentare la potenza o modificare le caratteristiche del design originale e il funzionamento.





Articolo XIV: l'uso dei dispositivi a radiofrequenza di bassa potenza non deve influire sulla sicurezza degli aeromobili e interferire con le comunicazioni legali; i fenomeni di interferenza rilevati nel corso del tempo devono essere immediatamente sospesi e risolti affinché non si generino più interferenze prima di ripristinarne l'uso. Comunicazioni legali in riferimento alle disposizioni della legge sulle telecomunicazioni relative alle operazioni di comunicazione radio. Le comunicazioni radio a bassa potenza devono tollerare le interferenze delle onde radio provenienti da dispositivi irradiati, legali o industriali, scientifici e medici.

## Sistema di monitoraggio della pressione degli pneumatici

ID FCC: TZSTPMS201, Z9F-201FS43X

ID IC: 11852A-201FS4X

Il sistema di monitoraggio della pressione degli pneumatici (TPMS) è conforme alla Sezione 15 della normativa FCC e allo standard RSS-210 di Industry Canada. Il funzionamento è soggetto alle seguenti condizioni:

1. Il dispositivo non deve causare interferenze dannose e
2. Il dispositivo accetta qualsiasi interferenza ricevuta, comprese quelle che potrebbero causare un funzionamento indesiderato.

Eventuali variazioni o modifiche non espressamente approvate da Tesla potrebbero invalidare l'autorizzazione all'utilizzo dell'apparecchiatura da parte dell'utente.

## HomeLink

Il dispositivo è conforme alla Sezione 15 della normativa FCC e allo standard IC-RSS-210 di Industry Canada. Il funzionamento è soggetto alle seguenti condizioni:

- Il dispositivo non deve causare interferenze dannose.
- Il dispositivo accetta qualsiasi interferenza ricevuta, comprese quelle che potrebbero causare un funzionamento indesiderato.

Eventuali variazioni o modifiche al dispositivo non espressamente approvate dal produttore o da Tesla potrebbero invalidare l'autorizzazione all'utilizzo dell'apparecchiatura da parte dell'utente.

## Informazioni sulle radiofrequenze

Questa apparecchiatura è stata testata ed è risultata conforme ai limiti imposti sui dispositivi digitali di Classe B in conformità con la Sezione 15 della normativa FCC. Tali limiti sono stati imposti per assicurare una protezione ragionevole da interferenze dannose nelle installazioni a uso residenziale. L'apparecchiatura genera, utilizza ed è in grado di emettere energia a radiofrequenza e, se non installata e utilizzata conformemente alle istruzioni, potrebbe causare interferenze dannose alle radiocomunicazioni. Tuttavia, non si garantisce in alcun modo che non si verifichino interferenze in installazioni specifiche. Nel caso in cui la presente apparecchiatura dovesse causare interferenze dannose alla ricezione radio o televisiva (è possibile verificarlo accendendo e spegnendo l'apparecchiatura stessa), l'utente può provare a correggere l'anomalia tramite una o più delle seguenti operazioni:

- Riorientare o riposizionare l'antenna ricevente.
- Aumentare la distanza tra l'apparecchiatura e il ricevitore.
- Collegare l'apparecchiatura a una presa di un circuito differente da quello alla quale è collegato il ricevitore.
- Consultare il concessionario o un tecnico radio/TV qualificato per ricevere assistenza.



## A

- Abbaglianti adattativi automatici **55**
- ABS (sistema di bloccaggio dei freni) **59**
- Accelerazione (Dual Motor) **105**
- accesso senza chiave **4**
- accessori
  - collegamento a una presa di alimentazione **127**
  - installazione **177**
- aggiornamenti firmware (software) **142**
- aggiornamenti software **142**
- airbag **33**
- airbag, passeggero anteriore, disattivazione **35**
- allarme **138**
- allarme di deviazione dalla corsia **92**
- alta tensione
  - componenti **144**
  - sicurezza **155**
  - Specifiche della batteria **186**
- altezza da terra **181, 182**
- apertura di emergenza portiere posteriori **8**
- App Calendario **136**
- App Energy **68**
- app mobile **143**
- aria condizionata **114**
- arresto in pendenza **65**
- assegnazione di un nome **113**
- Assistenza al conducente **86**
- assistenza stradale **190**
- attivazione e disattivazione **44**
- audio
  - controllo volume **123**
  - pulsanti sul volante **39**
  - riproduzione di file **123**
- autolavaggio **167**
- autonomia
  - frenata rigenerativa **60**
  - suggerimenti di guida per aumentare **68**
  - visualizzata sul quadro strumenti **47**
- autonomia nominale **110**
- Autonomia tipica **110**
- Autopilot **71**
- Avvertimento collisione laterale **92**
- Avvertimento Punto Cieco **92**
- avviamento **44**
- avvisatore acustico **39, 42**

## B

- bagagliaio, posteriore
  - blocco portiere per protezione bambini **7**
  - disattivazione della maniglia interna **7**
- batteria (12 V)
  - scaricamento completo **146**
  - specifiche **186**
- batteria (alta tensione)
  - cura **146**

- batteria (alta tensione) (continued)
  - limiti di temperatura **146**
  - refrigerante **173**
  - specifiche **186**
- batteria (chiave), sostituzione **5**
- blocco dopo allontanamento **7**
- blocco drive-away **7**
- blocco e sblocco delle portiere **4**
- Bluetooth
  - dispositivi, riproduzione file audio da **126**
  - informazioni generali **128**
  - telefono, associazione e utilizzo **128**
- bocchette dell'aria **118**

## C

- Cambio di corsia automatico **83**
- cambio di proprietà **113**
- cambio marce **45**
- cancelli, apertura **139**
- capacità bagagliaio **182**
- capacità di seduta **179**
- caricamento del veicolo **179**
- catene **161**
- cerchi
  - allineamento **158**
  - sostituzione **159**
  - specifiche **187**
- Certificazioni CE **199**
- Certificazioni FCC **199**
- Certificazioni IC **199**
- Certificazioni NCC **199**
- CHAdEMO **145**
- chiave
  - Certificazioni FCC e IC **199**
  - chiave non rilevata **44**
  - modalità di utilizzo **4**
  - ordinazione di chiavi supplementari **5**
  - sostituzione della batteria **5**
- chilometraggio alla consegna **197**
- chilometraggio di consegna **197**
- cinture di sicurezza
  - in caso di incidente **20**
  - panoramica di **19**
  - pretensionatori **20**
  - pulizia **168**
  - utilizzo in gravidanza **19**
- Classificazione peso lordo del veicolo **199**
- Classificazione peso lordo dell'asse **179**
- cofano **12**
- comandi del climatizzatore **114**
- Comandi per climi freddi **105**
- comandi vocali **39**
- conducente
  - profili **37**
  - regolazione dei sedili **17**
- connettore mobile
  - descrizione **145**



- connettore mobile (continued)
  - utilizzo [147](#)
- cono del musetto, rimozione [194](#)
- console
  - portabicchieri [16](#)
  - porte USB [127](#)
  - presa di alimentazione da 12 V [127](#)
- consumo istantaneo [68](#)
- consumo medio [68](#)
- contachilometri [67](#)
- contatore parziale [67](#)
- contenuti multimediali [123](#)
- controllo della temperatura dell'abitacolo [114](#)
- controllo della trazione [62](#)
- controllo di stabilità [62](#)
- controllo volume [100](#)
- controllo volume (contenuti multimediali) [123](#)
- coprisedili [18](#)
- copyright [195](#), [196](#)
- Creep [105](#)
- cruise control [73](#)
- Cruise Control adattativo al traffico [73](#)
- cunei per ruote [194](#)

## D

- dati di contatto
  - assistenza stradale [190](#)
- dati personali, cancellazione [113](#)
- destinazioni preferite [135](#)
- dichiarazioni di conformità [199](#)
- dimensioni [181](#)
- dimensioni sporgenza [181](#)
- dispositivi
  - Bluetooth, riproduzione file audio [126](#)
  - collegamento [127](#)
  - riproduzione file audio da [126](#)
- dispositivi USB
  - collegamento [127](#)
  - riproduzione file audio da [126](#)
- distribuzione dell'aria [116](#)
- Door Unlock Mode [7](#)

## E

- energia
  - guadagno dalla frenata rigenerativa [60](#)
  - informazioni sull'autonomia [47](#)
- Erase & Reset [113](#)
- esterno
  - dimensioni [181](#)
  - luci [52](#)
  - lucidatura, ritocco e riparazione della carrozzeria [169](#)
  - panoramica [3](#)
  - pulizia [167](#)
  - telo per veicoli [170](#)

## F

- fari abbaglianti [55](#)
- fari anteriori
  - abbaglianti [55](#)
  - adattivi [56](#)
  - dopo l'uscita dal veicolo [55](#)
- fari anteriori adattivi [56](#)
- Favorites [131](#)
- fendinebbia [52](#)
- filtro aria [118](#)
- finestrini elettrici [9](#)
- formato regionale [110](#)
- Frenata Automatica d'Emergenza [95](#)
- frenata rigenerativa [60](#)
- freni
  - attivazione automatica in caso di emergenza [95](#)
  - livello del liquido [174](#)
  - panoramica di [59](#)
  - specifiche [185](#)
- freno di stazionamento [60](#)
- freno di stazionamento elettrico [60](#)
- funi [194](#)
- funzioni, download di nuove [142](#)

## G

- ganci [180](#)
- ganci rimorchio [180](#)
- garanzia di autonomia [69](#)
- GAWR [179](#)
- gestione energetica [68](#)
- getti lavacrystallo, pulizia [172](#)
- grafico dei consumi [68](#)
- grafico di viaggio [68](#)
- guida
  - avviamento [44](#)
  - posizione seduta [17](#)
  - suggerimenti per aumentare l'autonomia [68](#)
- GVWR [179](#)

## H

- HomeLink
  - Certificazione FCC [200](#)
  - programmazione e uso [139](#)

## I

- impostazione della Protezione da surriscaldamento dell'abitacolo [110](#)
- impostazione di energia e ricarica [110](#)
- Impostazione Folle (Dual Motor) [105](#)



impostazione lingua **110**  
 Impostazione Smodata (Dual Motor) **105**  
 Impostazioni **110**  
 impostazioni di sicurezza **138**  
 Impostazioni, cancellazione **113**  
 indicatore luminoso sulla presa per la ricarica **150**  
 indicatori di direzione **56**  
 informazioni per il proprietario **195, 196**  
 Informazioni sulle radiofrequenze **199**  
 interno  
     dimensioni **182**  
     luci **52**  
     panoramica **2**  
     pulizia **168**  
     regolazione della temperatura **114**  
 interruttori finestrini posteriori, disattivazione **9**  
 intervalli di manutenzione **155**  
 istruzioni per il traino **193**  
 istruzioni per la sicurezza  
     airbag **36**  
     cinture di sicurezza **21**  
     seggolini per bambini **27**  
     seggolini per bambini rivolti in senso contrario a quello di marcia **32**

## J

J1772 **145**

## K

kit di riparazione pneumatici  
     gonfiaggio con sigillante **164**  
     gonfiaggio solo con aria **165**  
     sostituzione della bomboletta di sigillante **166**

## L

lampeggiamento cambio corsia **56**  
 lane assist **92**  
 lane change, automatic **83**  
 Launch Mode **66**  
 lavacrystalli, uso **57**  
 limiti di carico **179**  
 Lingua e unità **110**  
 liquidi  
     intervalli di sostituzione **155**  
     serbatoi, verifica **173**  
 liquido lavacrystalli parabrezza, rabbocco **175**  
 liquido lavacrystalli, rabbocco **175**  
 località Home **135**  
 località Work **135**  
 luci

luci (continued)  
     fari anteriori adattivi **56**  
     fari anteriori dopo l'uscita dal veicolo **55**  
     indicatori di direzione **56**  
     luci di emergenza **56**  
 luci di cortesia **52**  
 luci di emergenza **56**  
 luci, emergenza **56**  
 luminosità del display **110**  
 luminosità display **110**

## M

maniglie delle portiere **6**  
 manutenzione  
     controlli giornalieri e mensili **155**  
     getti lavacrystallo, pulizia **172**  
     intervalli di manutenzione **155**  
     intervalli di sostituzione dei liquidi **155**  
     liquido dei freni, controllo **174**  
     liquido lavacrystalli, rabbocco **175**  
     pannello, rimozione **173**  
     pneumatici **157**  
     pulizia **167**  
     sostituzione delle spazzole tergicristallo **171**  
 mappe **131**  
 mappe aggiornate **135**  
 marce **45**  
 marchi **195, 196**  
 marcia di guida **45**  
 marcia Neutral **45**  
 marcia Park **45**  
 marcia Reverse **45**  
 Modalità autonomia **68, 105**  
 modalità di risparmio energetico **68**  
 modalità giorno **110**  
 Modalità Jack **121**  
 modalità notte **110**  
 Modalità traino **193**  
 Modalità Valet **37**  
 modifiche **177**

## N

navigazione **131**  
 note di rilascio **142**  
 Numero di identificazione del veicolo (VIN) **178**

## O

occhietto di traino, posizionamento **194**



## P

pannello di accesso, rimozione **173**  
panoramica del cruscotto **2**  
panoramica del percorso **133**  
panoramica del viaggio **133**  
Parcheggio automatico **86**  
parcheggio, automatico **86**  
Park Assist **63**  
partenza con bassa aderenza **62**  
pedaggi, evitare **133**  
pianificazione del viaggio **133**  
PIN **37**  
pneumatici  
  catene **161**  
  codici riportati sugli pneumatici **188**  
  equilibratura **158**  
  estate **160**  
  inverno **160**  
  ispezione e manutenzione **158**  
  pressione, come controllarla **157**  
  quattro stagioni **160**  
  rotazione **158**  
  sigillante pneumatici **163**  
  sostituzione **159**  
  sostituzione del sensore dello pneumatico **162**  
  specifiche **187**  
pneumatici estivi **160**  
pneumatici invernali **160**  
pneumatici quattro stagioni **160**  
poggiatesta **18**  
portabicchieri **16**  
portapacchi **180**  
porte garage, apertura **139**  
porte USB **127**  
portellone  
  apertura **10**  
  regolazione altezza apertura **10**  
portiere **4**  
portiere, apertura **4**  
postazioni di ricarica, ricerca **132**  
Potenza massima della batteria **105**  
Pre-climatizzazione **110**  
Pre-climatizzazione intelligente **110**  
preferenze, impostazione **110**  
Preferiti (Media Player) **125**  
Presa a muro **145**  
presa di alimentazione **127**  
presa per la ricarica **147**  
pressione degli pneumatici, controllo **157**  
protezione per bambini  
  disattivazione degli interruttori dei finestrini posteriori **9**  
  disattivazione maniglie portiere posteriori e portellone **7**  
pulizia **167**

## Q

quadro strumenti  
  panoramica di **47**  
  pulizia **169**  
  stato di carica **153**

## R

radar **71**  
radio **123**  
radio DAB **124**  
radio Internet **125**  
radio Tuneln **125**  
Recenti (Media Player) **125**  
Recents **131**  
refrigerante  
  Batteria, intervallo di sostituzione **155**  
  Batteria, verifica del livello **173**  
registrazione dei dati **197**  
registrazione dei dati degli eventi **197**  
registrazione dei dati di assistenza **197**  
regolazioni altezza (sospensioni)  
  disattivazione (modalità Jack) **121**  
  impostazioni automatiche e manuali **121**  
  sollevamento automatico **120**  
reimpostazione del software **113**  
retrovisori **43**  
ricalcolo del percorso **133**  
ricarica  
  componenti e impianto **144**  
  impostazioni di ricarica **151**  
  istruzioni **147**  
  programmazione **151**  
  stato di **153**  
  stazioni di ricarica pubbliche **145**  
ricircolo dell'aria **116**  
rilevamento inclinazione **138**  
rilevamento intrusione **138**  
rilevamento passeggero anteriore **35**  
riparazione pneumatico sgonfio **163**  
riparazioni alla carrozzeria **177**  
ripristino di fabbrica **113**  
riscaldamento **114**  
riscaldatori dei sedili **114**  
ritocco carrozzeria **169**  
ritocco della carrozzeria **169**  
rotazione degli pneumatici **158**  
rumore degli pneumatici **161**

## S

sblocco  
  bagagliaio, posteriore **10**  
  vano bagagli, anteriore **12**  
Sblocco all'innesto della marcia Park **4**  
sblocco e blocco delle portiere **4**



- sblocco quando la chiave non funziona **8**
  - sedili
    - regolazione **17**
    - riscaldatori **114**
    - Tesla integrati rivolti in senso contrario a quello di marcia **29**
  - sedili posteriori, reclinamento e sollevamento **18**
  - seggolini per bambini
    - disattivazione dell'airbag del passeggero anteriore **35**
    - installazione e uso **22**
    - pulizia **168**
    - Tesla integrati rivolti in senso contrario a quello di marcia **29**
  - seggolini per bambini ISOFIX, installazione **26**
  - sempre connesso, impostazione **68**
  - seniore pioggia **57**
  - sensori **71**
  - sensori a ultrasuoni **71**
  - Show Commute Advice **133**
  - sistema di assistenza al sorpasso **73**
  - Sistema di Assistenza alla guida
    - Avvertimento collisione laterale **92**
    - Avvertimento Punto Cieco **92**
    - Cambio di corsia automatico **83**
    - Cruise Control adattativo al traffico **73**
    - Frenata Automatica d'Emergenza **95**
    - guida all'interno dei segni di demarcazione della corsia **92**
    - impostazioni **110**
    - panoramica **71**
    - Parcheggio automatico **86**
    - sistema di assistenza al sorpasso **73**
    - Sistema di Autosterzata **80**
    - Sistema di Avvertimento di collisione frontale **95**
    - Sistema di preavviso di collisione laterale **92**
    - Sistema di Prevenzione delle Collisioni **95**
  - Sistema di Autosterzata **80**
  - Sistema di Avvertimento di collisione frontale **95**
  - sistema di bloccaggio dei freni (ABS) **59**
  - Sistema di monitoraggio della pressione degli pneumatici
    - Certificazione FCC **200**
    - panoramica di **161**
  - Sistema di preavviso di collisione laterale **92**
  - Sistema di Prevenzione delle Collisioni **95**
  - sistema telematico **197**
  - sollevamento **176**
  - sollevamento automatico delle sospensioni **120**
  - sollevamento con il cric **176**
  - sospensioni **121**
  - sospensioni basate sulla posizione **120**
  - sospensioni pneumatiche **121**
  - sostituzione di parti **177**
  - sostituzione liquido dei freni **155**
  - spazzole tergicristallo, sostituzione **171**
  - specifiche
    - capacità bagagliaio **182**
    - cerchi **187**
    - dimensioni **181**
    - esterno **181**
    - interno **182**
    - motore **184**
    - pesi **183**
    - pneumatici **187**
    - sistemi secondari **184**
  - specifiche del motore **184**
  - specifiche della coppia **184**
  - specifiche della sospensione **186**
  - specifiche della trasmissione **184**
  - specifiche dello sterzo **185**
  - specifiche pesi **183**
  - stazioni di ricarica pubbliche **145**
  - sterzata automatica **80**
  - supporto lombare **17**
- ## T
- tappetini **170**
  - tappetini, pulizia **168**
  - targhetta
    - Informazioni sugli pneumatici e sul caricamento **179**
    - Targhetta obbligatoria **179**
  - Targhetta obbligatoria **179**
  - Targhetta Tire and Loading **179**
  - targhette identificative **178**
  - targhette sulla portiera **179**
  - telecamera (vista posteriore) **70**
  - telecamera posteriore **70**
  - telefono
    - pulsanti sul volante **40**
    - utilizzo **128**
  - telo per veicoli **170**
  - temperatura
    - abitacolo, comandi **114**
    - Batteria (alta tensione), limiti **146**
    - esterna **47**
    - volante riscaldato **41**
  - tergicristalli e lavacrystalli **57**
  - tergicristalli riscaldati **57**
  - tergicristalli, sbrinamento **57**
  - tettuccio **15**
  - touchscreen
    - aggiornamenti software **142**
    - Comandi **105**
    - Impostazioni **110**
    - modalità pulizia **169**
    - panoramica **100**
    - pulizia **169**
  - TPMS
    - Certificazione FCC **200**
    - panoramica di **161**



Traffic-Based Routing [133](#)  
traghetti, evitare [133](#)  
traino [193](#)  
traino di un rimorchio [180](#)  
Transponder per sistemi di gestione dei pedaggi [177](#)  
Transponder RFID [177](#)  
transponder, applicazione [177](#)  
trasporto [193](#)

## U

unità flash, riproduzione file audio da [126](#)

## V

valori predefiniti di fabbrica, ripristino [113](#)  
vano bagagli anteriore [12](#)  
vano bagagli, anteriore [12](#)  
vano portaoggetti [14](#)  
Vehicle Hold [65](#)  
velocità della ventola, interna [116](#)  
ventilazione [118](#)  
ventilazione, tettuccio [15](#)  
VIN (numero di identificazione veicolo) [178](#)  
volante

- barre di scorrimento [39](#)
- pulsanti [39](#)
- regolazione della posizione [39](#)
- regolazione della sensibilità [39](#)
- riscaldato [39](#)

## W

Wi-Fi, connessione al [141](#)

TESLA