

 **TOYOTA**
AURIS



Ibrido **Modello 2010**

GUIDA AGLI INTERVENTI DI EMERGENZA



Premessa

Nel giugno del 2010 Toyota ha lanciato sul mercato il veicolo ibrido elettrico-benzina Toyota Auris. Ad eccezione dei punti indicati dalla presente guida, i sistemi di base e le caratteristiche della Auris ibrida sono le stesse di quelle del modello convenzionale Toyota Auris non ibrido. Toyota ha pubblicato la presente Guida agli Interventi di Emergenza Auris per informare e assistere gli addetti agli interventi di emergenza nel trattamento in sicurezza della tecnologia ibrida della Auris.

L'elettricità ad alta tensione alimenta il motore elettrico, il generatore, il compressore dell'aria condizionata e l'inverter/converter. Tutti gli altri dispositivi elettrici dell'autovettura, quali ad esempio fari, radio e strumentazione sono alimentati da una batteria a 12 Volt separata. Nella Auris ibrida sono previste numerose protezioni che salvaguardano dall'alta tensione, di circa 201,6 Volt, in modo che il pacco batterie al nichel - idruro metallico (NiMH) del veicolo ibrido (HV) rimanga protetto e sicuro in caso di incidente.

La Auris ibrida utilizza i seguenti sistemi elettrici:

- 650 Volt AC massimo
- 201,6 Volt DC nominale
- 12 Volt DC nominale

Caratteristiche della Auris ibrida:

- Totale modifica del modello con un nuovo design degli esterni e degli interni.
- Nell'inverter/converter viene utilizzato un converter di potenza, per aumentare la tensione disponibile per il motore elettrico a 650 Volt.
- Un pacco batterie ad alta tensione del veicolo ibrido (HV) con tensione nominale di 201,6 Volt.
- Un compressore dell'aria condizionata (A/C) comandato da un motore elettrico ad alta tensione di 201,6 Volt.
- Un sistema degli impianti elettrici di bordo con tensione nominale di 12 Volt, con massa negativa sull'autotelaio.
- Il sistema di ritenuta supplementare (SRS) degli airbag anteriori, airbag laterali montati sui sedili anteriori, airbag laterali a tendina, pretensionatori delle cinture di sicurezza anteriori, e airbag alle ginocchia.

La protezione dall'alta tensione costituisce un fattore importante negli interventi di emergenza sul sistema ibrido Auris Hybrid Synergy Drive. È importante saper riconoscere e comprendere le procedure di disattivazione e le avvertenze contenute nella guida.

Argomenti aggiuntivi presenti nella guida:

- Caratteristiche identificative della Auris ibrida.
- Ubicazione e descrizione dei principali componenti del sistema ibrido Hybrid Synergy Drive.
- Estricazione, incendio, salvataggio, e ulteriori informazioni sugli interventi di emergenza.
- Informazioni per l'assistenza stradale.



Seguendo le informazioni descritte nella presente guida, gli addetti agli interventi di emergenza saranno in grado, in caso di incidente, di eseguire operazioni di emergenza in sicurezza per quanto riguarda la tecnologia ibrida della Auris.

Indice	Pagina
Il progetto Auris ibrida	1
Caratteristiche identificative della Auris ibrida	2
Ubicazione e descrizione dei componenti del sistema ibrido Hybrid Synergy Drive	5
Sistema di accesso e avviamento	8
Selettore di cambio marcia elettronico	10
Funzionamento dell'Hybrid Synergy Drive	11
Pacco batterie del veicolo ibrido (HV)	12
Tensione batteria bassa	13
Sicurezza alta tensione	14
SRS airbag e pretensionatori delle cinture di sicurezza	15
Interventi di emergenza	17
Manovre di estricazione	17
Incendio	23
Valutazione e analisi	24
Recupero/Riciclaggio del pacco batterie NiMH HV	24
Fuoriuscite	25
Primo soccorso	25
Immersione	26
Assistenza stradale	27

Il progetto Auris

La Auris si unisce alla Prius fra i modelli ibridi di Toyota. La locuzione "Hybrid Synergy Drive" indica che il veicolo è dotato di un motore a benzina e di un motore elettrico per la trazione. Le due fonti di alimentazione sono presenti sul veicolo:

1. Gasoline stored in the fuel tank for the gasoline engine.
2. L'elettricità è contenuta nel pacco batterie ad alta tensione veicolo ibrido (HV) per il motore elettrico.

La combinazione di queste due fonti di alimentazione porta a un minore consumo di carburante e alla riduzione delle emissioni. Il motore a benzina, inoltre, aziona il generatore elettrico per ricaricare il pacco batterie; pertanto diversamente da un veicolo puramente elettrico, l'Auris ibrida non richiede mai di essere ricaricata da un sorgente di alimentazione elettrica esterna.

Una sola o entrambe le sorgenti sono utilizzate per fornire trazione al veicolo, in relazione alle condizioni di guida. La figura seguente mostra in che modo l'Auris ibrida funziona in varie modalità di guida.

- ❶ In lieve accelerazione a bassa velocità, il veicolo è azionato dal motore elettrico. Il motore a benzina è spento.
- ❷ Durante la guida normale, il veicolo è azionato principalmente dal motore a benzina. Il motore a benzina alimenta anche il generatore per ricaricare il pacco batterie.

- ❸ In completa accelerazione, come ad esempio in salita, sia il motore a benzina che il motore elettrico forniscono trazione al veicolo.
- ❹ In fase di decelerazione, come ad esempio in frenata, il veicolo rigenera l'energia cinetica delle ruote anteriori per produrre elettricità al fine di ricaricare il pacco batterie.
- ❺ A veicolo fermo, il motore a benzina e il motore elettrico si spengono, sebbene il veicolo rimanga acceso e funzionante.

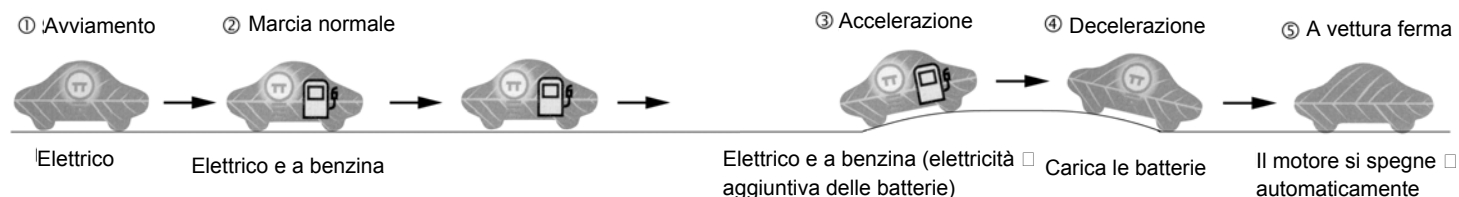

Caratteristiche identificative della Auris ibrida

L'aspetto della Auris ibrida modello 2010 è simile al modello convenzionale, la Toyota Auris non ibrida. L'Auris ibrida è una Hatchback a 5 porte. Vengono riportate le illustrazioni degli esterni, degli interni e del vano motore per aiutarvi nell'identificazione.

Il numero di identificazione del veicolo (VIN) è un codice alfanumerico di 17 caratteri, ed è presente sul pianale sotto il sedile anteriore destro e sul montante della porta sinistra.

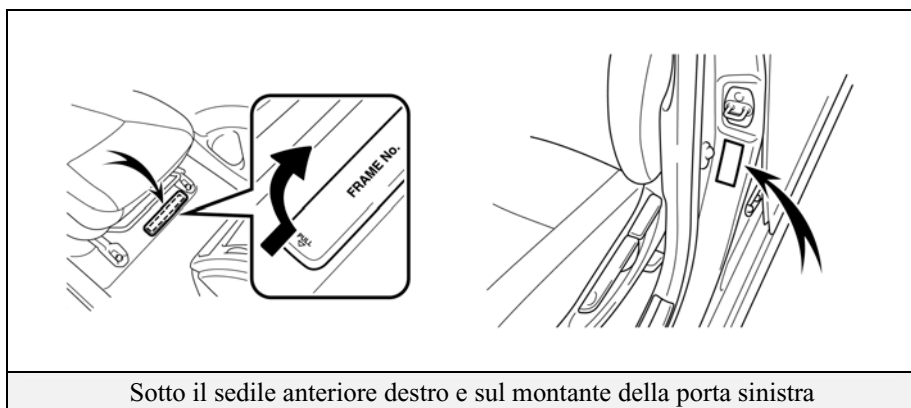

Esempio VIN: SB1KS56E#####

La Auris ibrida viene identificata dai primi 8 caratteri alfanumerici **SB1KS56E**.



Sotto il sedile anteriore destro e sul montante della porta sinistra

Esterni

- 1  logo sul portellone posteriore.
- 2 Portello per il riempimento del carburante posizionato sul pannello posteriore sinistro.
- 3  logo su ogni parafrangente anteriore.



Vista esterna lato sinistro



Aspetto esterno anteriore e posteriore



Vista esterna lato posteriore e sinistro

Caratteristiche identificative della Auris ibrida (Continua)

Interni

- ④ La plancia strumenti (tachimetro, indicatore **READY**, indicatori di posizione del cambio, indicatori luminosi di avvertenza) posizionata dietro il volante, è diversa dal tipo convenzionale della Auris non ibrida.
- ⑤ Al posto del contagiri è stato adottato un indicatore che indica la potenza erogata.

NOTA:

Se il veicolo è spento, gli indicatori della plancia strumenti saranno "oscurati", non illuminati.

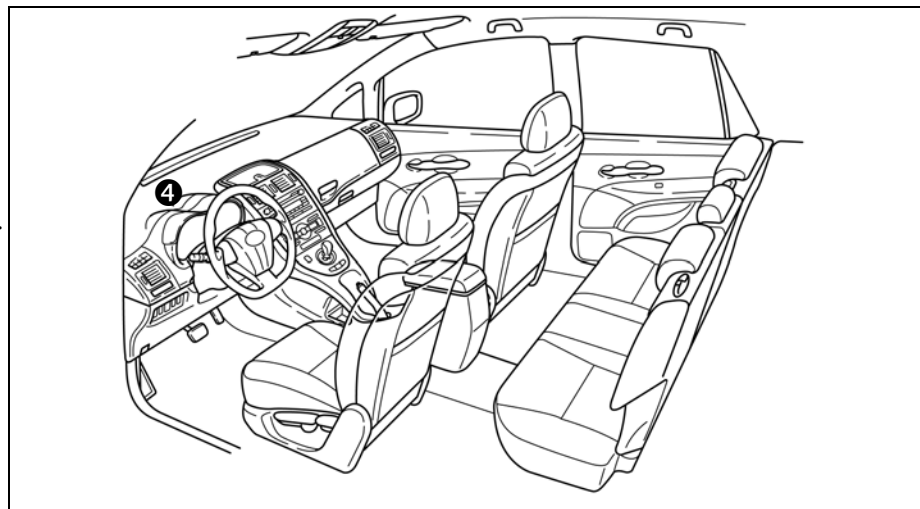

Vista interna

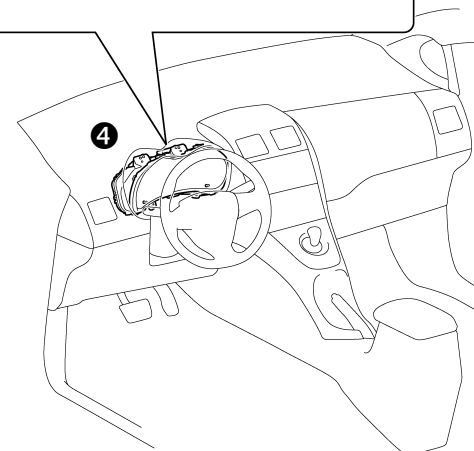
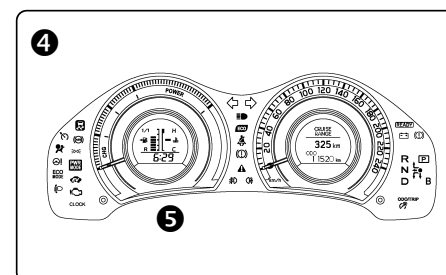

Plancia strumenti

Caratteristiche identificative della Auris ibrida (Continua)

Vano motore

- ⑥ Motore a benzina da 1,8 litri in lega di alluminio.
- ⑦ Logo sul coperchio motore in plastica.

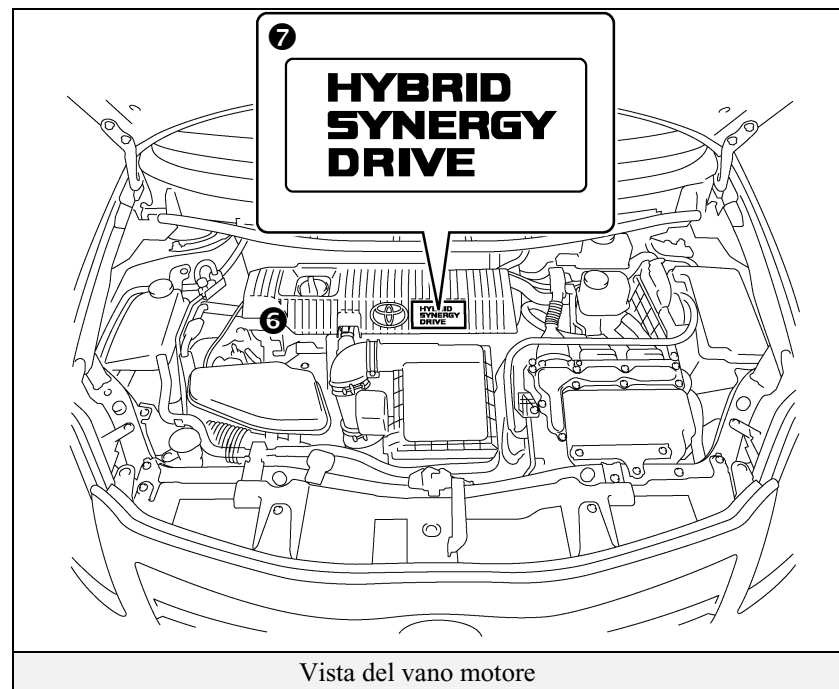

Ubicazione e descrizione dei componenti del sistema ibrido Hybrid Synergy Drive

Componente	Collocazione	Descrizione
Batteria ❶ ausiliaria 12 Volt	Lato destro del vano di carico	La batteria al piombo-acido alimenta tutti i dispositivi elettrici a bassa tensione.
Pacco batterie del veicolo ibrido (HV) ❷	Vano di carico, montato sulla traversa dietro al sedile posteriore	Pacco batterie da 201,6 Volt al nichel - idruro metallico (NiMH) costituito da 28 moduli a bassa tensione (7,2 volt) collegati in serie.
Cavi di potenza ❸	Sottoscocca e vano motore	I cavi di colore arancione portano alta tensione continua (DC) tra il pacco batterie HV, l'inverter/converter e il compressore A/C. Questi cavi portano anche corrente alternata trifase (AC) tra l'inverter/converter, il motore elettrico e il generatore.
Inverter/Converter ❹	Vano motore	Aumenta e inverte l'elettricità ad alta tensione dal pacco batterie HV in corrente alternata trifase (AC) per azionare il motore elettrico. L'inverter/converter converte anche la corrente alternata (AC) dal generatore e dal motore elettrico (frenata rigenerativa) in corrente continua (DC) per ricaricare il pacco batterie HV.
Motore a benzina ❺	Vano motore	Esegue due funzioni: 1) Permette la trazione del veicolo. 2) Alimenta il generatore che ricarica al pacco batterie HV. L'accensione e lo spegnimento del motore sono comandati dalla centralina del veicolo.
Motore elettrico ❻	Vano motore	Motore elettrico AC trifase ad alta tensione a magnete permanente contenuto nel gruppo di trasmissione anteriore. Fornisce potenza alle ruote anteriori.
Generatore elettrico ❼	Vano motore	Generatore AC trifase ad alta tensione contenuto nel gruppo di trasmissione che serve per ricaricare il pacco batterie HV.

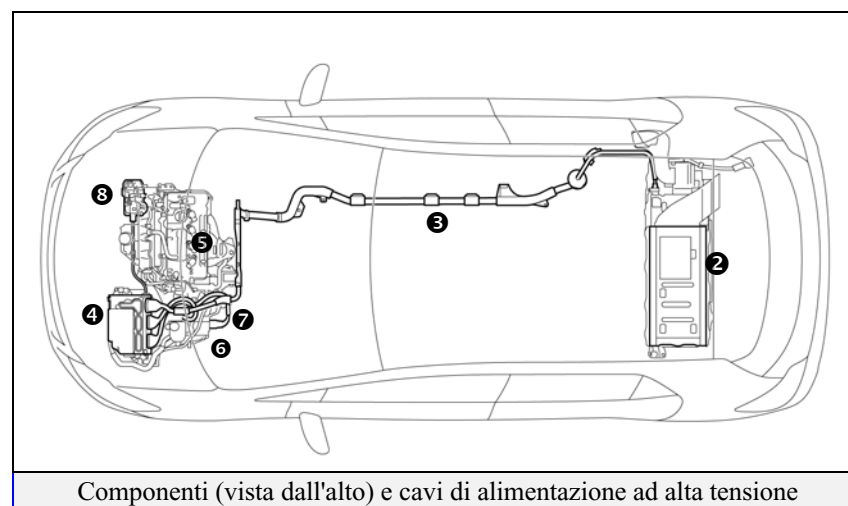
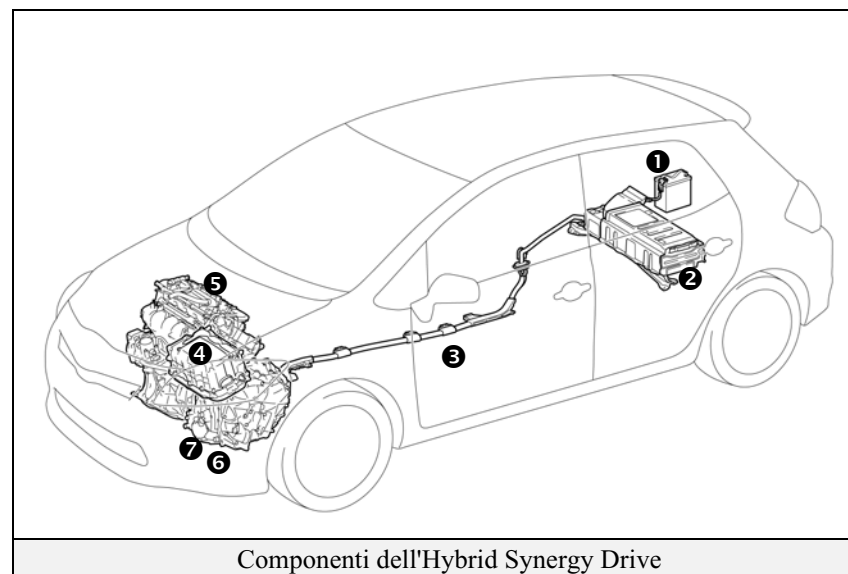

Ubicazione e descrizione dei componenti del sistema ibrido Hybrid Synergy Drive (Continua)

Componente	Collocazione	Descrizione
Compressore A/C (con Inverter) ⑧	Vano motore	Compressore motorizzato elettronicamente ad alta tensione AC trifase.
Serbatoio carburante e Condotti carburante ⑨	Sottoscocca e al centro del veicolo	Il serbatoio carburante fornisce benzina al motore attraverso i condotti carburante. I condotti del carburante passano sotto il centro del veicolo.

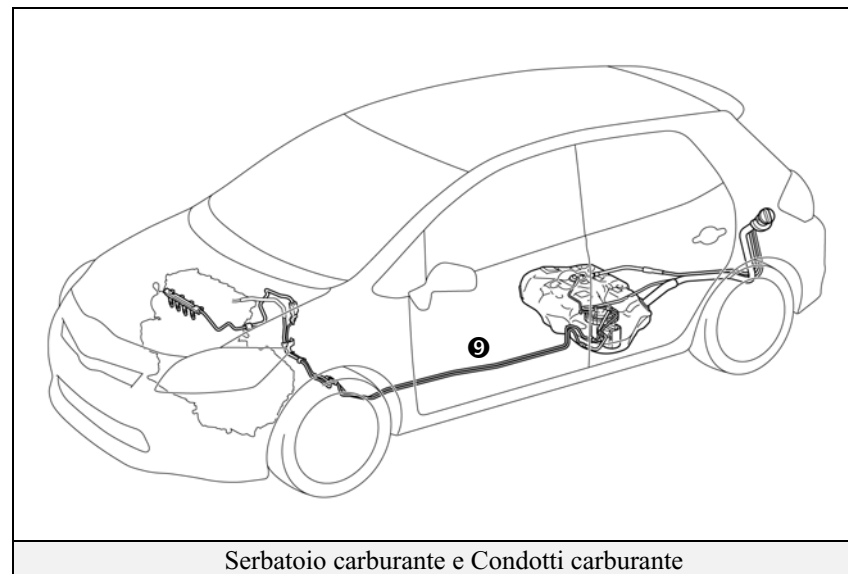

Ubicazione e descrizione dei componenti del sistema ibrido Hybrid Synergy Drive (Continua)

Specifiche principali:

Motore a benzina: Motore in lega di alluminio da 1,8 litri, 98 cv (73 kW)

Motore elettrico: Motore a magnete permanente da 80 cv (60 kW)

Trasmissione: Esclusivamente automatica (trasmissione a variazione continua controllato elettricamente)

Batteria HV: Batteria sigillata ai NiMH da 201,6 Volt

Peso in ordine di marcia: da 1380 a 1420 kg

Serbatoio carburante: 45 litri

Materiale del telaio: Monoscocca in acciaio

Materiale della carrozzeria: Pannelli in acciaio

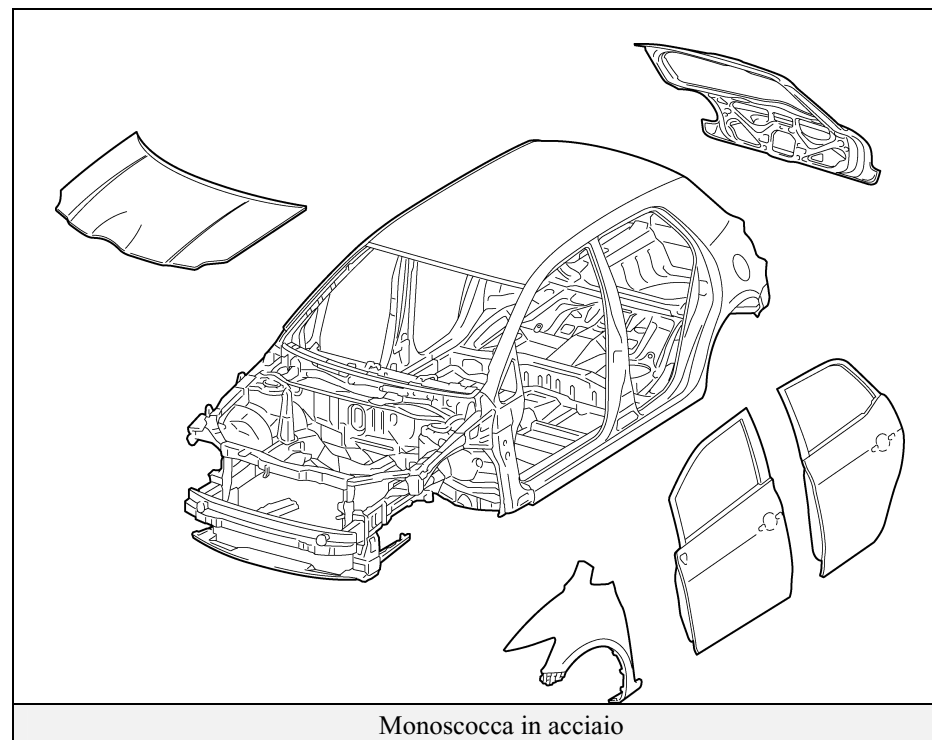

Sistema di accesso e avviamento

Il sistema di accesso e avviamento della Auris ibrida comprende un trasmettitore della chiave smart che comunica in modo bidirezionale, consentendo al veicolo di riconoscere la presenza della chiave smart nelle vicinanze del veicolo. Una volta riconosciuta, la chiave smart consente all'utente di bloccare e sbloccare le porte senza dover premere alcun pulsante della chiave smart*, e di avviare il veicolo senza dover inserire la chiave nel blocchetto di accensione.

Caratteristiche della chiave smart:



- Funzione passiva (a distanza) per bloccare/sbloccare le porte* e per avviare il veicolo.
- Pulsanti del trasmettitore con radiocomando per bloccare/sbloccare tutte e 5 le porte.
- Chiavetta metallica per bloccare/sbloccare tutte e 5 le porte.

*: Modelli con sistema di accesso

Porte (bloccaggio/sbloccaggio)

È possibile bloccare o sbloccare le porte in diversi modi.

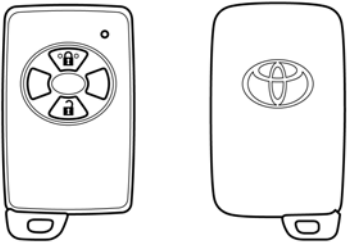
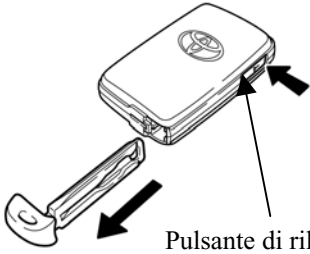
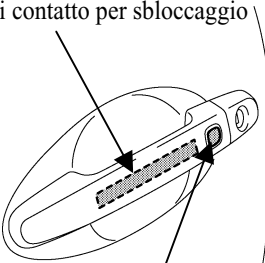
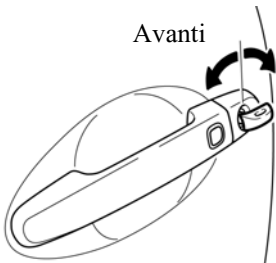
- Premendo il pulsante di bloccaggio della chiave smart si bloccano tutte le porte incluso il portellone posteriore. Premendo il pulsante di sbloccaggio della chiave smart si sbloccano tutte le porte.
- Toccando il sensore sulla parte posteriore della maniglia esterna di una delle porte anteriori mentre la chiave smart è in prossimità del veicolo, si sbloccano tutte le porte. Premendo l'interruttore di apertura del portellone posteriore mentre la chiave smart è in prossimità del veicolo, si sbloccano tutte le porte e si apre il portellone posteriore. Premendo il pulsante di bloccaggio su una delle porte anteriori o il pulsante di bloccaggio del portellone posteriore, si bloccano tutte le porte. (Modelli con sistema di accesso)
- Inserendo la chiavetta metallica nella serratura della porta del conducente e girandola una volta verso la parte posteriore del veicolo, si sbloccano tutte le porte. Per bloccare tutte le porte girare una volta la chiave verso la parte anteriore del veicolo. Solo la porta del conducente è dotata di una serratura per la chiavetta metallica.

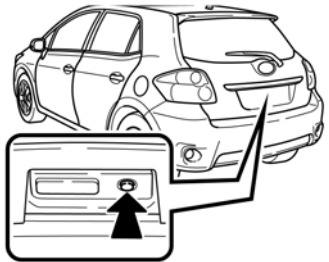
	 <p>Pulsante di rilascio</p>
<p>Chiave smart (Fob)</p>	<p>Chiavetta metallica per bloccaggio porte</p>
 <p>Sensore di contatto per sbloccaggio</p> <p>Bloccaggio porta conducente</p>	 <p>Avanti Indietro</p> <p>Utilizzare la chiavetta</p>
<p>Sensore di contatto per sbloccaggio porta conducente e pulsante di bloccaggio*</p>	<p>Bloccaggio porta conducente</p>
 <p>Interruttore di apertura portellone posteriore</p>	 <p>Pulsante di bloccaggio portellone posteriore*</p>

*:Modelli con sistema di accesso

Sistema di accesso e avviamento (continua)

Avviamento/arresto del veicolo

La chiave smart ha sostituito la chiave metallica convenzionale, e il pulsante Power con un indicatore di stato integrato ha sostituito il commutatore di accensione. Per azionare il sistema la chiave smart deve trovarsi in prossimità del veicolo.

- Con il pedale del freno rilasciato, una prima pressione del pulsante Power attiva la modalità accessori, una seconda pressione attiva la modalità accensione su ON e una terza pressione pone nuovamente l'accensione su OFF.

Sequenza della modalità di accensione (pedale del freno rilasciato):

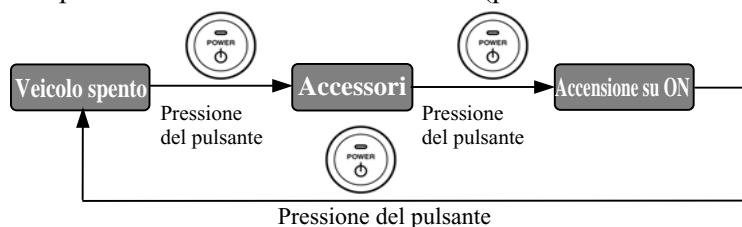

- L'avviamento del veicolo ha la priorità su tutte le altre modalità di accensione e viene eseguito premendo il pedale del freno e il pulsante Power una volta. Per verificare l'avvenuto avviamento del veicolo, controllare che l'indicatore luminoso del pulsante Power sia spento e che l'indicatore luminoso **READY** nella plancia strumenti sia acceso.
- Se la batteria all'interno della chiave smart è scarica, adottare il seguente metodo per avviare il veicolo.
 1. Toccare il pulsante Power con lo stemma Toyota della chiave smart.
 2. Entro 5 secondi dall'attivazione del cicalino, premere il pulsante Power tenendo premuto nel frattempo il pedale del freno (l'indicatore luminoso **READY** si accende).
- Una volta che il veicolo è stato avviato, è in moto e operativo (**READY-ON**), lo si può spegnere arrestando completamente il veicolo e premendo quindi per una volta il pulsante Power.
- Per spegnere il veicolo nel caso di un arresto di emergenza, tenere premuto il pulsante Power per più di 3 secondi. Tale procedura potrebbe essere utile ad esempio nella scena di un incidente in cui l'indicatore **READY** è acceso e le ruote motrici restano in movimento.

Modalità di accensione	Indicatore luminoso pulsante Power
Off	Off
Accessori	Ambra
Accensione su ON	Ambra
Pedale del freno premuto	Verde
Veicolo avviato (READY-ON)	Off
Guasto	Ambra lampeggiante

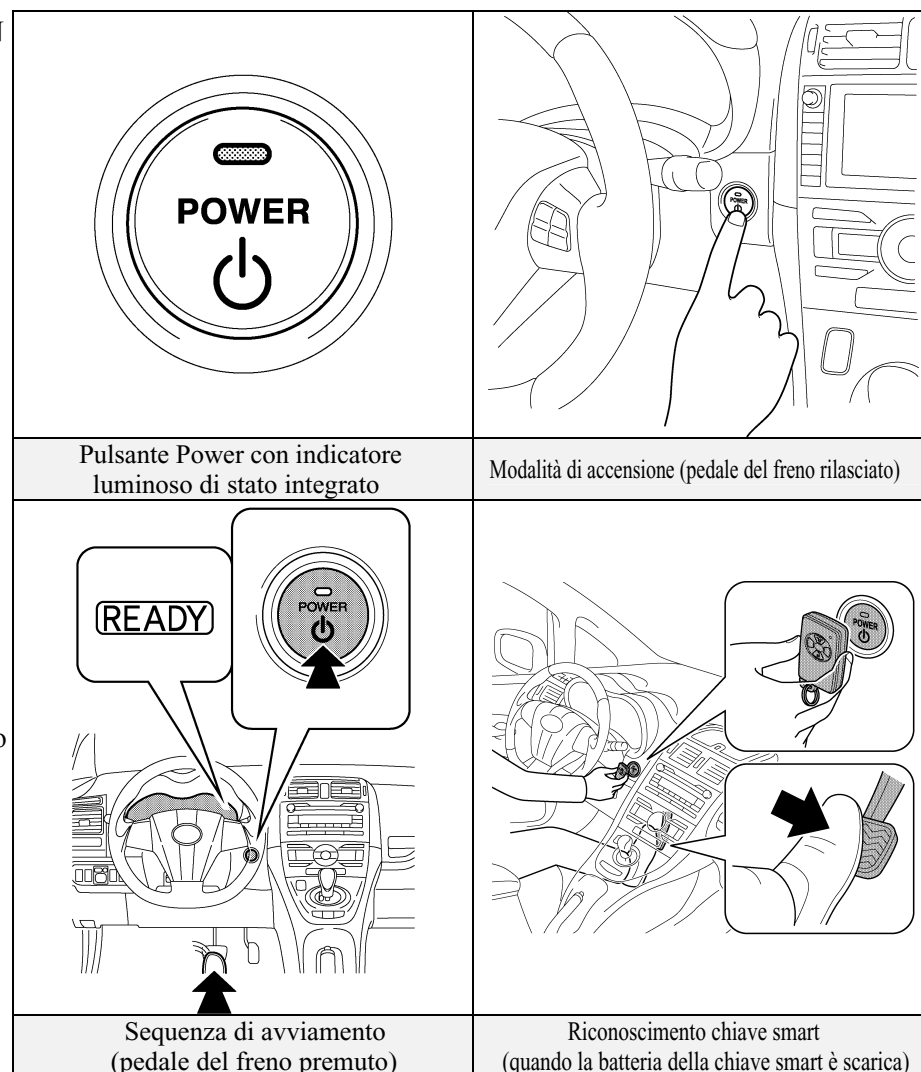

Selettore di cambio marcia elettronico

Il selettore di cambio marcia elettronico dell'Auris ibrida è dotato di un sistema shift-by-wire a ritorno automatico che seleziona le modalità del cambio di retromarcia (**R**), folle (**N**), guida (**D**), o freno motore (**B**).

- Queste modalità possono essere inserite solo mentre il veicolo è acceso e operativo (READY-on), tranne per il folle (**N**) che può essere inserito anche in modalità di accensione on. Dopo aver selezionato la posizione della marcia R, N, D, o B la trasmissione resta in tale posizione, che viene indicata anche sulla plancia strumenti, ma la leva selettoria torna alla posizione di default. Per selezionare il folle (**N**), è necessario tenere la leva selettoria in posizione N per circa 0,5 secondi.
- A differenza del veicolo convenzionale, il selettore di cambio marcia elettronico non comprende una posizione di parcheggio (**P**). Invece, sopra il selettore è presente un pulsante **P** distinto, che innesta il freno di stazionamento (**P**).
- A veicolo fermo, indipendentemente dalla posizione del selettore di cambio marcia, è possibile far innestare l'arpionamento del freno di stazionamento elettro-meccanico per bloccare la trasmissione in posizione di parcheggio (**P**), premendo l'interruttore **P** o il pulsante Power per spegnere il veicolo.
- Siccome il selettore di cambio marcia e il sistema del freno di stazionamento sono elettronici, sono alimentati a bassa tensione dalla batteria ausiliaria da 12 Volt. Se la batteria ausiliaria da 12 Volt si è scollegata o scaricata, sarà impossibile avviare il veicolo e disinserire la posizione di stazionamento (**P**).

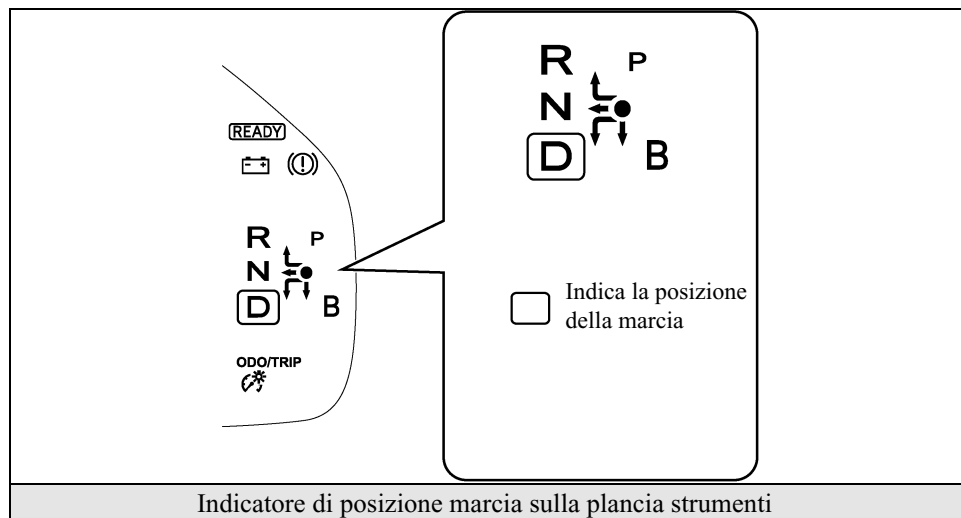
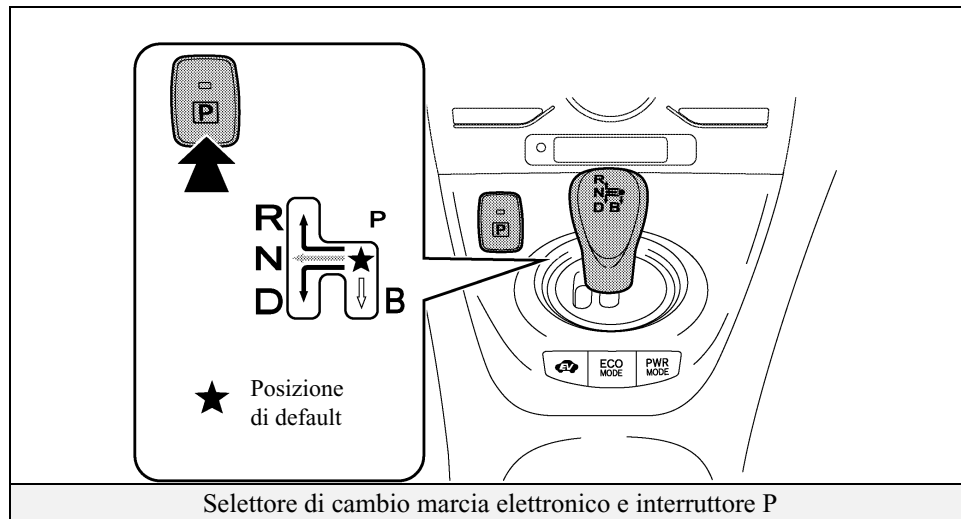

Funzionamento dell'Hybrid Synergy Drive

Una volta che l'indicatore **READY** sulla plancia strumenti è acceso, il veicolo è pronto per la guida. Tuttavia, il motore a benzina non mantiene il minimo come una comune automobile e si avvierà e spegnerà automaticamente. È importante osservare l'indicatore **READY** presente sulla plancia strumenti. L'indicatore acceso informa il conducente che il veicolo è operativo anche se il motore a benzina è spento e il vano motore è silenzioso.

Funzionamento del veicolo

- Nella Auris ibrida, è possibile avviare e arrestare il motore a benzina in ogni momento quando l'indicatore **READY** è acceso.
- Non supporre che il veicolo sia spento solo perchè il motore non è in funzione. Osservare sempre lo stato dell'indicatore **READY**. Il veicolo è spento quando l'indicatore **READY** è spento.
- Il veicolo può essere alimentato:
 1. Solo dal motore elettrico.
 2. Solo dal motore a benzina.
 3. Da un utilizzo combinato del motore elettrico e del motore a benzina.
- La centralina del veicolo determina la modalità di funzionamento del veicolo così da migliorare i consumi e ridurre le emissioni. Tre nuove caratteristiche sono presenti sulla Auris ibrida del 2010, ovvero la modalità EV (Veicolo elettrico), la modalità Power e la modalità ECO (Economy):
 1. Modalità EV: quando attivata, e in determinate condizioni, il veicolo funziona con il motore elettrico alimentato dalla batteria HV.
 2. Modalità ECO: quando attivata, questa modalità migliora l'economia dei consumi in viaggi che prevedono frequenti frenate e accelerazioni.
 3. Modalità Power: ottimizza la sensazione di accelerazione aumentando più velocemente la potenza erogata non appena si aziona il pedale dell'acceleratore.

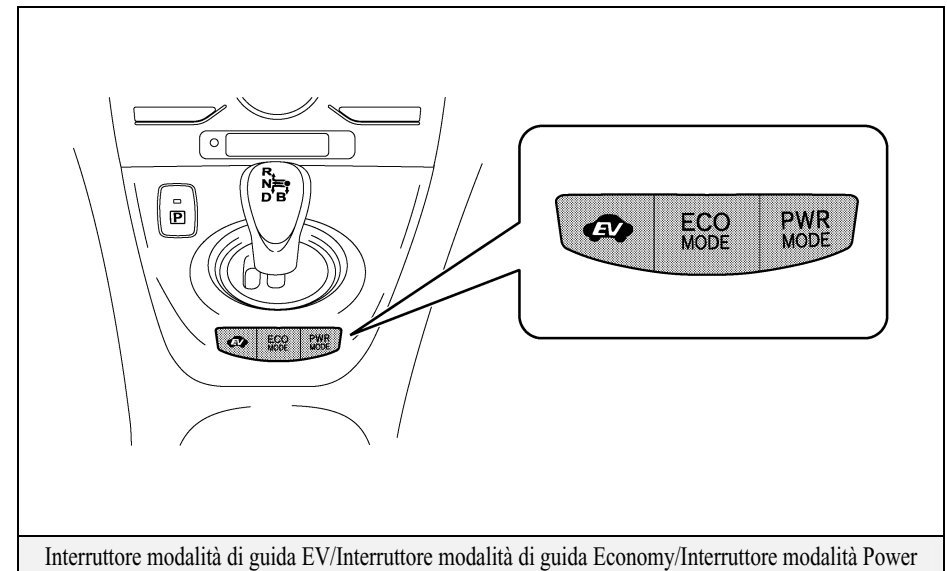
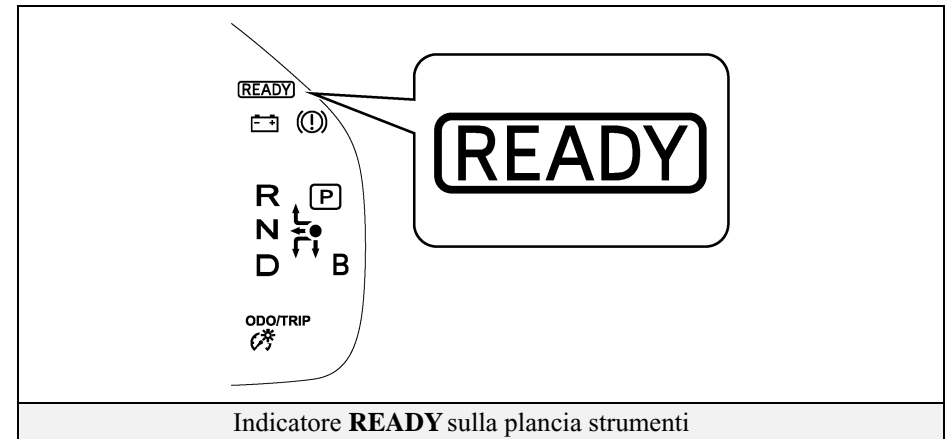

Pacco batterie del veicolo ibrido (HV)

L'Auris ibrida è dotata di un pacco batterie ad alta tensione del veicolo ibrido (HV) contenente dei moduli batteria al nichel - idruro metallico (NiMH).

Pacco batterie HV

- Il pacco batterie HV è racchiuso in una scatola in metallo ed è montato saldamente sulla traversa sotto il pianale del vano di carico dietro il sedile posteriore. La scatola in metallo è isolata dall'alta tensione e nascosta dalla tappezzeria all'interno dell'abitacolo.
- Il pacco batterie HV è costituito da 28 moduli a bassa tensione (da 7,2 Volt) NiMH collegati in serie per produrre una tensione pari circa a 201.6 Volt. Ciascun modulo batteria NiMH non è separabile e sigillato in una scatola.
- L'elettrolito utilizzato nel modulo batteria NiMH è una miscela alcalina di idrossido di sodio e potassio. L'elettrolito è assorbito nelle piastre delle celle della batteria e in linea di massima non può disperdersi anche in caso di collisione.

Pacco batterie HV	
Tensione pacco batterie	201.6 V
Numero di moduli batterie NiMH nel pacco batterie	28
Tensione modulo batteria NiMH	7,2 V
Dimensioni modulo batterie NiMH	(285 x 19,6 x 117,8 mm)
Peso modulo NiMH	(1,04 kg)
Dimensioni pacco batterie NiMH	(297 x 590 x 10,7 mm)
Peso pacco batterie NiMH	(41 kg)

Componenti alimentati dal pacco batterie HV

- Motore elettrico
- Inverter/Converter
- Cavi di alimentazione
- Compressore A/C
- Generatore elettrico

Riciclaggio del pacco batterie HV

Il pacco batterie HV è riciclabile. Contattare il concessionario Toyota più vicino.

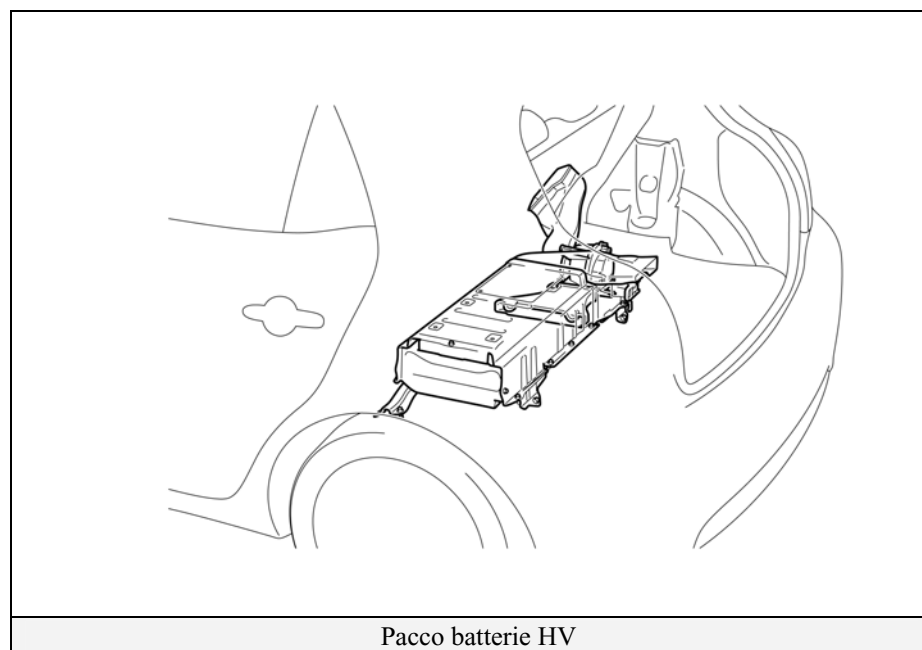

Tensione batteria bassa

Batteria ausiliaria

- L'Auris ibrida contiene una batteria ausiliaria sigillata da 12 Volt agli acidi di piombo. La batteria ausiliaria da 12 Volt alimenta il sistema elettrico del veicolo allo stesso modo di un veicolo convenzionale. Come negli altri veicoli convenzionali, il terminale negativo della batteria ausiliaria è collegato a massa al telaio metallico del veicolo.
- La batteria ausiliaria si trova nella zona del bagagliaio. È nascosta da una copertura in tessuto sul lato destro nel vano posteriore.

NOTA:

Un'etichetta posta sotto il cofano indica l'ubicazione della batteria HV (batteria per trazione) e della batteria ausiliaria da 12 Volt.

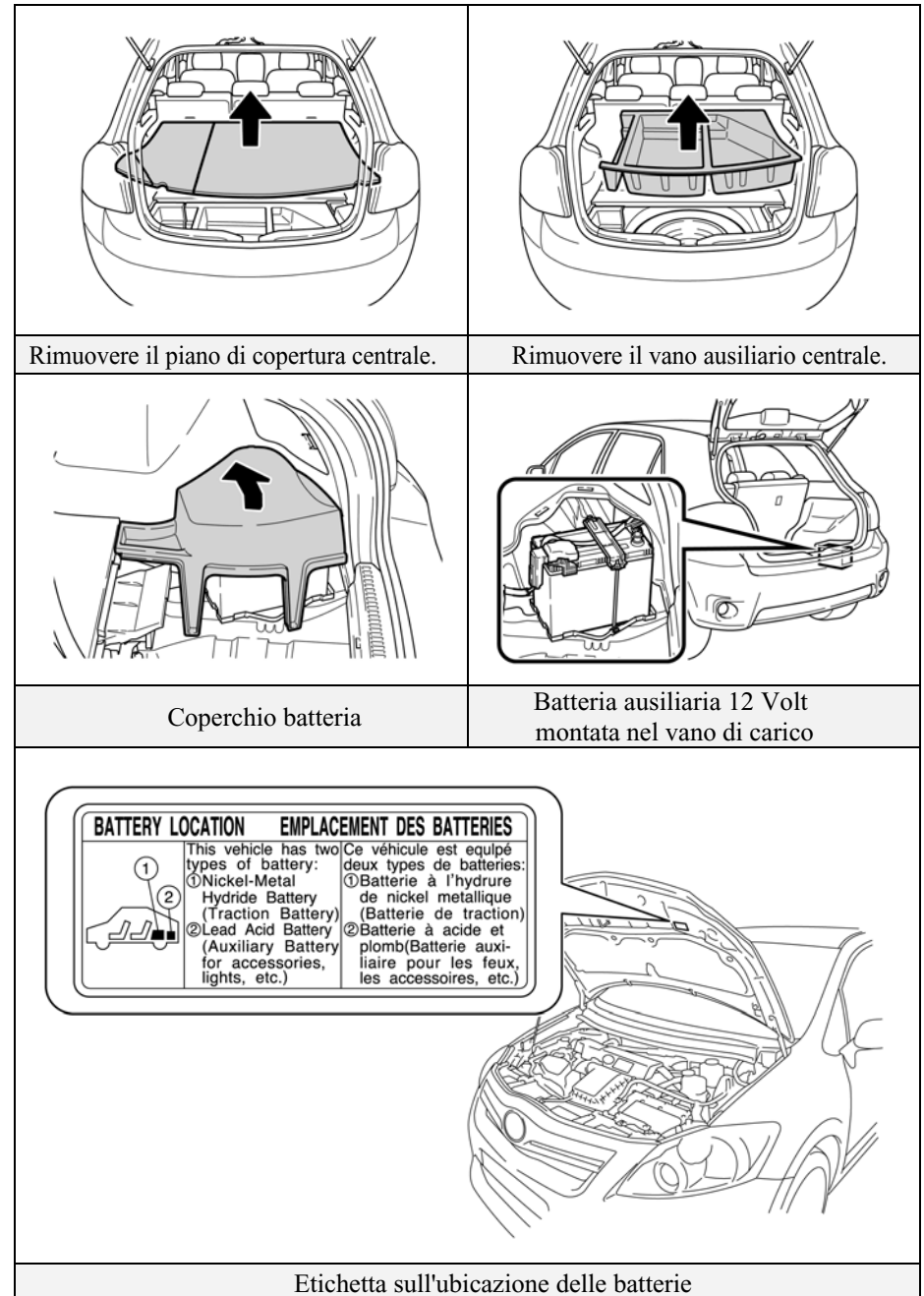

Sicurezza alta tensione

Il pacco batterie HV alimenta il sistema elettrico ad alta tensione con corrente continua (DC). I cavi positivo e negativo per l'alta tensione di colore arancione si diramano dal pacco batterie, sotto il pianale del veicolo, 201,6 a 650 Volt in DC. L'inverter/converter crea corrente alternata (AC) trifase per alimentare il motore elettrico. I cavi di alimentazione dell'inverter/converter arrivano a ciascun motore ad alta tensione (motore elettrico, generatore elettrico compressore A/C). Gli occupanti del veicolo e gli addetti all'emergenza sono isolati dall'elettricità ad alta tensione tramite i seguenti sistemi:

Sistema di sicurezza alta tensione

- Un fusibile ad alta tensione ❶ fornisce una protezione dai cortocircuiti all'interno del pacco batterie HV.
- I cavi di alimentazione ad alta tensione positivo e negativo ❷ collegati al pacco batterie HV sono controllati da relè a 12 Volt normalmente aperti ❸. Quando il veicolo è disattivato, i relè interrompono il flusso di corrente erogata dal pacco batterie HV.

⚠ AVVERTENZA:

Dopo aver spento o disabilitato il veicolo, il sistema ad alta tensione potrebbe continuare a essere alimentato per altri 10 minuti. Per evitare gravi lesioni o morte a causa di gravi ustioni o scossa elettrica non toccare, tagliare o aprire i cavi di alta tensione di colore arancione o i componenti ad alta tensione.

- Entrambi i cavi di alimentazione positivo e negativo ❷ sono isolati dall'autotelaio metallico. L'alta tensione passa attraverso questi cavi e non attraverso la carrozzeria in metallo del veicolo. La carrozzeria metallica del veicolo può essere toccata in sicurezza perché isolata dai componenti ad alta tensione.

- Un monitor di guasti a massa ❹ esegue un continuo monitoraggio del telaio metallico per controllare eventuali perdite di alta tensione mentre il veicolo è in marcia. Se viene rilevato un guasto, la centralina del veicolo ibrido ❹ fa ⚠ accendere l'indicatore di avvertenza principale all'interno della plancia strumenti e fa comparire il messaggio "Controllare il sistema ibrido" sul display multi-informazioni.

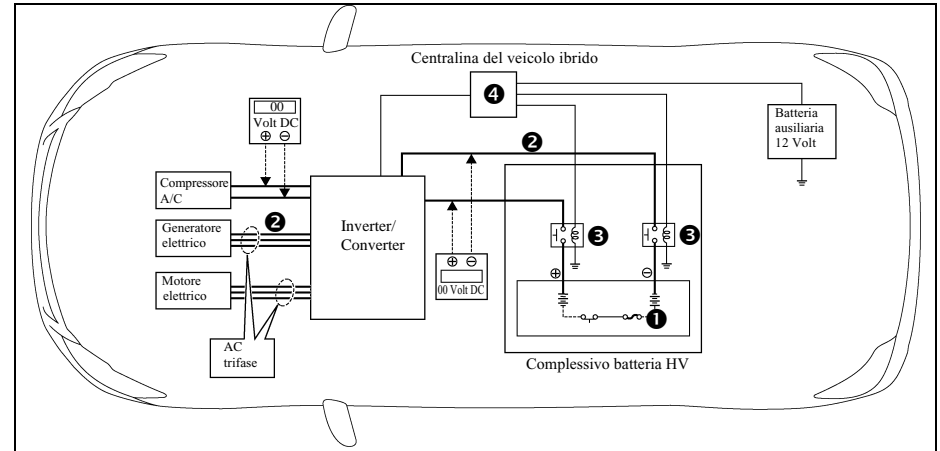

Sistema di sicurezza alta tensione - Veicolo spento (**READY** spento)

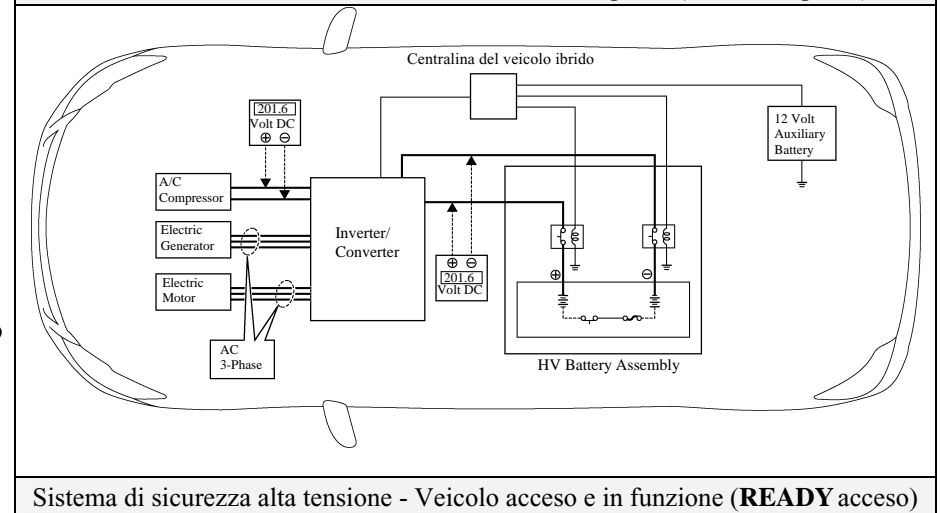

Sistema di sicurezza alta tensione - Veicolo acceso e in funzione (**READY** acceso)

SRS airbag e pretensionatori delle cinture di sicurezza

Equipaggiamento standard

- I sensori di impatto elettronici anteriori (2) sono montati nel vano motore ❶ come mostrato in figura.
- I pretensionatori delle cinture di sicurezza anteriori sono montati vicino alla base dei montanti ❷.
- L'airbag anteriore del conducente ❸ è montato nel mozzo del volante.
- L'airbag del passeggero anteriore ❹ è integrato nel cruscotto e si attiva attraverso la superficie superiore del cruscotto.
- La centralina SRS ❺, che contiene un sensore di impatto, è montata sul pannello del pianale al di sotto del pannello strumenti, davanti alla leva del cambio.
- I sensori elettronici di impatto laterale anteriore (2) sono montati vicino alla base dei montanti B. ❻
- I sensori elettronici di impatto laterale posteriore (2) sono montati vicino alla base dei montanti C. ❼
- Gli airbag laterali per i sedili anteriori ❸ sono montati negli schienali dei sedili anteriori.
- Gli airbag a tendina ❾ sono montati lungo il bordo esterno internamente alle barre portatutto.
- L'airbag per le ginocchia del conducente ❿ è montato nella parte inferiore del cruscotto.

⚠ AVVERTENZA:

Dopo aver spento o disabilitato il veicolo, il sistema SRS continua ad essere alimentato per altri 90 secondi. Per evitare gravi lesioni o morte a causa dell'attivazione involontaria del sistema SRS, non aprire i componenti del sistema SRS.

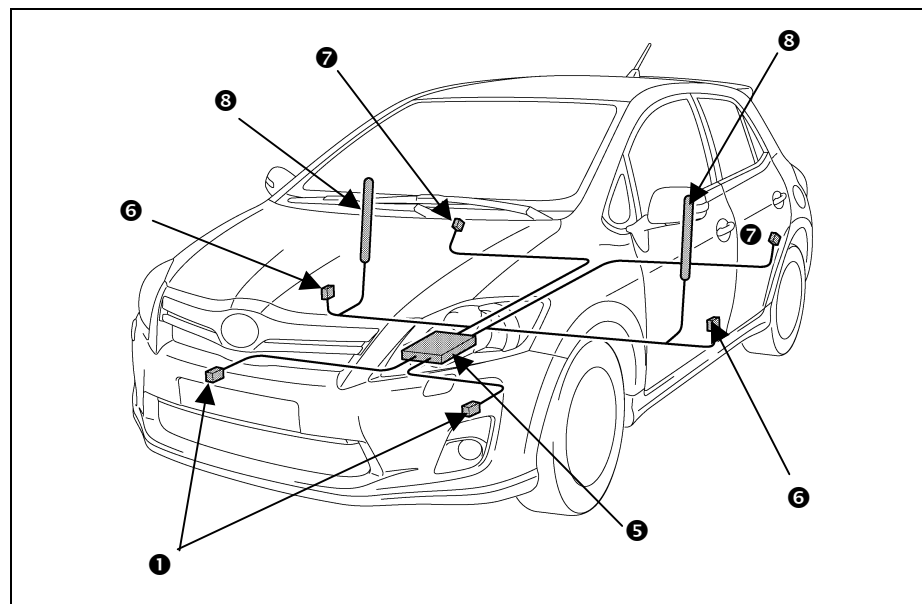

Sensori elettronici di impatto e airbag laterali

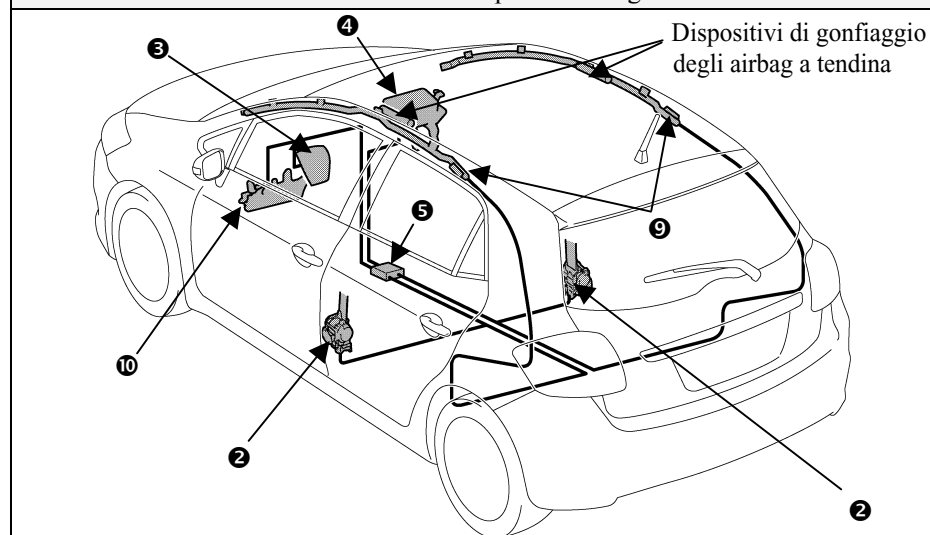

Airbag anteriori standard, pretensionatori delle cinture di sicurezza, airbag ginocchia, airbag a tendina

SRS airbag e pretensionatori delle cinture di sicurezza (Continua)

NOTA:

Gli airbag laterali montati negli schienali anteriori e gli airbag a tendina possono attivarsi indipendentemente gli uni dagli altri.

L'airbag per le ginocchia del conducente è progettato per attivarsi simultaneamente all'airbag anteriore.

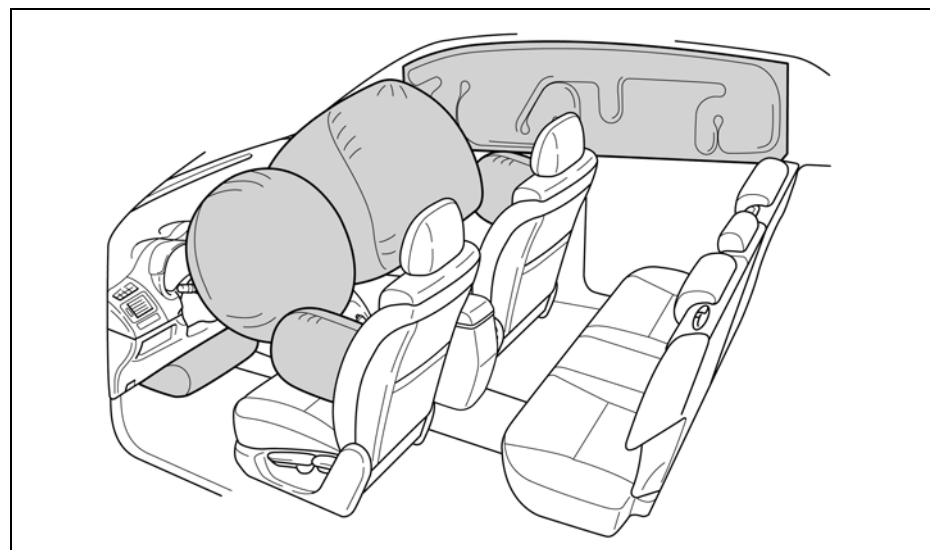
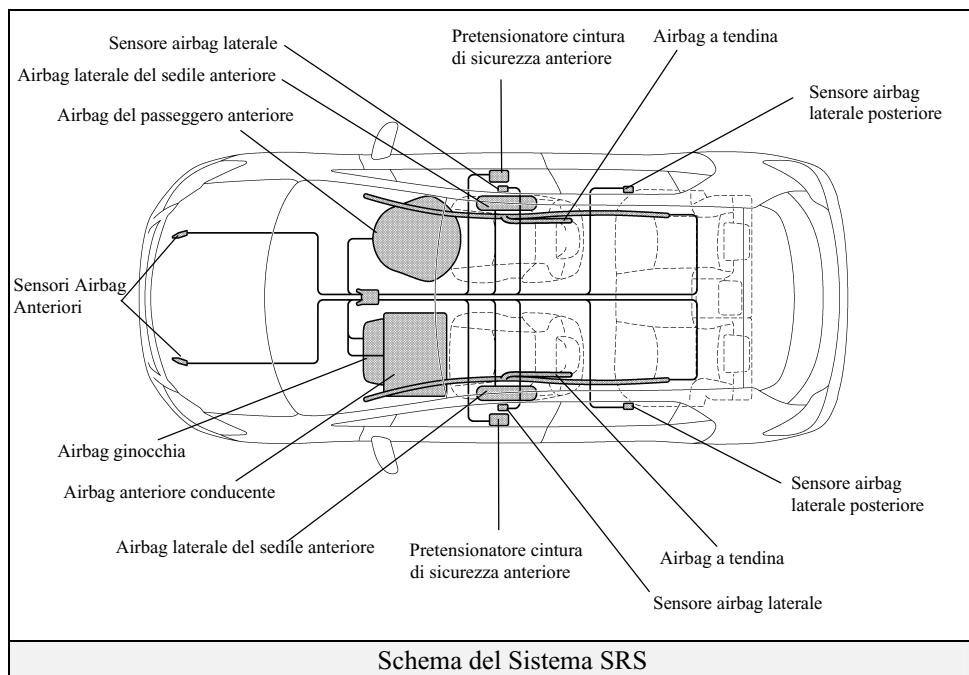

Airbag anteriori, ginocchia, laterali montati negli schienali dei sedili anteriori, a tendina.

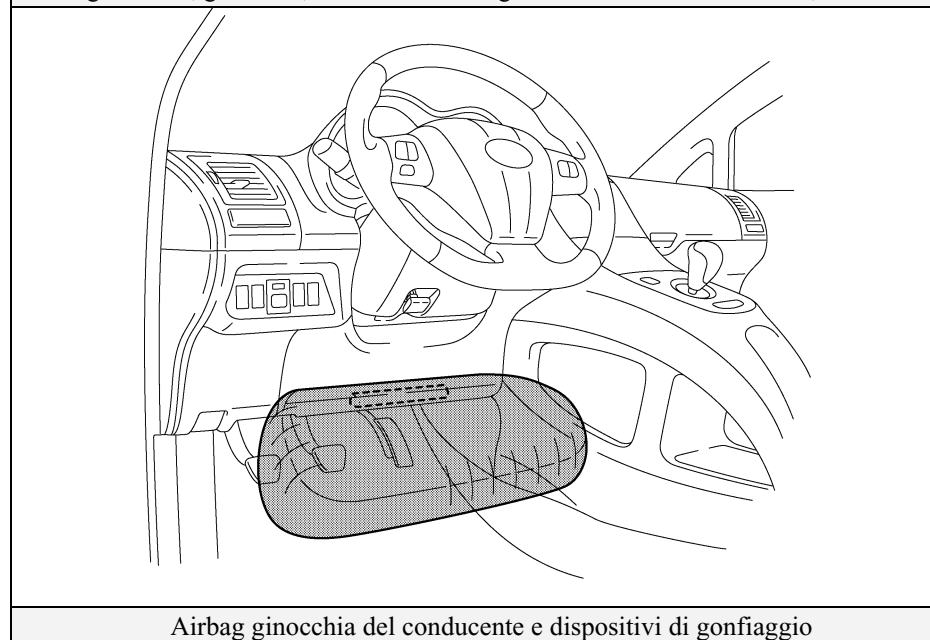

Airbag ginocchia del conducente e dispositivi di gonfiaggio

Interventi di emergenza

Al loro arrivo, i soccorritori devono attenersi alle procedure standard di intervento su veicoli che abbiano subito incidenti. Gli interventi di emergenza rivolti ai veicoli Auris ibridi possono essere effettuati come per altri autoveicoli ad eccezione di quelli definiti nelle linee guida per Manovre di Estricazione, Incendio Valutazione e analisi, Recupero, Svuotamento dei Fluidi, Primo Soccorso e Immersione.

⚠ AVVERTENZA:

- **Mai** ritenere che l'Auris ibrida sia spenta solo perché è silenziosa.
- Osservare sempre il pannello strumenti per accertare lo stato dell'indicatore **READY** e verificare se il veicolo è avviato o spento. Il veicolo è spento quando l'indicatore **READY** è spento.
- La mancata osservanza di tali avvertenze prima di effettuare gli interventi di emergenza può causare gravi lesioni anche letali in seguito all'attivazione improvvisa del sistema SRS o generare gravi ustioni o scosse elettriche dovute al sistema elettrico ad alta tensione.

Estricazione

- Immobilizzare il veicolo
Bloccare le ruote e inserire il freno di stazionamento.
Premere l'interruttore **P** per inserire lo stazionamento (P).
- Disattivare il veicolo
L'esecuzione di una delle due procedure seguenti spegnerà il veicolo e disattiverà il pacco batterie HV, l'SRS e la pompa di alimentazione benzina.

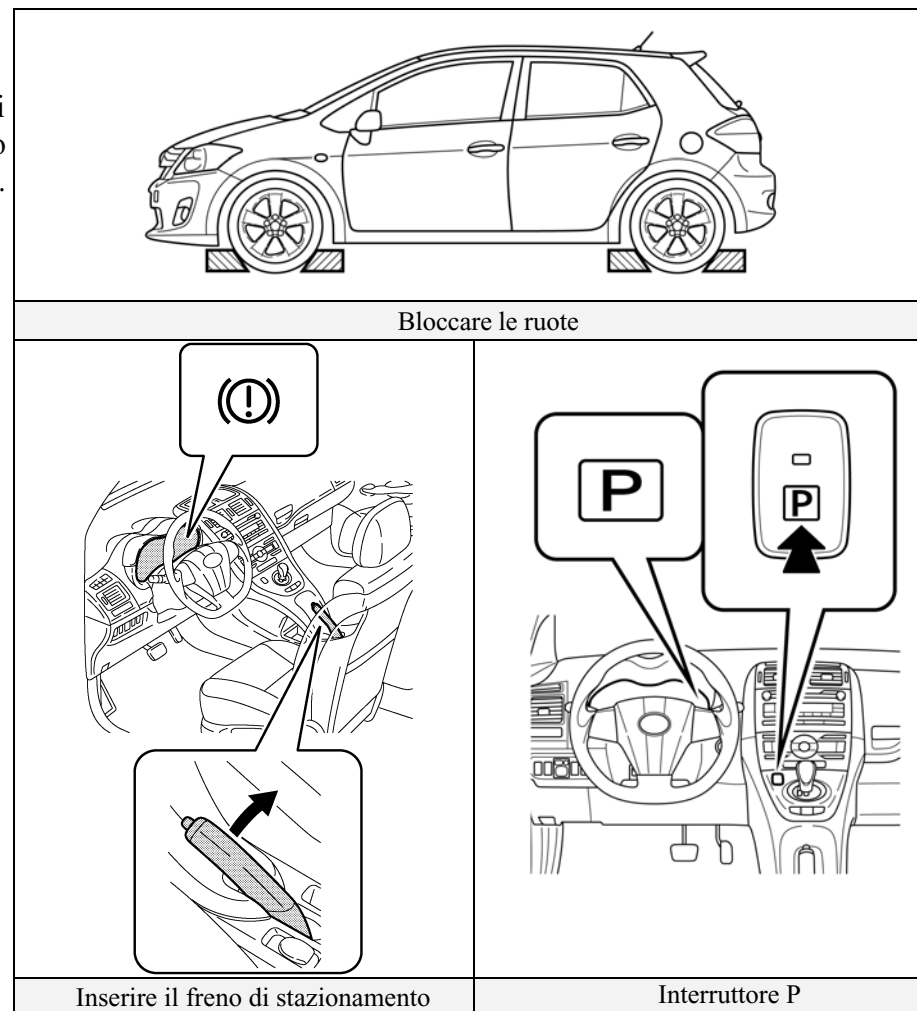

Interventi di emergenza (continua)

Estricazione (continua)

Procedura #1

1. Verificare lo stato dell'indicatore **READY** nel pannello strumenti. Se l'indicatore **READY** è acceso, il veicolo è acceso e operativo.
2. Spegner il veicolo premendo una volta il pulsante Power.
3. Se gli indicatori del pannello strumenti non sono accesi il veicolo è già spento. **Non** premere il pulsante Power perchè il veicolo potrebbe avviarsi,
4. Se la chiave smart è facilmente accessibile, tenerla ad almeno 5 metri di distanza dal veicolo.
5. Per evitare che il veicolo si riavvii accidentalmente, scollegare la batteria ausiliaria da 12 Volt posta sotto la copertura nel vano di carico.

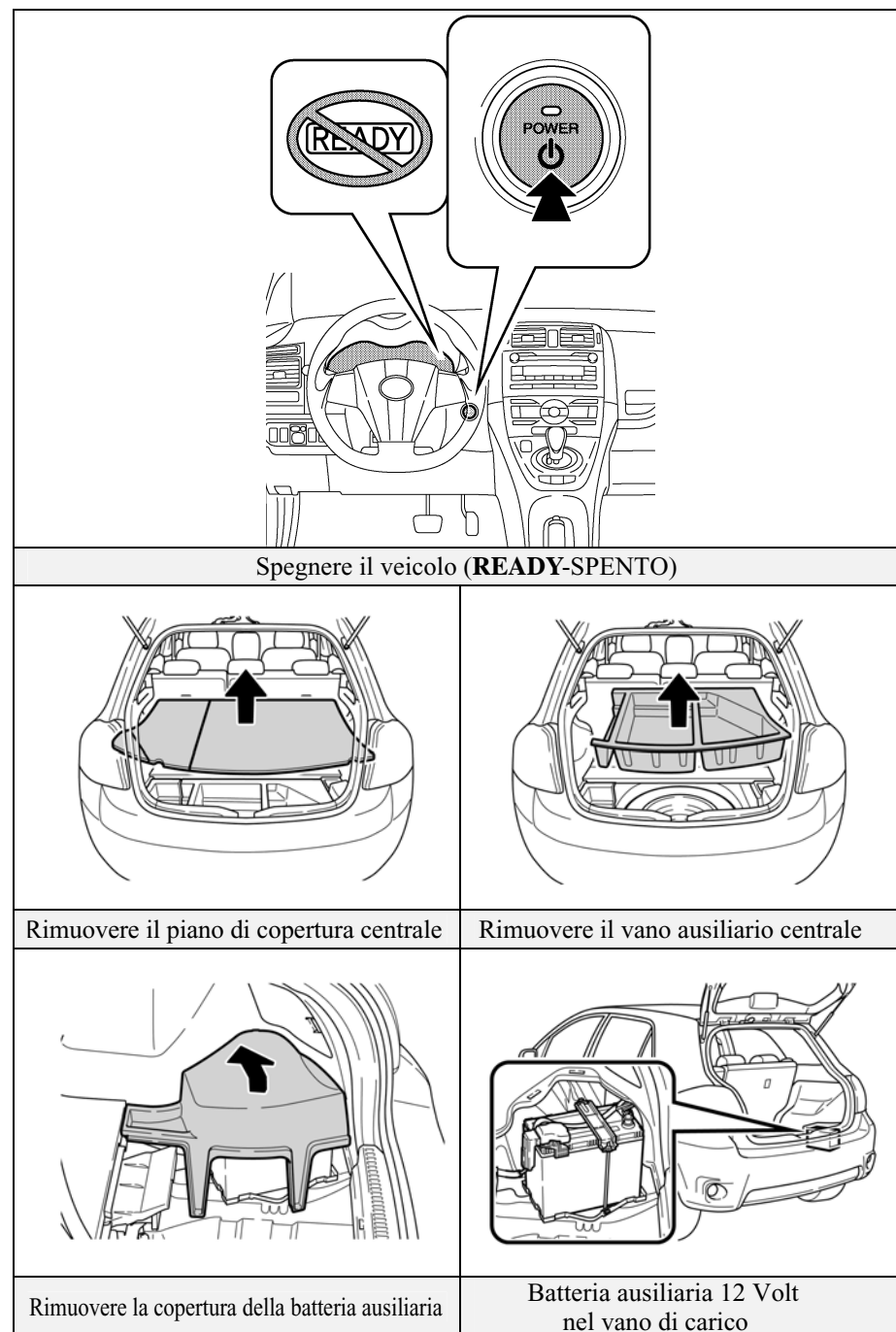

Interventi di emergenza (continua)

Estricazione (continua)

Procedura n. 2 (alternativa nel caso in cui il pulsante Power fosse inaccessibile)

1. Aprire il cofano.
2. Rimuovere il coperchio della scatola fusibili.
3. Rimuovere il fusibile **IGCT** (30 A) e il fusibile **AM2** (7,5 A) dalla scatola fusibili del vano motore (vedere figura). Se non si è in grado di riconoscere i fusibili corretti, estrarre tutti i fusibili della scatola fusibili.
4. Scollegare la batteria ausiliaria da 12 Volt sotto la copertura nel vano di carico.

NOTA:

Prima di scollegare la batteria ausiliaria da 12 Volt, se necessario, abbassare i finestrini, sbloccare le porte e aprire il portellone posteriore come richiesto. Una volta scollegata la batteria ausiliaria da 12 Volt, i comandi elettrici non funzioneranno.

⚠ AVVERTENZA:

- Dopo aver spento o disabilitato il veicolo, il sistema ad alta tensione continua a essere alimentato per altri 10 minuti. Per evitare di riportare gravi lesioni, anche letali, provocate da ustioni o scosse elettriche, non toccare, tagliare o rompere alcun cavo di alimentazione arancione ad alta tensione o altri componenti ad alta tensione.
- Dopo aver spento o disabilitato il veicolo, il sistema SRS continua ad essere alimentato per altri 90 secondi. Per evitare gravi lesioni o morte a causa dell'attivazione involontaria del sistema SRS, non aprire i componenti del sistema SRS.
- Se non è possibile eseguire alcuna procedura di disattivazione, procedere con cautela poiché non vi è alcuna garanzia che il sistema elettrico ad alta tensione, l'SRS o la pompa di alimentazione siano disattivati.

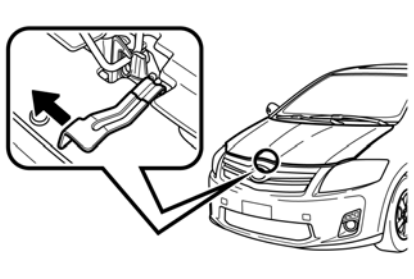
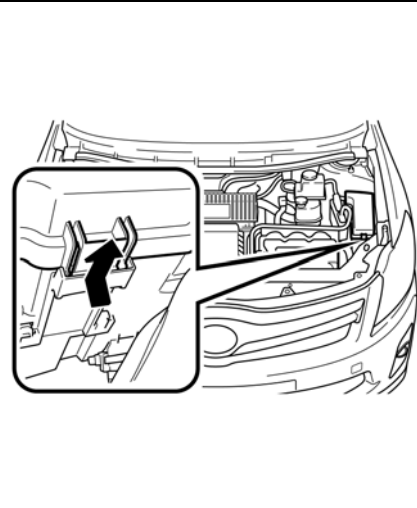
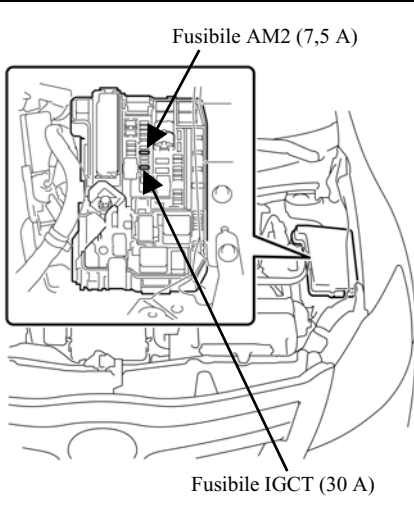
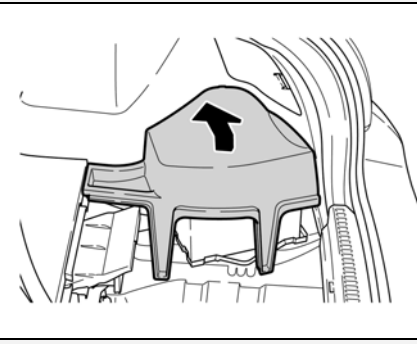
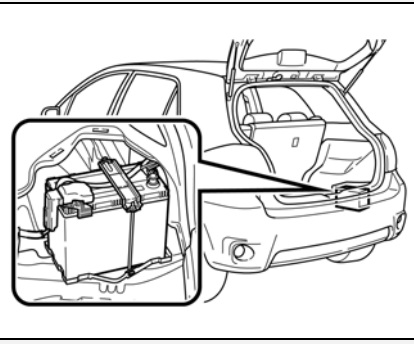
	
Rimuovere lo sgancio del cofano	Sgancio del cofano
	
Rimuovere il coperchio della scatola fusibili	Ubicazione dei fusibili IGCT e AM2 nella scatola fusibili del vano motore
	
Rimuovere il coperchio della batteria	Batteria ausiliaria 12 Volt nel vano di carico

Interventi di emergenza (continua)

Estricazione (continua)

- Stabilizzare il veicolo
Posizionare i supporti direttamente sui punti (4) previsti sotto i montanti anteriori e posteriori. Non porre i supporti sotto i cavi di alimentazione ad alta tensione, il sistema di scarico o il sistema di alimentazione.
- Accesso agli occupanti
Rimozione dei cristalli
Utilizzare la procedura di rimozione cristalli normalmente richiesta.

Competenza per il sistema SRS
Gli operatori devono agire con cautela quando intervengono in prossimità di airbag o pretensionatori delle cinture di sicurezza non attivati.

Rimozione/Asportazione delle porte
Le porte possono essere rimosse per mezzo di convenzionali attrezzi di soccorso manuali, elettrici e idraulici. In certe situazioni, potrebbe essere più efficace forzare alcuni punti della carrozzeria per esporre e svitare i bulloni dai cardini.

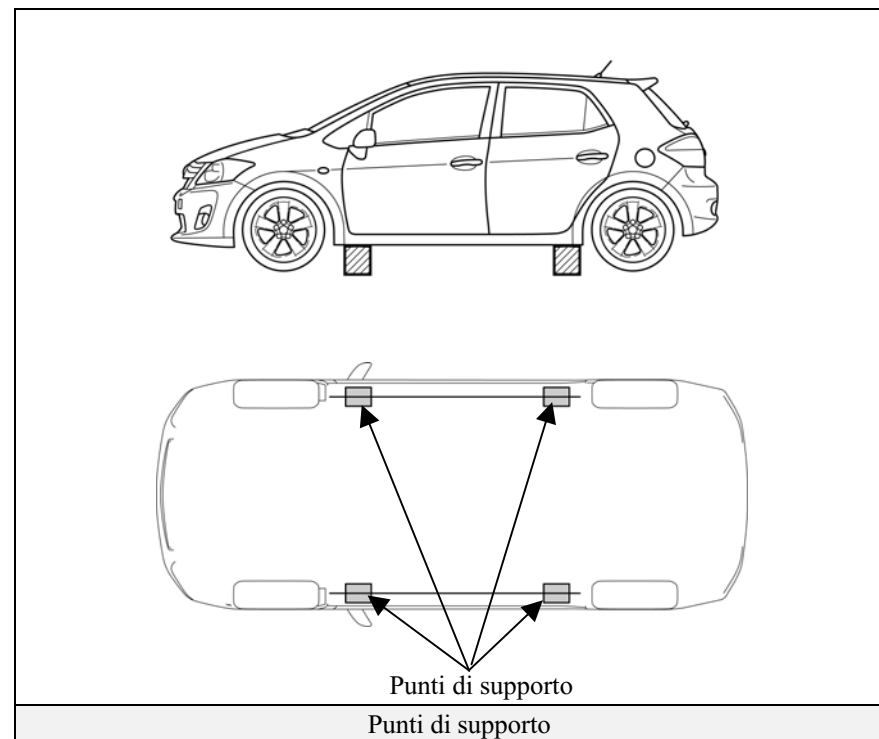

Interventi di emergenza (continua)

Estricazione (continua)

Rimozione del tetto

L'Auris ibrida è dotata di airbag a tendina. Se gli airbag a tendina sono inesplosi, si sconsiglia di rimuovere totalmente il tetto. Questo per evitare di rompere gli airbag a tendina, i dispositivi di gonfiaggio e il cablaggio. L'accesso agli occupanti attraverso il tetto può essere eseguito tagliando la sezione centrale del tetto internamente alle barre portatutto, come mostrato in figura.

NOTA:

Gli airbag a tendina possono essere identificati come mostrato in questa pagina (i dettagli sui componenti aggiuntivi si trovano a pagina 15).

Asportazione del cruscotto

L'Auris ibrida è dotata di airbag a tendina. Se gli airbag a tendina sono inesplosi, si sconsiglia di rimuovere totalmente il tetto per evitare di rompere gli airbag a tendina, i dispositivi di gonfiaggio e il cablaggio. In alternativa, è possibile eseguire l'asportazione del cruscotto utilizzando un pistone per rovesciamento dei cruscotti modificato.

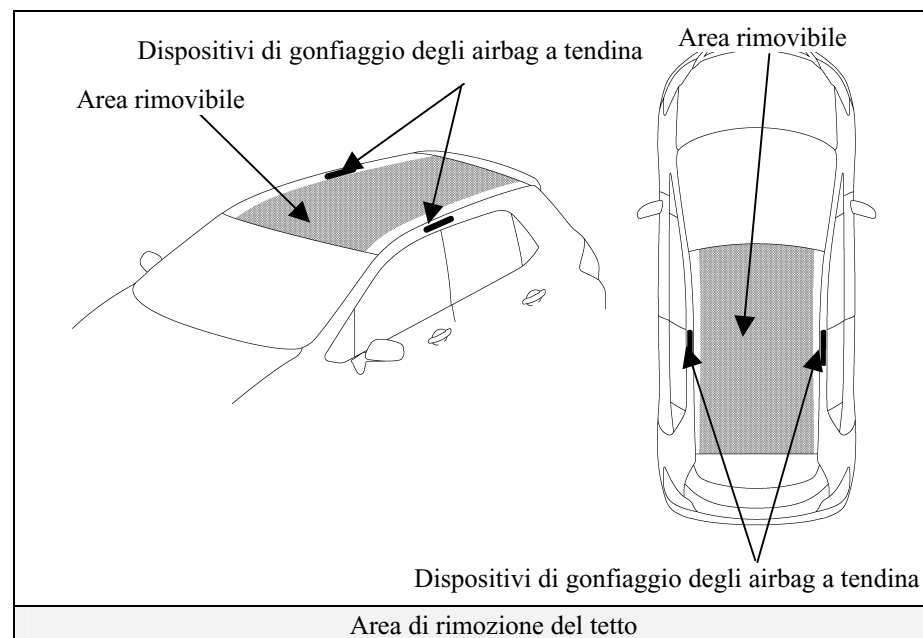

Interventi di emergenza (continua)

Estricazione (continua)

Soccorso tramite cuscini pneumatici di sollevamento

Gli addetti all'emergenza non devono porre supporti o cuscini pneumatici di sollevamento sotto i cavi di alimentazione ad alta tensione, il sistema di scarico o il sistema di alimentazione.

Riposizionamento del volante e dei sedili anteriori

I comandi di regolazione telescopica del volante e dei sedili sono illustrati in figura.

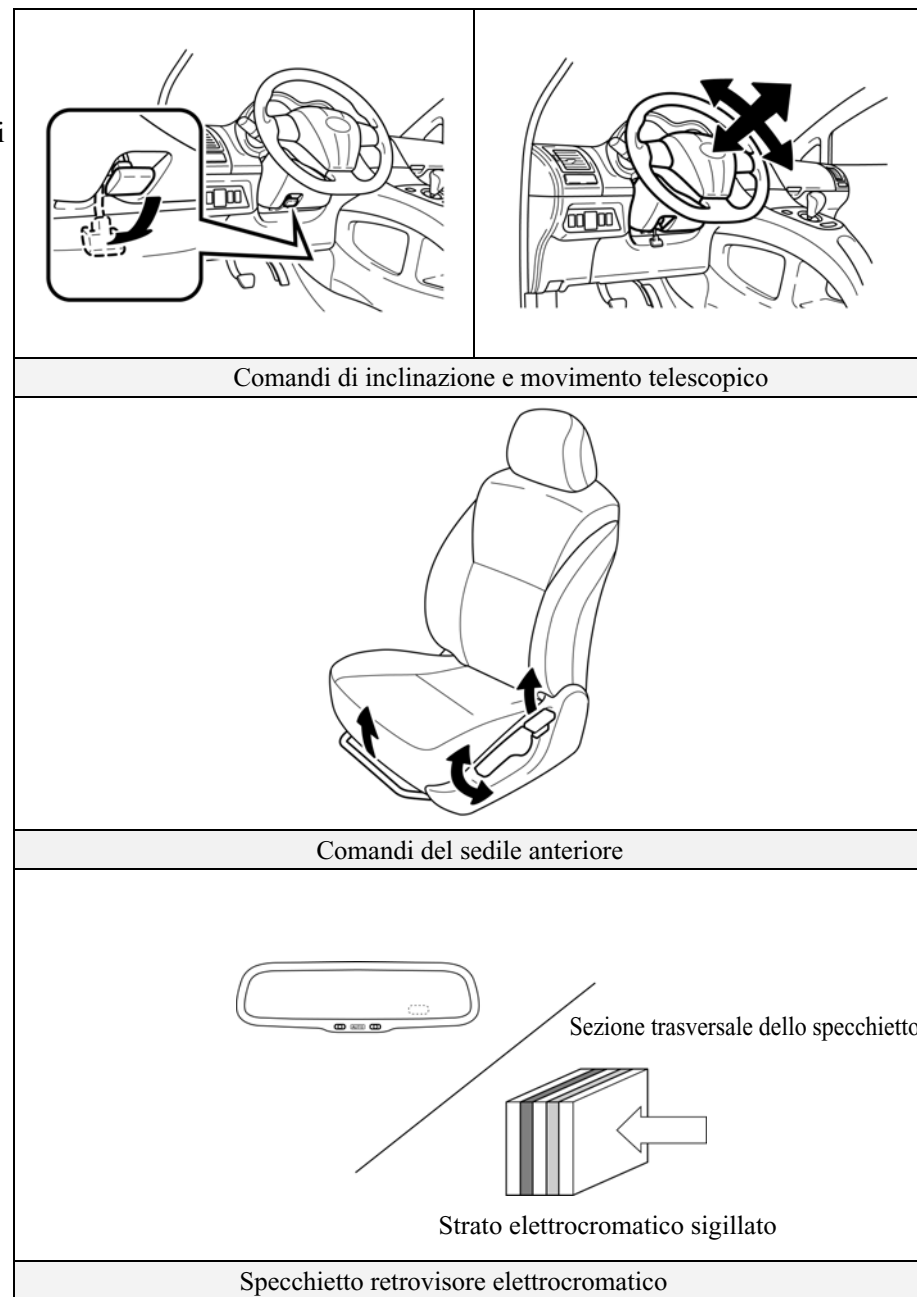

NOTA:

La Auris ibrida è dotata di uno specchietto retrovisore elettrocromico opzionale. Lo specchietto contiene una quantità minima di gel trasparente sigillato tra due piastre di vetro che generalmente non sono soggette a perdite.

Interventi di emergenza (continua)

Incendio

Affrontare ed estinguere l'incendio utilizzando per il veicolo le opportune procedure antincendio raccomandate dagli enti preposti all'estinzione di incendi o dai Vigili del Fuoco (ITA).

- Agenti estinguenti
È dimostrato che l'acqua è un agente estinguente idoneo.
- Attacco iniziale all'incendio
Eseguire un attacco rapido e aggressivo all'incendio.
Devviare il getto in modo da non investire aree idrorepellenti.
Le squadre di soccorso potrebbero non essere in grado di identificare una Auris ibrida fintanto che l'incendio non sia stato domato ed abbiano avuto inizio le operazioni di valutazione e analisi.
- Incendio nel pacco batterie HV
Se si dovesse sviluppare un incendio nel pacco batterie NiMH HV, il personale di soccorso deve utilizzare un potente getto d'acqua o di schiuma per estinguere qualsiasi punto di incendio all'interno dell'abitacolo ad eccezione del pacco batterie HV.

AVVERTENZA:

- *L'elettrolito della batteria NiMH è un liquido alcalino caustico (pH 13,5) dannoso per i tessuti umani. Per evitare lesioni derivanti da contatto con l'elettrolito, indossare l'adeguato equipaggiamento protettivo.*
- *I moduli della batteria sono racchiusi in un contenitore metallico, il cui accesso è comunque limitato.*
- *Per evitare gravi lesioni anche letali generate da ustioni o scosse elettriche non aprire mai né rimuovere il coperchio del pacco batterie ad alta tensione in alcuna circostanza, neanche in caso di incendio.*

Quando i moduli della batteria NiMH della Auris ibrida vengono fatti bruciare all'esterno, bruciano rapidamente e possono celermente ridursi in cenere ad eccezione della parte metallica.

Attacco offensivo all'incendio Incendio

Normalmente allagando un pacco batterie HV NiMH con copiose quantità d'acqua da una distanza di sicurezza, si potrà efficacemente controllare l'incendio del pacco batterie HV raffreddando i moduli adiacenti della batteria NiMH fino ad una temperatura inferiore a quella di accensione. I restanti moduli in fiamme, se non spenti dall'acqua bruceranno completamente.

Tuttavia, l'allagamento del pacco batterie HV dell'Auris ibrida *non* è consigliato a causa del design della scatola della batteria e della posizione che impedisce all'operatore di spargere l'acqua in sicurezza e in modo idoneo attraverso le apposite aperture di ventilazione. Pertanto si raccomanda al comandante di squadra di lasciar bruciare completamente il pacco batterie HV della Auris ibrida.

Attacco difensivo all'incendio

Se la decisione intrapresa è quella di contrastare l'incendio utilizzando un attacco difensivo, la squadra antincendio deve mantenersi a distanza di sicurezza e consentire ai moduli della batteria NiMH di bruciare completamente. Durante questo intervento difensivo, le squadre antincendio potrebbero utilizzare getti d'acqua o a spruzzo per proteggersi dall'esposizione oppure per controllare gli spostamenti del fumo.

Interventi di emergenza (continua)

Valutazione e analisi

Durante la valutazione e l'analisi, immobilizzare e disattivare il veicolo, se ciò non è già stato fatto. Fare riferimento alle figure presenti a pagina 17, 18 e 19. Il coperchio della batteria HV non deve *mai* essere aperto o rimosso in alcuna circostanza, compreso l'incendio. In caso contrario, il rischio di gravi lesioni dovute a ustioni, scosse elettriche o elettrocuzione potrebbe essere elevato.

- Immobilizzare il veicolo
Bloccare le ruote e inserire il freno di stazionamento.
Premere l'interruttore **P** per inserire lo stazionamento (P).
- Disattivare il veicolo
L'esecuzione di una delle due procedure seguenti spegnerà il veicolo e disattiverà il pacco batterie HV, l'SRS e la pompa di alimentazione benzina.

Procedura n. 1

1. Verificare lo stato dell'indicatore **READY** nel pannello strumenti
Se l'indicatore **READY** è acceso, il veicolo è acceso e operativo.
2. Spegnerne il veicolo premendo una volta il pulsante Power.
3. Se gli indicatori del pannello strumenti non sono accesi il veicolo è già spento. Non premere il pulsante Power perchè il veicolo potrebbe avviarsi.
4. Se la chiave smart è facilmente accessibile, tenerla ad almeno 5 metri di distanza dal veicolo.
5. Per evitare che il veicolo si riavvii accidentalmente, scollegare la batteria ausiliaria da 12 Volt posta sotto la copertura nel vano di carico.

Procedura n. 2 (alternativa nel caso in cui il pulsante Power fosse inaccessibile)

1. Aprire il cofano e rimuovere il coperchio della scatola fusibili.
2. Rimuovere il fusibile **IGCT** (30 A) e il fusibile **AM2** (7,5A) dalla scatola fusibili del vano motore come mostrato a pagina 19. Se non si è in grado di riconoscere i fusibili corretti, estrarre tutti i fusibili della scatola fusibili.
3. Scollegare la batteria ausiliaria da 12 Volt sotto la copertura nel vano di carico.

NOTA:

Prima di scollegare la batteria ausiliaria da 12 Volt, se necessario, abbassare i finestrini, sbloccare le porte e aprire il portellone posteriore come richiesto. Una volta scollegata la batteria ausiliaria da 12 Volt, i comandi elettrici non funzioneranno.

AVVERTENZA:

- *Dopo aver spento o disabilitato il veicolo, il sistema ad alta tensione continua a essere alimentato per altri 10 minuti. Per evitare gravi lesioni o morte a causa di gravi ustioni o scosse elettriche, non toccare, tagliare o aprire i cavi di alta tensione di colore arancione o i componenti ad alta tensione.*
- *Dopo aver spento o disabilitato il veicolo, il sistema SRS continua ad essere alimentato per altri 90 secondi. Per evitare gravi lesioni o morte a causa dell'attivazione involontaria del sistema SRS, non aprire i componenti del sistema SRS.*
- *Se non è possibile eseguire alcuna procedura di disattivazione procedere con cautela poichè non vi è alcuna garanzia che il sistema elettrico ad alta tensione, l'SRS o la pompa di alimentazione siano disattivati.*

Recupero/Riciclaggio del pacco batterie NiMH HV

Lo smaltimento del pacco batterie HV può essere realizzato dalla squadra di recupero del veicolo senza ulteriori interventi di estrazione o di sversamento. Per informazioni riguardanti il riciclaggio del pacco batterie HV, contattare il concessionario Toyota.

Interventi di emergenza (continua)

Fuoriuscite

La Auris ibrida contiene gli stessi fluidi comunemente usati in altri veicoli Toyota non ibridi, ad eccezione dell'elettrolito NiMH contenuto nel pacco batterie HV. L'elettrolito della batteria NiMH è un liquido alcalino caustico (pH 13,5) dannoso per i tessuti umani. L'elettrolito, tuttavia, è assorbito nelle piastre delle celle e di norma non fuoriesce neppure quando il modulo della batteria si rompe. Una collisione catastrofica in grado di distruggere sia la scatola in metallo del pacco batterie che il modulo della batteria sarebbe un evento alquanto raro.

Così come si può utilizzare il bicarbonato di sodio per neutralizzare l'elettrolito fuoriuscito da una batteria all'acido di piombo, per neutralizzare l'elettrolito fuoriuscito da una batteria NiMH è possibile utilizzare una soluzione diluita di acido borico o di aceto.

NOTA:

La fuoriuscita di elettrolito dalla batteria HV è un evento improbabile a causa della sua struttura particolare e della quantità di elettrolito contenuto all'interno dei moduli NiMH. Una perdita non giustificerebbe la dichiarazione di incidente con materiali pericolosi. Gli operatori devono comunque seguire le raccomandazioni descritte nella guida agli interventi di emergenza.

In caso di emergenza, sono necessarie le Schede tecniche di sicurezza dei materiali (Material Safety Data Sheets (MSDS)).

- Maneggiare l'elettrolito NiMH fuoriuscito con l'adeguato equipaggiamento protettivo personale indicato di seguito (PPE):
Maschera a pieno facciale o occhiali protettivi. Gli elmetti a visiera pieghevoli non sono affidabili per lo svuotamento di elettrolito o acido.
Guanti in nitrile, lattice o gomma.
Grembiule adatto per sostanze alcaline.
Stivali in gomma.
- Neutralizzazione dell'elettrolito NiMH
Utilizzare una soluzione di acido borico o aceto.
Soluzione di acido borico - 800 grammi di acido borico in 20 litri d'acqua.

Primo soccorso

Gli addetti all'emergenza potrebbero non avere esperienza di esposizione ad elettrolito NiMH durante l'intervento di soccorso a persone. L'esposizione all'elettrolito è improbabile eccetto che in caso di grave collisione oppure a seguito di un trattamento inadeguato. Utilizzare le linee guida descritte di seguito durante tale esposizione.

AVVERTENZA:

L'elettrolito della batteria NiMH è un liquido alcalino caustico (pH 13,5) dannoso per i tessuti umani. Per evitare lesioni derivanti da contatto con l'elettrolito, indossare l'adeguato equipaggiamento protettivo.

- Indossare l'Equipaggiamento Protettivo Personale (PPE)
Maschera a pieno facciale o occhiali protettivi. Gli elmetti a visiera pieghevoli non sono affidabili per lo svuotamento di elettrolito o acido.
Guanti in nitrile, lattice o gomma.
Grembiule adatto per sostanze alcaline.
Stivali in gomma.
- Assorbimento
Effettuare una prima decontaminazione svestendo gli abiti contaminati, quindi disfarsi opportunamente di tutti gli indumenti.
Lavare le zone contaminate con acqua per 20 minuti.
Recarsi al più vicino centro di Assistenza Medica o di Pronto Soccorso.
- Inalazione in assenza di incendio
In condizioni normali non sono emessi gas tossici.
- Inalazione in presenza di incendio
I gas tossici sono emessi in quanto prodotti dalla combustione. Tutti i soccorritori in prossimità della zona interessata dall'incendio devono indossare l'adeguato PPE antincendio, incluso il respiratore autonomo ad aria compressa (SCBA). Allontanare la persona soccorsa dalla zona pericolosa e trasferirla in un luogo sicuro per somministrarle l'ossigeno.
Recarsi al più vicino centro di Assistenza Medica o di Pronto Soccorso.
- Ingestione
Non indurre vomito.
Far bere alla persona soccorsa una gran quantità d'acqua per diluire l'elettrolito (non dare acqua ad una persona priva di coscienza).

Interventi di emergenza (continua)

Primo soccorso (continua)

Se il vomito sopraggiunge spontaneamente, mantenere la persona soccorsa con la testa abbassata e rivolta in avanti per ridurre il rischio di soffocamento. Recarsi al più vicino centro di Assistenza Medica o di Pronto Soccorso.

Immersione

Un veicolo ibrido immerso non presenta un potenziale ad alta tensione sulla carrozzeria metallica del veicolo e quindi si può toccare in sicurezza.

Accesso agli occupanti

Gli operatori possono avere accesso agli occupanti ed eseguire le normali procedure di estricazione. I cavi di alimentazione ad alta tensione contraddistinti dal colore arancione e i componenti ad alta tensione non devono mai essere toccati, tagliati o aperti.

Recupero del veicolo

Se un veicolo ibrido è immerso totalmente o parzialmente nell'acqua, gli operatori potrebbero non essere in grado di stabilire se il veicolo si è disattivato automaticamente. Si potrà quindi maneggiare la Auris ibrida in base alle seguenti raccomandazioni:

1. Rimuovere il veicolo dall'acqua.
2. Coprire il modulo solare con un materiale che blocchi la luce solare, come ad esempio un tessuto spesso (veicoli con sistema di ventilazione a energia solare opzionale).
3. Se possibile, scaricare l'acqua dal veicolo.
4. Seguire le procedure di immobilizzazione e disattivazione descritte alle pagine 17, 18 e 19.

NOTA:

Se i particolari connessi al selettore di cambio marcia elettronico, all'interruttore P o al sistema ibrido sono stati danneggiati dall'immersione, potrebbe non essere possibile disinserire la posizione di stazionamento del cambio (P).

Assistenza stradale

L'Auris ibrida utilizza un selettore elettronico di cambio marcia e un interruttore elettronico per lo stazionamento (P). Se la batteria ausiliaria da 12 Volt si è scollegata o scaricata, sarà impossibile avviare il veicolo e disinnestare la posizione di stazionamento (P). In caso di scaricamento, per consentire l'avviamento del veicolo e il disinnesto della posizione di stazionamento (P) è possibile avviare la batteria ausiliaria da 12 Volt con i cavi di emergenza. Molte operazioni di assistenza stradale possono essere gestite allo stesso modo dei veicoli Toyota convenzionali.

Traino

L'Auris ibrida è un veicolo a trazione anteriore e **deve** essere trainata con le ruote anteriori non a contatto con il terreno. In caso contrario, ciò potrebbe causare gravi danni ai componenti del sistema Hybrid Synergy Drive.

- È possibile disinnestare la posizione di stazionamento **P** e passare a quella di folle (**N**) del cambio attivando le modalità di accensione e READY-ON. Per selezionare il folle (**N**), è necessario tenere la leva selettoria in posizione N per circa 0,5 secondi.
- Se la batteria ausiliaria da 12 Volt è scarica, il veicolo non partirà e risulterà impossibile disinnestare la posizione di stazionamento (P) del cambio. Non è alcun presente disinserimento manuale, quindi l'unica alternativa è avviare il veicolo con i cavi di emergenza, seguendo la procedura descritta a pagina 30.
- Nel caso in cui il carro attrezzi non sia disponibile, in caso di emergenza il veicolo può essere trainato temporaneamente utilizzando un cavo o una catena fissati all'occhiello di traino di emergenza o al gancio di traino posteriore. Questa manovra può essere eseguita solo su superfici dure, asfaltate e per brevi tratte a bassa velocità. L'occhiello di traino è ubicato insieme agli attrezzi all'interno del vano di carico del veicolo; fare riferimento alla figura di pagina 29.

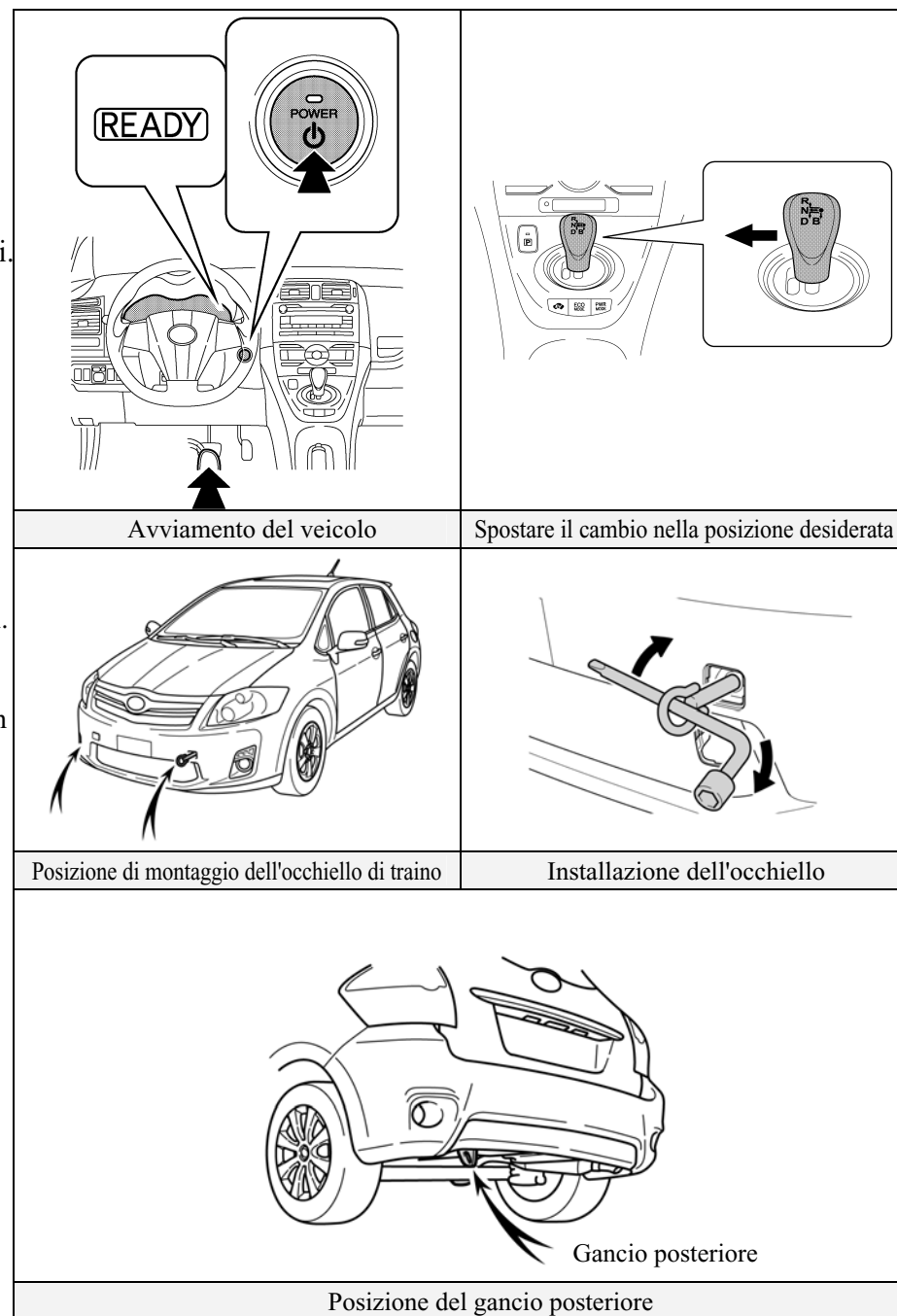

Assistenza stradale (continua)

Dispositivo elettrico di apertura del portellone posteriore

L'Auris ibrida è dotata di un dispositivo elettrico di apertura del portellone posteriore. In caso di mancanza dell'alimentazione a 12 Volt, è impossibile aprire il portellone posteriore dall'esterno del veicolo.

Il portellone posteriore elettrico può essere aperto manualmente utilizzando l'apposito sgancio, come mostrato nella figura.

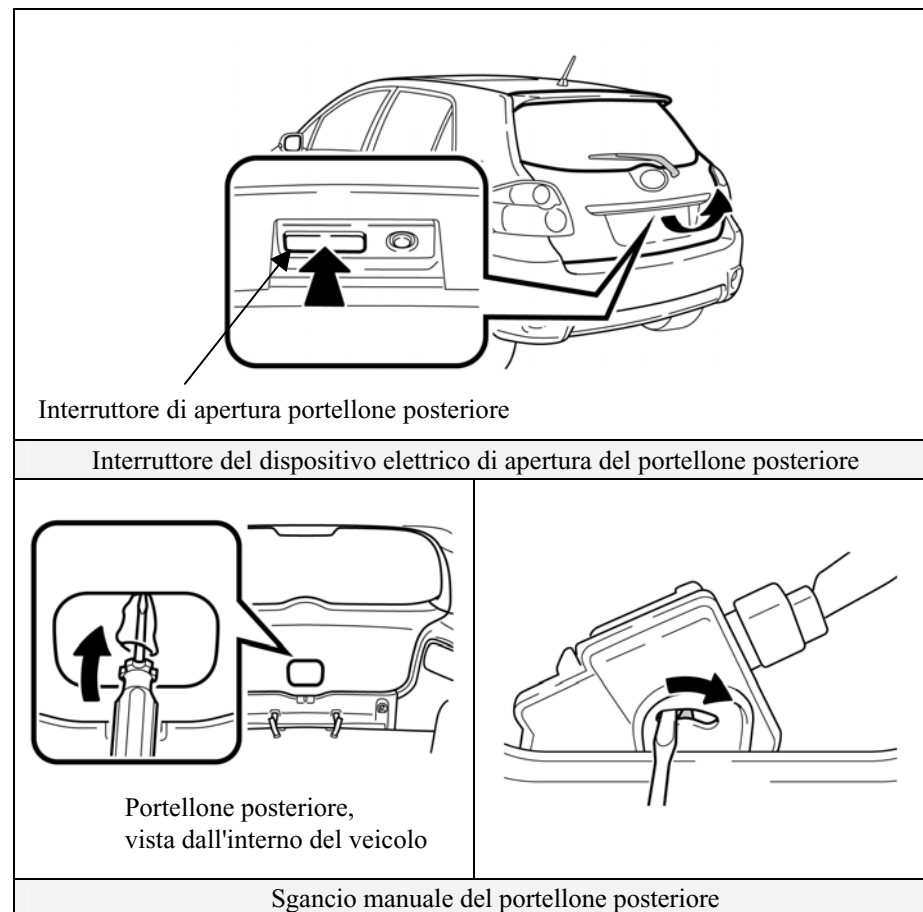

Assistenza stradale (continua)

Kit di emergenza per riparazione forature

Il cric, gli attrezzi, l'occhiello di traino e il kit di emergenza per riparazione forature sono ubicati nei punti mostrati in figura.

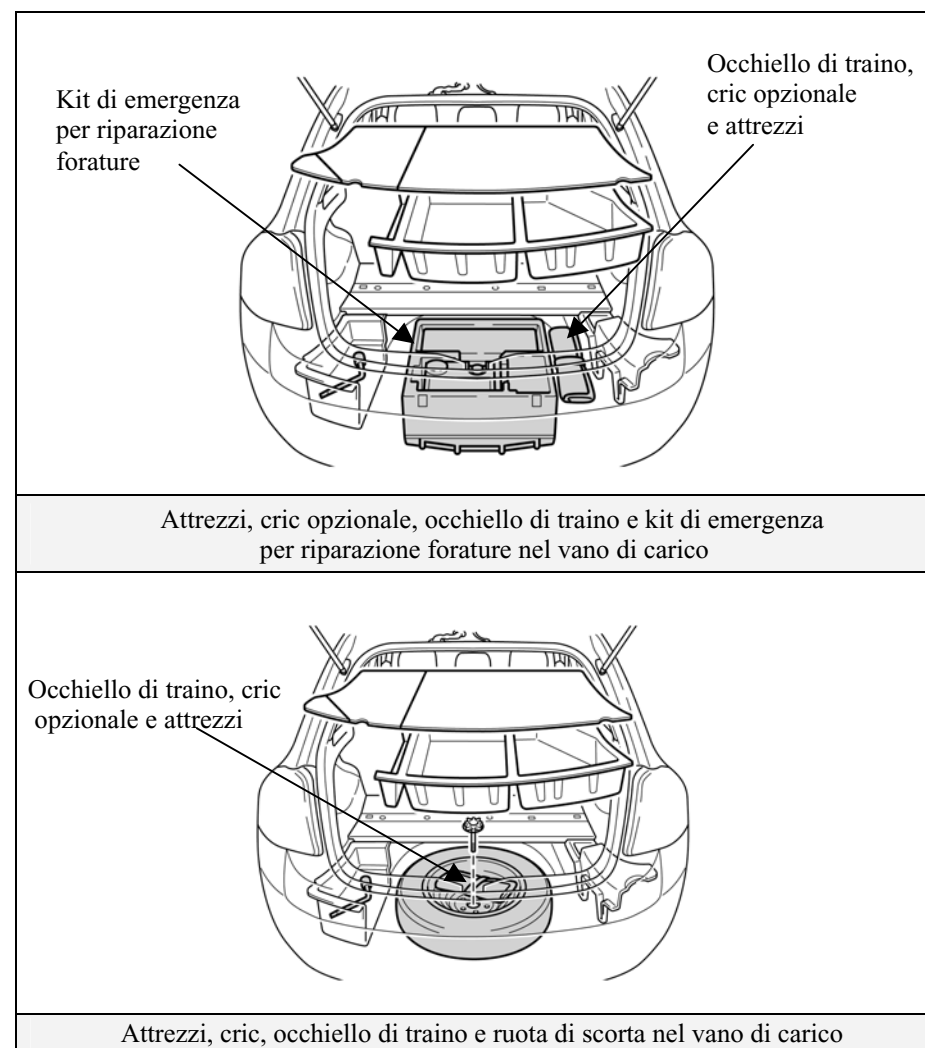

Ruota di scorta opzionale

Il cric, gli attrezzi, l'occhiello di traino e la ruota di scorta sono ubicati nei punti mostrati in figura.



Assistenza stradale (continua)

Avvio con cavi di emergenza

La batteria ausiliaria 12 V può essere collegata per un avviamento rapido se il veicolo non può essere avviato e se l'illuminazione della strumentazione appare debole o assente dopo aver premuto il pedale del freno e spinto il pulsante Power.

La batteria ausiliaria 12 V è collocata nel vano di carico. Se la batteria ausiliaria da 12 Volt è scarica, il portellone posteriore non può essere aperto. In tal caso, è possibile avviare il veicolo con i cavi di emergenza accedendo al terminale positivo remoto della batteria ausiliaria da 12 Volt nella scatola fusibili del vano motore.

- Aprire il cofano, rimuovere il coperchio della scatola fusibili e aprire il coperchio del terminale positivo.
- Collegare il cavo di avviamento positivo al terminale positivo.
- Collegare il cavo di avviamento negativo a massa.
- Porre la chiave smart in prossimità dell'interno del veicolo, premere il pedale freno e premere il pulsante Power.

NOTA:

Se il veicolo non riconosce la chiave smart dopo aver collegato la batteria esterna al veicolo, aprire e chiudere la porta lato conducente a veicolo spento.

Se la batteria interna della chiave smart è scarica, avvicinare lo stemma Toyota della chiave smart al pulsante Power durante la sequenza di avviamento. Per maggiori dettagli fare riferimento alle istruzioni e alle figure a pagina 9.

- Il pacco batterie HV ad alta tensione non può essere avviato con i cavi di emergenza.

Immobilizzatore e antifurto opzionale

L'Auris ibrida è dotata di un sistema immobilizzatore di serie e un antifurto a richiesta.

- Il veicolo può essere avviato solo con una chiave smart registrata.
- Per disattivare l'antifurto, sbloccare la porta utilizzando il pulsante della chiave smart o il sensore di contatto della maniglia. Il posizionamento su ON del commutatore di accensione o l'avviamento del veicolo disattiverà l'antifurto.

